

ACTA DA XUNTA DE GOBERNO LOCAL
Sesión do 18 de xullo de 2005

SEÑORES/AS ASISTENTES:

D^a. Corina Porro Martínez
D. José Manuel Figueroa Vila
D^a. Lucia Molares Pérez
D. José Manuel Iglesias Carrera
D. Antonio Coello Bufill
D^a. Soledad Polo Lima
D. José Manuel Couto Pérez
D. Carlos Comesaña Abalde

NON ASISTEN:

D. Ignacio López-Chaves Castro.
D. Javier Jorge Guerra Fernández

Na Casa do Concello de Vigo, ás oito horas e cincuenta minutos do día dezaioito de xullo de dous mil cinco e baixo a presidencia da Excma. Sra. Alcaldesa, D^a. Corina Porro Martínez, coa asistencia dos concelleiros/as anteriormente citados, actuando como Secretaria a concelleira, Sra. Molares Pérez, constitúese a Xunta de Goberno Local desta Corporación co obxecto de realizar sesión ORDINARIA de acordo coa orde do día remitida a tódolos membros coa antelación legal precisa.

Están presentes por invitación, o concelleiro Sr. Couto Pérez, o secretario xeral do Pleno, Sr. Riesgo Boluda, por ausencia do titular do órgano de apoio á Xunta de Goberno Local, o interventor, Sr. González Camero, e o Titular da asesoría xurídica, Sr. Rivas Romero.

A Xunta de Goberno Local adopta os seguintes acordos:

1(867).- INDEMNIZACIÓN SUBSTITUTIVA A FAVOR DE CANAL UNO DE COMUNICACIÓN, S.L. POR IMPORTE DE 11.954,96 € EN CONCEPTO DE GASTOS POR UNHA CONFERENCIA IMPARTIDA NA CIDADE DE OVIEDO CON MOTIVO DA “VOLTA Ó MUNDO A VELA”. EXPTE. 2281/101.

Examinadas as actuacións do expediente, visto o informe do interventor xeral do 5.07.05 e de acordo co informe-proposta do xefe do Servizo Administrativo de Alcaldía, do 23.06.05, conformado polo concelleiro da Area de Xestión Municipal, a Xunta de Goberno local acorda:

1º.- Validar as actuacións do gasto realizado sen fiscalización previa que figuran na factura seguinte:

N.º 218/05, de “Canal Uno de Comunicaciones, S.L.” (CIF. B-36.723.450), data de Rexistro Xeral 12/05/05, polo concepto “Las ciudades como escenario de eventos internacionales. Vigo, puerto de salida de la Vuelta al Mundo a Vela”, por importe de 11.954,96 euros, IVE incluído.

2º.- Recoñecer a obriga a favor de “Canal Uno de Comunicaciones, S.L.”, con cargo á partida orzamentaria 111.0.226.01.00, “Gastos órganos de goberno”, por un importe total de 11.954,96 euros.

3º.- Dispoñer o gasto a favor de “Canal Uno de Comunicaciones, S.L.”, por importe de 11.954,96 euros, IVE incluído, con cargo á partida orzamentaria 111.0.226.01.00, “Gastos órganos de goberno” do presuposto actualmente en vigor.

2(868).- PRESTACIÓN DO SERVIZO DE AXUDA NO FOGAR: ALTA EXPTE. 4/900, 2/28, 4/1039 E 2/1253.

Examinadas as actuacións do expediente, vistos os informes do xefe de Sector de Acción Social, conformados pola delegada da Área de Participación Cidadá, a Xunta de Goberno local acorda conceder a prestación do Servizo de Axuda no Fogar ás seguintes persoas:

- D. Antonio Fernández Balayo. Expte. 4/900.
- Dña. María Dieguez Diz. Expte. 2/28.
- Dña. María Sanromán Cabaleiro. Expte. 4/1039.
- Dña. Candida Fernández Méndez. Expte. 2/1253.

3(869).- PROXECTO DE CONVENIO DE COLABORACIÓN ENTRE O CONCELLO DE VIGO E A FUNDACIÓN DE SECRETARIADO GITANO PARA O DESENVOLVEMENTO DE ACCIÓNS DENTRO DO PROGRAMA PLURIRREXIONAL DE LOITA CONTRA A DISCRIMINACIÓN. EXPTE. 3222/077

Examinadas as actuacións do expediente, visto o informe xurídico do 30.06.05 e de acordo co informe-proposta do xefe do Servizo de Desenvolvemento Local e Emprego, do 20.06.05, conformado pola concelleira de Promoción Económica de Desenvolvemento Local e o interventor xeral, a Xunta de Goberno local acorda:

Aprobar o proxecto de convenio de colaboración entre o Concello de Vigo e a Fundación Secretariado Gitano, que de seguido se transcribe, para a súa sinatura, asumindo a obriga de cofinancialo por un importe de 31.836,24 euros.

En Vigo, a de de 2005

INTERVEÑEN:

Dunha parte, o Concello de Vigo, representado por Dona Lucía Molares Pérez, concelleira de Promoción Económica e Desenvolvemento Local nomeada por Resolución de Alcaldía de data 17 de decembro de 2003. O Concello de Vigo desenvolve, principalmente a través da Concellería de Desenvolvemento Local e Emprego, políticas activas de formación e emprego.

Doutra parte, D. Pedro Puente Fernández, na súa calidade de Presidente da Fundación Secretariado Gitano, segundo escritura de data 23 de febreiro de 2005. A Fundación Secretariado Gitano ten como fin fundamental a promoción integral da comunidade dende o recoñecemento da súa identidade cultural.

Ambas partes interveñen en virtude dos seus respectivos cargos e no exercicio das facultades e atribucións que teñen conferidas para poder convenir e obrigarse no nome das institucións e ámbitos que representan.

MANIFESTAN:

Primeiro- Que a construción dunha Europa moderna, cohesionada e socialmente integrada, pasa pola extensión da liberdade, a xustiza, a igualdade e a solidariedade entre todas as persoas, para o que é necesario remexer e eliminar os obstáculos de toda clase que impiden ou limitan aínda o exercicio dos dereitos cidadáns, a plena participación de todos no curso ordinario da vida social e o acceso en igualdade de condicións ós bens e servicios da comunidade.

Segundo- Que é responsabilidade de todas as instancias sociais incluír a promoción da integración e a loita contra a exclusión en todas as súas iniciativas e actividades, pois a fractura social que supón a marxinação e a postergación de grupos ou comunidades de cidadáns, constitúe unha contradicción cos principios e prácticas que deben informar as sociedades democráticas avanzadas.

Terceiro- Que a nova sociedade baseada no coñecemento, como expresamente se recoñece no documento de Conclusións do Consello Europeo de Lisboa de 23 e 24 de marzo de 2000, ofrece un enorme potencial para reducir a exclusión social, tanto mediante a creación de condicións económicas que redunden nunha maior prosperidade da que non queden marxinados ningún grupo ou comunidade, como promovendo novos xeitos de participación na sociedade.

Cuarto- Que a sociedade do coñecemento non garante, por si soa, senón que introduce o risco de que se produzan diferenzas cada vez maiores entre quen es teñen acceso ós novos coñecementos e os que, por partir dunha situación de obxectiva desvantaxe, quedan á marxe das novas oportunidades. Para evitar este risco certo e aproveitar ó máximo este novo potencial, débense facerse esforzos para mellorar as cualificacións, promover un acceso amplo ós coñecementos e loitar contra o desemprego.

Quinto- Que o emprego é a mellor e máis segura salvagarda contra a exclusión social. En efecto, o emprego e o seu presuposto, a formación, constitúen factores esenciais no proceso de integración e plena participación sociais dos grupos vulnerables ou en risco de exclusión, obxectivo preferente da acción das entidades asinantes deste Convenio, pois esta vía de socialización permite ás persoas facer o que os demais fan e tórnaas socialmente visibles e útiles, estendendo o sentimento de pertenza e de corresponsabilidade no desenvolvemento e progreso da comunidade.

Sexto- Que os recursos económicos que teñen a súa orixe nos Fondos Estructurais e as Iniciativas Comunitarias da Unión Europea constitúen unha ferramenta especialmente apropiada para promover e desenvolver accións positivas de fomento do emprego e loita contra a exclusión, sexa cal sexa a forma que adopte, polo que representan unha vía de financiamento de especial interese para as organizacións que, como as asinantes deste convenio, traballan pola promoción humana e desenvolvemento integral de todas as persoas.

Sétimo- Que as organizacións que accedan a eses fondos teñen a responsabilidade de xestionalos e administralos do mellor xeito posible, intercambiando experiencias, coñecementos, creando economías de escala, promovendo a intersectorialidade e establecendo marcos de colaboración globais que amplíen os beneficios e intensifiquen os resultados destas accións, abarcando ó maior número posible de persoas.

Oitavo- Que ámbalas dúas partes conveñen na necesidade de establecer unha cooperación tendente a aunar os seus esforzos de cara a posibilitar unha maior inserción social e laboral da comunidade xitana, que conleve a posta en práctica das Directrices do Plan de Acción para o Emprego do Reino de España, así como do propio Plan Municipal de Emprego 2004-2007 do Concello de Vigo. As partes coinciden en que a situación dos xitanos, con baixos niveis de instrución e altas taxas de desemprego, require a posta en marcha de medidas

activas nos campos da formación profesional e o emprego para unha completa incorporación social. Neste sentido, considérase ás persoas xitanas como un grupo específico, cun proceso de inserción laboral que require, segundo manifestan os expertos, e dadas as súas peculiaridades e diferencias culturais, un tratamento especializado e integral, que debe ser impulsado de forma positiva cunha política global, de xeito que se superen actuacións parciais ou fragmentadas, así coma o risco da dispersión dos recursos dispoñibles.

Noveno- Que a Fundación Secretariado Gitano é a encargada de xestionar, por terse subrogado de todas as actividades da Asociación Secretariado General Gitano, as actuacións dirixidas á poboación gitana a través do Programa Operativo Plurirrexional de Loita contra a Discriminación do Fondo Social Europeo 2000-2006, no que se enmarcan as actuacións obxecto do presente convenio. É vontade das partes concretar esta colaboración durante o período completo de vixencia do Programa Plurirrexional de Loita contra a Discriminación do Fondo Social Europeo 2000-2006, vontade que se deberá ir concretando nos correspondentes convenios de colaboración.

Décimo- En atención a estas consideracións, as organizacións abaixo asinantes, desexando estreitar lazos, unir esforzos e actuar aunadamente para mellorar as condicións de vida e a plena participación social dos compoñentes dos grupos cidadáns e comunidades destinatarios da súa actividade e co obxectivo común de mellorar a capacidade de integración social da comunidade gitana, especialmente no mercado de traballo e o emprego, acordan subscribir o presente Convenio de Colaboración de acordo coas seguintes

CLÁUSULAS:

Primeira.- O presente Convenio ten como obxecto fixar os termos da colaboración entre os asinantes para o desenvolvemento das accións que se dirixirán á poboación gitana no marco do Programa Plurirrexional de Loita contra a Discriminación do Fondo Social Europeo 2000 - 2006.

Segunda.- O obxectivo común das accións será o da mellora da capacidade de integración e incorporación da comunidade gitana no mercado de traballo e o emprego e o impulso de políticas sociais máis activas coa mesma. A colaboración prevista versará especialmente sobre as materias de formación profesional ocupacional, orientación laboral, acompañamento no acceso ó emprego, accións de sensibilización dirixidas a empresarios e entes públicos, estudos e metodoloxía a aplicar ós programas.

Terceira.- A Fundación Secretariado Gitano, no marco do Programa Plurirrexional de Loita Contra a Discriminación Fondo Social Europeo 2000-2006, desenvolverá as seguintes actuacións na cidade de Vigo:

- Mantemento dun dispositivo de emprego coa funcionalidade de realización de:

a) Accións de captación e acollida de usuarios/as ademais de sensibilización da comunidade gitana arredor das oportunidades e dificultades do mundo do emprego por conta allea.

b) Accións de información, orientación laboral, e busca activa de emprego con cada un dos usuarios/as do programa. Estas accións apoiaranse nun traballo individualizado con cada persoa, desenvolvendo un itinerario de empregabilidade e de capacitación persoal e profesional que será pertinentemente recollido na base de datos xeral do programa e nos instrumentos de seguimento deseñados para tal fin.

c) Accións de acompañamento e acceso da poboación gitana, preferentemente moza, á formación e ao emprego. En especial realizaranse accións de prospección do mercado de traballo, de intermediación de ofertas de emprego, de selección de persoal dentro dos perfís mais elevados de empregabilidade de cantos figuren na nosa bolsa de emprego e un deseño de accións formativas axustadas ás demandas percibidas e axustadas ás capacidades e inclinacións dos usuarios/as do programa. Cada ano realizarase alomenos unha acción de formación con compromiso de contratación ou con un forte impacto avaliable no acceso ao emprego.

• *Desenvolvemento dunha serie de actuacións dirixidas a impulsar políticas sociais máis activas coa comunidade xitana, especialmente as relacionadas co acceso ao sistema de saúde, como base dunha produtividade estable, á formación profesional, á incorporación social plena da muller xitana e á eliminación da discriminación no acceso xeral aos bens e servizos, con especial atención aos relacionados coa vivenda e o emprego.*

Cuarta.- O Excmo. Concello de Vigo aportará anualmente para o desenvolvemento destas accións en concepto de cofinanciamento a cantidade de 31.836.24 euros. Dita cantidade incrementarase anualmente de acordo á suba prevista do Índice de Prezos ó Consumo e non poderán proceder de fondos europeos, co obxecto de garantir o principio de adiccionalidade establecido polos Regulamentos. Esta cantidade farase efectiva do seguinte xeito:

- o 50% (15.918,12 euros) no momento da sinatura do convenio, para facer fronte os custos de posta en marcha das actividades incluídas no presente convenio;*
- o 25% (7.959,06 euros) cando se presenten e conformen os documentos que xustifiquen a realización da actividade, nunha contía mínima igual á cantidade adiantada;*
- o 25% restante (7.959,06 euros) cando se acredite gasto polo importe total da cofinanciación municipal.*

Estes pagos faranse efectivos tras a oportuna tramitación por parte do responsable do departamento municipal xestor (Desenvolvemento Local e Emprego) da correspondente certificación de cumprimento dos compromisos adquiridos.

Quinta.- Incentivarase, polas partes asinantes deste Convenio, a promoción daquelas iniciativas que teñan por finalidade a inserción das persoas xitanas novas desempregadas e en situación de exclusión social, con especial relevancia nos mozos entre dezaseis e vinte e cinco anos. Prestarase especial atención ó fomento dos servizos de proximidade e ós empregos e ocupacións vencellados a estas actividades que podan repercutir na mellora das condicións de vida da poboación xitana. Dentro do citado marco normativo, poderán desenvolverse accións tales como estudos e análises prospectivas que afoquen nun maior coñecemento da situación da comunidade xitana, temas relacionados cos servizos de proximidade, a mellora da calidade de vida das persoas e a cultura. Así mesmo poderá impulsarse o desenvolvemento de programas, metodoloxías, enfoques e materiais didácticos adaptados á comunidade xitana, así como o establecemento de novos sistemas de avaliación e auditoría das actividades formativas e o seus resultados.

Sexta.- A Fundación Secretariado Gitano, con suxección á normativa aplicable e ós termos dos convenios e instrumentos que ó efecto se suscriban, desenvolverá estes proxectos e programas, obrigándose ó estricto cumprimento das instrucións do Concello de Vigo, así como ás do Fondo Social Europeo en materia de control, seguimento, avaliación e xustificación da actividade e os resultados da mesma.

Sétima.- As partes establecerán iniciativas de divulgación e difusión dos contidos deste Convenio e das actuacións que se desenvolvan no marco do mesmo, co obxecto de garantir o maior grao de coñecemento destes proxectos pola sociedade e, en particular, polos propios interesados. A identificación destes proxectos levarase a cabo de xeito que a identidade corporativa dos asinantes se respecte en todo momento e o carácter público da iniciativa sexa coñecido por parte dos usuarios da mesma. Así mesmo, deixarase constancia fehaciente da participación do Fondo Social Europeo, e no seu caso do FEDER, naquelas accións que sexan financiadas, en todo ou en parte, por este Fondo Estructural, a tenor do disposto na Decisión da Comisión das Comunidades Europeas de 21 de marzo de 1999.

Oitava.- Co obxecto de garantir a adecuada coordinación e cumprimento dos compromisos e obxectivos antes expostos, crearase unha Comisión de Seguimento que desenvolverá as funcións que ó respecto sexan necesarias e, entre outras, as seguintes:

- a) A elaboración de propostas que conduzan á consecución dos obxectivos do Convenio.*

- b) *A determinación dos obxectivos do plan anual de traballo.*
- c) *A supervisión dos informes de seguimento e avaliación, así como seguimento do seu desenvolvemento.*
- d) *Cantas accións sexan precisas para impulsar os obxectivos previstos.*
- e) *Participar nas reunións que teñan lugar a nivel autonómico.*

A tal fin, dita Comisión de Seguimento está integrada por dous representantes de cada unha das partes asinantes, sendo presidida por un representante do Concello de Vigo e tendo que reunirse, cando menos, dúas veces ó ano. Os representantes do Concello de Vigo serán nomeados polo Alcalde, a proposta da Concelleira delegada de Promoción Económica e Desenvolvemento Local.

A Comisión de Seguimento poderá decidir a creación de grupos de traballo para o desenvolvemento da súa actividade naquelas materias que así o requiran.

Á súa vez os membros desta Comisión de Seguimento participarán nas reunións que se organicen na Comunidade Autónoma, nas cales estarán presentes o resto de entidades que participan no proxecto no ámbito autonómico.

Novena.- A este Convenio poderán adherirse e cooperar no seu desenvolvemento, as organizacións públicas e privadas (empresas, fundacións, medios de comunicación, ...), así como asociacións que interveñen coa comunidade xitana que se atopen en condicións de cooperar ó maior e máis eficaz desenvolvemento destas iniciativas.

Décima.- As accións que se executen no desenvolvemento do establecido no presente Convenio de Colaboración, axustaranse en todo momento ós requisitos, condicións, prazos legais e regulación en xeral contidos na normativa que resulte aplicable en función da materia.

As actuacións en materia de cesión de datos de carácter persoal axustaranse ó disposto na Lei Orgánica 15/1999, de 13 de decembro, de Regulación do Tratamento Automatizado dos Datos de Carácter Persoal.

Undécima.- O presente Convenio terá vixencia dende o 1 de xaneiro de 2005 ata o 31 de decembro de 2005 e, previo acordo expreso do órgano competente, poderá ser prorrogado por novos períodos de un ano ata o final do Plan municipal de emprego 2004-2007.

As partes, en proba da súa conformidade, asinan o presente Convenio de Colaboración, en triplicado exemplar, no lugar e data indicados no encabezamento.

4(870).- SOLICITUDE DE CALIFICACIÓN COMO ILE (INICIATIVA LOCAL DE EMPREGO) DUN PROXECTO EMPRESARIAL “PIEDRACONPOZO, S.L.”. EXPTE.3283/077.

Examinadas as actuacións do expediente dáse conta do informe proposta da técnica local de Emprego, conformado polo xefe do Servizo de Desenvolvemento Local e Emprego e pola concelleira de Promoción Económica e Desenvolvemento Local, que di o seguinte:

A Concellería de Desenvolvemento Local e Emprego do Concello de Vigo realiza, mediante os Técnicos Locais de Emprego (TLEs) a ela adscritos, e no marco do Servizo de Asesoramento para Emprendedores (SAE), que funciona conxuntamente no Concello de Vigo e na Mancomunidade da Área Intermunicipal de Vigo (MAIV), dando traballos de información e asesoramento a emprendedores para a constitución de empresas.

Por outra banda, a Consellería de de Asuntos Sociais, Emprego e Relacións Laborais da Xunta de Galicia dispón dun programa denominado “Iniciativas Locais de Emprego” (ILEs), regulado polo Decreto 9/2000, do 12 da xaneiro, publicado no Diario Oficial de Galicia do 27 xaneiro; corrección de erros nº 24 do 4 de febreiro de 2000, que financia iniciativas innovadoras con efecto dinamizador de actividades económicas e de emprego. As características xerais deste programa son as seguintes:

Requisitos dos proxectos:

1. Viables técnica, económica e financeiramente
2. Xeradores de emprego estable
3. Promovidos, participados ou cofinanciados pola Xunta de Galicia ou por administracións locais de carácter territorial desta Comunidade Autónoma.
4. Que o constituirse, o cadro de persoal previsto non sexa superior a vinte e cinco traballadores.
5. Non procedentes de cambios xurídicos de empresas preexistentes, nin ser participados en máis da terceira parte do seu capital por empresas de máis de 25 traballadores.

Beneficiario Empresas privadas resultantes de ditos proxectos, calquera que sexa a forma xurídica, que se constituán como tales, nun prazo non superior a un ano, dende que o proxecto foi calificado como ILE pola Consellería de Asuntos Sociais, Emprego e Relacións Laborais.

Axudas contempladas:

- Subvencións a creación directa de emprego estable (4.800 € por posto de traballo creado, incrementándose en 600 € no caso de muller desempregada, ou a parte proporcional cando sexa a tempo parcial).
- Subvencións financeiras: redución como máximo de 4 puntos de tipo de xuros dun crédito destinado a financiar investimentos en activo fixo, ata un máximo de 5.100 € por posto de traballo estable creado.
- Subvención por asistencia técnica: como apoio ás funcións xerenciais do promotor do proxecto empresarial (contía igual ó 50% do custo total, sen que exceda de 18.000 €).
- Axuda para o inicio e posta en marcha da actividade: esta axuda consistirá nunha subvención de ata un 60 % dos gastos necesarios para o inicio e posta en marcha da actividade. O importe máximo desta axuda determinarase en atención ó número de postos de traballo estables creados para desempregados, de acordo coa seguinte escala:
 - De 1 a 2 postos de traballo: Ata 12.000 €
 - De 3 a 10 postos de traballo: Ata 24.000 €
 - De 11 a 20 postos de traballo: Ata 36.000 €
 - De 21 ou máis postos de traballo: Ata 48.000 €

Para a determinación da contía valorarase o volume do investimento do proxecto e a incidencia social e sobre o emprego no contorno xeográfico no que se desenvolve a actividade.

Neste contexto, e froito do traballo de asesoramento para a creación de empresas descrito con anterioridade, presentouse no Servizo de Asesoramento a emprendedores SAE, D. Modesto Baanante Vázquez, en calidade de socio promotor, veciño de Vigo, con enderezo en Travesía de Vigo 217-3º-apt 70, e D.N.I. nº 33204749, cun proxecto para a constitución como Sociedade Limitada, de nome “PIEDRACONPOZO, S.L.” que terá por obxecto a realización actividades relacionadas coa venda de granitos de primeira calidade, en tipos moreno ou

gris, que adquirense como materiais de segunda calidade e que, tras a aplicación dun proceso químico, transfórmanse en artigos nobres.

A empresa comprará partidas de granito que, chegada a finalización do proceso de flamexado, detéctanse como defectuosas por diferenzas de tonalidade da pedra (nunha mesma veta ou en diferentes) que os clientes non admiten e que teñen que ser vendidas como saldo ou ben botadas como material de desfeito. Cos procedimentos químicos a empresa conferirá unha tonalidade uniforme ó granito de forma que todas as pezas dunha partida serán iguais, ben en tonalidade gris ou ben moreno, en función do tratamento que se lle aplicará. En algúns casos engadirase un hidrofugante para aumentar a duración do granito en obra.

Tanto os tratamentos de pedra como os seus aproveitamentos así como o sistema de venda que implantaranse son innovadores, non existindo ningunha empresa en Galicia, e nin tan siquera en España, que realice esta actividade. Os provedores dos produtos químicos ubícanse en Italia e no País Vasco e os da pedra no Porriño, a maior parte deles. Os clientes serán os constructores e propietarios das obras.

Este Servizo de Asesoramento a emprendedores SAE, entende que a iniciativa descrita cumpre os requisitos previstos no programa ILE da Consellería de Asuntos Sociais, Emprego e Relacións Laborais e que, polo tanto, pode ser beneficiario das citadas axudas e subvencións.

Por todo o anteriormente exposto, PROPONSE á Xunta de Goberno a adopción do seguinte ACORDO:

- Promover ante a Consellería de Asuntos Sociais, Emprego e Relacións Laborais, a calificación como Iniciativa Local de Emprego do proxecto empresarial denominado “PEDRACONPOZO, S.L.”, sendo necesario para isto a participación municipal, que consistirá no seguinte:
 - Apoio por parte dos Técnicos Locais de Emprego (TLE) do Servizo de Asesoramento a emprendedores SAE do Concello de Vigo, na preparación e confección da memoria e proxecto de viabilidade empresarial da iniciativa, así como levarán a cabo todo-los trámites para a posta en marcha de dita iniciativa empresarial, e solicitude das subvencións correspondentes ante a Consellería de Asuntos Sociais, Emprego e Relacións Laborais.
 - Terá preferencia, de acordo coas correspondentes bases reguladoras, na concesión das axudas municipais a creación de empresas as que no seu caso opte.

Acordo

A Xunta de Goberno local aproba a proposta contida no precedente informe.

5(871).- AUTOLIQUIDACIÓN PROVISIONAL DO CANON, PRESENTADA POLA ENTIDADE AQUALIA CORRESPONDENTE AO PERÍODO DE MARZO A AGOSTO DE 2004 E A REGULACIÓN DENDE XANEIRO 1991 A FEBREIRO 2004. EXPTE. 100614/140.

Examinadas as actuacións do expediente, dáse conta do informe-proposta do xefe do Servizo de Investimentos, do 07.07.05, conformado polo interventor xeral, que di o seguinte:

Con data 4 de julio do presente ano a entidade, concesionaria do servizo de abastecemento e saneamento de auga potable, AQUALIA, presenta no Rexistro Xeral deste concello a autoliquidación do canon concesional, correspondente o período marzo de 2004 a agosto de 2004 así como a regularización dos ingresos dende o inicio da concesión (xaneiro 1991).

O canon concesional é un dos factores constitutivos da tarifa pola prestación deste servizo público e se ven a recadación do tributo é competencia da concesionaria, a súa retribución económica non inclúe, obviamente, o

concepto do canon, que deberá ser ingresado a favor da administración concedente, en función dos m³ efectivamente recadados, en cumprimento do prego de cláusulas económico administrativas que rexeu o concurso, convocado para o outorgamento da citada concesión.

O importe autoliquidado, durante o citado período de seis meses) reflicte unha facturación ingresada de 506.973,93€, correspondente a unha subministración de 16.899.131 m³, a razón dunha repercusión unitaria de 0,030 €/m³. Con independencia disto efectúase unha regularización, dende a orixe da concesión, con respecto aqueles m³ facturados, que resultaron impagados nos períodos correspondentes, por importe de 11.186,04€.

A presente autoliquidación ten carácter provisional sendo competencia desta administración municipal levar a efecto as verificacións e comprobacións que estime pertinentes, practicando –no seu caso- a liquidación que proceda, de conformidade co establecido no artigo 120.2 da vixente Lei Xeral Tributaria (Lei 58/2003) e o seu concordante (artigo 52) da Ordenanza Fiscal Xeral.

De conformidade co anteriormente exposto esta xefatura proponlle á Xunta de Goberno Local a adopción do seguinte acordo:

1º.- Aprobar a autoliquidación provisional do canon, presentada pola entidade AQUALIA, correspondente o período marzo 2004 a agosto 2004 por un importe de 506.973,93€, que corresponde a un volume de facturación 16.899.131m³

2º.- Aprobar provisionalmente a liquidación de atrasos ou diferencias dende o inicio da concesión (xaneiro 1991) ata febreiro 2004, por un importe de 11.186,04€.

3º.- Do presente acordo deberase dar conta á oficina xestora de ingresos, á recadación e a Intervención Xeral para os efectos oportunos.

Acordo

A Xunta de Goberno local aproba a proposta contida no precedente informe.

6(872).- CONVOCATORIA E BASES PARA O CONCURSO DE IDEAS DO PROGRAMA “EU TAMÉN SEI 2005/2006”. EXPTE. 2026/224.

Examinadas as actuacións do expediente, visto o informe xurídico de 13.07.05 e de acordo co informe-proposta da técnica do Departamento da Muller, do 06.07.05, conformado pola concelleira de Promoción Económica e Desenvolvemento Local-Muller, a Xunta de Goberno local acorda:

1º.- Aprobar as bases da convocatoria do “Concurso de ideas para a elaboración e desenvolvemento de proxectos e actividades para o programa de formación e animación sociocultural “Eu Tamén Sei” na convocatoria 2005/2006 da Concellaría da Muller , que de seguido se transcriben, e os seus anexos.

2º.- Convocar o antedito concurso de ideas e publicar o anuncio na prensa local e no Boletín Oficial da Provincia.

BASES DO CONCURSO DE IDEAS PARA A ELABORACIÓN E DESENVOLVEMENTO DE PROXECTOS E ACTIVIDADES PARA O PROGRAMA DE FORMACIÓN E ANIMACIÓN SOCIOCULTURAL "Eu Tamén Sei" NA CONVOCATORIA 2005/2006 DA CONCELLARÍA DA MULLER

O programa Eu Tamén Sei consiste nun programa de formación e animación sociocultural que a concellaría da muller en colaboración coas asociacións de mulleres de ámbito parroquial ou de barrio de Vigo ofrece ás mulleres adultas de Vigo no periodo de outubro de 2005 a xuño de 2006 nos locais das propias asociacións adheridas.

O aprovisionamento de programas e do persoal que os execute realizarase seguindo as seguintes fases:

- Convocatoria do concurso de ideas no que as persoas interesadas presentarán as súas propostas.*
- Selección das propostas, de acordo cos criterios de selección da cláusula novena das bases, pola comisión de selección e seguemento do programa, constituída de acordo coas especificacións da cláusula sétima das bases.*
- Oferta das actividades seleccionadas ás asociacións da muller adheridas ao programa e selección por estas das que se realizarán en cada asociación e cuatrimestre.*
- Adxudicación dos proxectos segundo as prioridades establecidas polas asociacións e vogalías da muller.*
- Contratación dos proxectos seleccionados ao abeiro dos art. 201 ou 210 do Real Decreto Lexislativo 2/2000 de 16 de xuño polo que se aproba o texto refundido da Lei de contratos ao non poder exceder o contrato dunha contía de 30.050,61 €.*
- Desenvolvemento da actividade e da avaliación do programa.*

As destinatarias destas intervencións son as mulleres adultas de Vigo, que se matriculan nas vogalías ou asociacións de mulleres adheridas ao programa.

Có obxecto de iniciar o a primeira fase do programa, convócase o concurso de ideas para seleccionar os proxectos de actividades e monitoraxes que se impartirán no programa de formación e animación sociocultural "Eu Tamén Sei" na convocatoria 2005/2006 da Concellería da Muller ", de acordo coas seguintes

BASES

PRIMEIRA.- O obxecto do programa consiste

1º.- Na promoción da participación social das mulleres do movemento veciñal e cultural de Vigo
2º.- Na preparación e formación ás mulleres naquelas tarefas e habilidades tradicionalmente realizadas por homes para conquistar a igualdade real na vida cotiá.

3º.- No fomento do emprego a través da selección dos proxectos e a contratación de monitoras/es e animadoras/es socio-culturais.

A metodoloxía empregada propiciará, desde unha perspectiva de xénero, a participación das alumnas, o traballo en grupo e uso do galego como lingua de relación.

4º.- Divulgación do programa

SEGUNDA.- Poderán presentar ofertas para a participación neste concurso de ideas as asociacións, entidades veciñais, culturais e deportivas e as persoas físicas ou xurídicas que teñan, pola súa finalidade ou actividade, relación directa co obxecto do programa e dispoñan da cualificación e organización suficiente, con elementos persoais e materiais axeitados, para a súa debida realización.

TERCEIRA.- As actividades e/ou proxectos que se presenten ao concurso versarán necesariamente sobre algunha ou a totalidade das seguintes materias ou lotes:

1.- *Formación para acadar a igualdade real na vida cotiá: mecánica, fontanería,electricidade, pequenas reparacións domésticas, etc*

2.- *Formación persoal: educación física, saúde, habilidades sociais, coñecemento do contorno, informática.*

3.- *Arte e manualidades, non relacionadas directamente cos traballos domésticos tradicionalmente realizados polas mulleres: teatro, canto, pintura, cerámica, restauración, marquetería, etc.*

Os proxectos que se presenten para a realización dos cursos obxecto da convocatoria sinalados nos lotes 1,2 e 3, non poderán superar o prezo de 33.00 euros por hora . A cantidade ofertada incluírá os impostos e a deducción correspondente ao IRPF.

4.- *Medios de divulgación do programa, as ideas que se presenten neste lote axustaránse as seguintes condicións:*

.- O importe do proxecto non poderá superar o importe de 12.000 euros.

.- O proxecto especificará o número de todo o material publicitario proposto e que considerará como mínimo: 4.000 carteis, 10.000 folletos (5000 folletos para cada un dos cuatrimestres), anuncios publicitarios en medios de comunicación como prensa e radio, ademais doutros produtos publicitarios que se poidan proponer para o alumnado como: bolígrafos, gomas, lapis, adhesivos, etc.

A proposta incluírá o deseño do material en consonancia cos obxectivos dos cursos especificados na base primeira e terceira do concurso.

A adxudicataria elaborará o deseño e realizará a edición, impresión e a distribución de todo o material ofertado.

CUARTA.- A persoa ou persoas interesadas en participar neste concurso de ideas presentarán a documentación requerida seguindo as seguintes instrucións:

1) DOCUMENTACIÓN

Presentarase:

a)O proxecto da actividade que se achegará cumprimentando os anexos II, III e IV e que se cubrirán cos datos de cada unha das/os monitoras/es que participan na proposta (anexo I), cos proxectos dos cursos que se oferten (anexo III) e cun resumo dos proxectos presentados (anexo IV) que consiste nunha ficha/resumo, que o Concello enviarálles ás asociacións e vogalías cos cursos seleccionados. Estes anexos deberán estar cubertos a máquina ou con letra maiúscula de cor negra.

b) Documentación que se exige para os efectos de garantir a viabilidade e a realidade das ideas presentadas a fin de que o ulterior procedemento de contratación non quede deserto. Cumplimentarase a declaración xurada, segundo o modelo do anexo I, na que declara que no caso de ser seleccionada a súa proposta está en condicións de achegar a seguinte documentación, que entregarán debidamente compulsada :

1. As persoas físicas deberán presentar fotocopia compulsada ou legalizada do Documento Nacional de Identidade .

2. As persoas xurídicas deberán presentar:

- Fotocopia compulsada ou legalizada da escritura de constitución da sociedade e das súas modificacións, así como escritura de apoderamento, verificada polo secretario xeral ou letrado do Concello, da persoa asinante da proposición.

- Fotocopia compulsada ou legalizada do CIF.

3. Xustificante da alta no Imposto de actividades económicas no seu caso.

4. Certificado de carecer de débedas tributarias coa Axencia Tributaria (Facenda) e coa Seguridade Social.

5. Acreditación da solvencia técnica e económica en todos os casos.

6. Certificación da entidade bancaria onde conste o número de conta da adxudicataria.

c) Os documentos que acrediten a formación académica, titulación, colexiación e experiencia das/os monitoras/es e que lles faculta para a realización dos cursos que ofertan. Só se admitirán orixinais ou copias compulsadas.

No caso de que xa teñan sido entregados con anterioridade estes documentos na Concellaría da Muller non será preciso entregar nova copia, máis que dos novos méritos acadados.

Os proxectos presentaranse en galego e nos impresos que se achegan como anexo.

2) FORMA:

A documentación presentarse nun sobre pechado, no que deberá incluírse a documentación reseñada no apartado primeiro desta mesma base, e no que figurará por fóra a seguinte inscrición:

"Proposta que presenta _____ para o concurso de ideas do programa de formación e animación sociocultural "Eu Tamén Sei" na convocatoria 2005/2006 da Concellaría da Muller".

3) PRAZO, LUGAR E HORA DE PRESENTACIÓN DE SOLICITUDES

Os proxectos presentaranse no Rexistro Xeral do Concello de Vigo, entre as 9,00 e as 13,00 horas, ou por correo, na forma determinada pola lexislación vixente; no prazo de vinte días naturais seguintes á publicación do anuncio do concurso de ideas no Boletín Oficial da Provincia. Ademais desta publicación o concurso poderá ser anunciado noutros medios de comunicación.

QUINTA.- A preselección dos proxectos presentados a fará unha comisión presidida pola Concelleira da Muller e composta por unha Concelleira de distrito, unha representante das vogalías da muller das asociacións veciñais, unha representante das asociacións de mulleres e vogalías da muller das asociacións mixtas que participan no programa, e polo persoal técnico municipal que se designe.

SEXTA.- A comisión de valoración dos proxectos ofertados seleccionará os cursos tendo en conta os criterios que se sinalan a continuación por orden de importancia :

1. Adecuación do proxecto aos obxectivos do programa

2. Seleccionarase a mulleres monitoras nos lotes 2 (cursos de "formación persoal") e 3 (cursos de "arte e manualidades"). Nos cursos que contemplan materias do lote 1: "formación para acadar a igualdade real na vida cotiá" poderán presentarse ofertas de homes monitores, priorizando o Concello a selección de mulleres monitoras se presentan proxectos de igual calidade.

Estas accións positivas contéplanse no marco das disposicións comunitarias sobre a igualdade de oportunidades das mulleres, e a nivel autonómico na recente Lei galega para a igualdade de mulleres e homes: Lei 30/2004, do 16 de xullo (capítulo VI)

3. Calidade do proxecto para desenvolver:

- a) cualificación do equipo de traballo
- b) planificación que permita unha eficaz realización
- c) claridade e coherencia interna da proposta

4. A novidade do proxecto consonte cos obxectivos e prescricións do programa

5. Oferta económica presentada

6. Calquera outro aspecto relacionado cos anteriores que mellor contribúa ao fomento das accións positivas a favor das mulleres.

SÉTIMA.- As ideas que resulten preseleccionadas pola comisión segundo o procedemento establecido na base quinta e sexta serán enviadas ás asociacións e vogalías da muller adheridas ao programa para que comuniquen á concellaría da muller, no prazo establecido para elo, a súa elección.

OITAVA.- Unha vez seleccionados os proxectos polas asociacións e vogalías da muller, correspóndelle á Xunta de Goberno Local a resolución da aprobación das ideas seleccionadas ou a desestimación das propostas. A resolución do procedemento notificaráselles ás/ós interesadas/os conforme o previsto no art. 58 da Lei 30/1992 LRX-PAC. A Xunta de Goberno Local ten a potestade de deixar deserto o concurso, en todo ou en parte, se os proxectos non satisfacen plenamente ós obxectivos municipais en materia de promoción da muller recollidos na programación . Tamén está facultada para resolver as eventualidades non previstas nestas bases.

Contra as resolucións administrativas que se adopten en execución delas poderá interpoñerse, potestativamente, recurso de reposición perante o órgano que a dictou no prazo dun mes. Entenderase desestimado se transcorre outro sen contestarse; neste caso poderá interpoñerse recurso contencioso-administrativo perante o Xulgado do Contencioso Administrativo como se prevé no art. 8 da Lei 29/1998, do 13 de xullo da xurisdicción contenciosa administrativa (tras modificación dada pola Lei 19/2003, do 23 de decembro) no prazo de dous meses. Asemade, contra a presente resolución tamén poderá interpoñer directamente o dito recurso contencioso-administrativo no indicado prazo.

En todos os casos os prazos contaránse a partir do día seguinte á recepción da correspondente notificación ou da data na que o recurso de reposición se entende desestimado.

NOVENA.- Unha vez aprobados os proxectos pola Xunta de Goberno Local acudirase ao procedemento de contratación via contrato menor ou negociado segundo o estipulado na normativa vixente.

DÉCIMA.- As monitoras e monitores que impartan por primeira vez cursos dentro do programa "Eu Tamén Sei" deberán asistir antes do inicio do primeiro cuatrimestre a un obradoiro teórico/participativo, organizado pola Concellaría da Muller, no que se impartirán contidos sobre a dinamización de grupos de mulleres dende unha perspectiva non androcéntrica e de difusión dos recursos e servizos para as mulleres de Vigo.

DÉCIMO PRIMEIRA.- A participación neste concurso de ideas supón a aceptación de todas e cada unha destas bases.

7(873).- RATIFICACIÓN DO CONVENIO ENTRE O CONCELLO DE VIGO E A DEPUTACIÓN PROVINCIAL DE PONTEVEDRA PARA A UTILIZACIÓN DA CASA DE ACOLLIDA DE MULLERES MALTRATADAS E PISO TUTELADO. EXPTE. 2088/224.

Examinadas as actuacións do expediente e de acordo co informe-proposta da técnica do Departamento da Muller, do 08.07.05, conformado pola concelleira de Promoción Económica e Desenvolvemento Local-Muller, a Xunta de Goberno local acorda:

Ratificar o Convenio de colaboración entre a Excma. Deputación Provincial de Pontevedra e o Excmo. Concello de Vigo para a utilización de servizos da Casa de Acollida de Mulleres maltratadas e Piso tutelado para mulleres maltratadas da provincia de Pontevedra no ano 2005, que de seguido se transcribe.

CONVENIO DE COLABORACIÓN ENTRE A EXCMA. DEPUTACIÓN PROVINCIAL DE PONTEVEDRA E O EXCMO. CONCELLO DE VIGO PARA A UTILIZACIÓN DOS SERVICIOS DA CASA DE ACOLLIDA E PISO TUTELADO PARA MULLERES MALTRATADAS ANO 2005.

No Concello de Vigo reúnese o día 5 de xullo, pola Excma. Deputación, D. Rafael Louzán Abal, en calidade de Presidente, e D^a Corina Porro Martínez en calidade de Alcaldesa Presidenta do Excmo. Concello de Vigo, con código de identificación fiscal P3605700 H.

As dúas partes recoñécense con capacidade legal e representación suficiente para subscribi-lo convenio de colaboración de acordo cos seguintes

ANTECEDENTES

As institucións asinantes do presente convenio ante a grave problemática que sofren as mulleres maltratadas consideran de suma importancia a utilización de recursos que contribúan a facer fronte a ditas situacións, polo que, asumindo as competencias previstas nos artigos 26 e 31 da Lei 7/ 85 de Bases de Réxime Local, nos artigos 15, 21 e 22 da Lei 4/93 de Servicios Sociais da Comunidade Autónoma de Galicia e consonte co disposto na Orde do 1 de abril de 1997 da Consellería de Familia, Muller e Xuventude pola que se regulan os requisitos específicos que deberán reunir os centros de acollida para mulleres vítimas de malos tratos e co "Regulamento interno da Casa de Acollida e do Piso Tutelado" e no "Prego de prescricións técnicas" que rexen a prestación do servico da mesma, acordan establecer o presente CONVENIO, coas seguintes

CLÁUSULAS

PRIMEIRA.- Lexislación aplicable.

O presente Convenio estará suxeito ós principios Xerais e demais prescricións da Lei 38/03 de 17 de novembro, Xeral de Subvencións.

SEGUNDA.- Obxecto

A Deputación de Pontevedra mediante a firma do presente Convenio, establece apoio económico para o mantemento do servico especializado da Casa de Acollida, e o Piso Tutelado, para a atención das mulleres maltratadas, a dos seus fillas e persoas dependentes, en situación de emerxencia, que reúnan os requisitos esixidos, para o ingreso nestes centros. Asemade, establecerase a reserva de 10 prazas para as usuarias dos distintos Concellos da Provincia.

TERCEIRA.- Ámbito de actuación

O ámbito de actuación do presente convenio comprende a totalidade da provincia de Pontevedra.

CUARTA.- Ingresos na Casa de Acollida ou Piso Tutelado, estadías e baixas.

Poderá ingresar na Casa de Acollida de Vigo, as mulleres maltratadas física e psicolóxicamente, maiores de idade, con ou sen fillos que sexan capaces de valerse por se mesmas e que presenten a correspondente denuncia contra o seu agresor, tal como ven recollida na normativa da Consellería de Familia, Muller e Xuventude, e no regulamento de funcionamento da Casa de Acollida, publicado no BOP do día 27 de Setembro de 1999.

Non poderán ingresar:

- _ As mulleres con problemáticas de carácter psiquiátrico grave,
- _ As mulleres que presenten algún tipo de adicción: alcohol, drogas,...
- _ As mulleres que padezcan enfermidade infecto-contaxiosa.

Para o ingreso na Casa de Acollida esixirase a cada usuaria a sinatura do compromiso e aceptación do Regulamento interno desta. A permenencia no centro disporase inicialmente por tres meses podendo prorrogarse a mesma de acordo á lexislación vixente.

Para ingresar no Piso Tutelado darase prioridade ás usuarias da Casa de Acollida xa que supón a última fase de atención ás mulleres maltratadas antes da súa inserción socio e/ou laboral, sendo o procedemento administrativo o mesmo que o da Casa de Acollida.

Tanto o concello solicitante coma o de Vigo e a Deputación comprometeranse a velar pola confidencialidade das informacións que afecten á vida das mulleres e prole.

Para os ingresos, estableceuse dous tipos de procedementos:

a) procedemento ordinario:

O ingreso ordinario na Casa de Acollida solicitarase á Deputación mediante escrito do alcalde ou alcaldesa solicitante acompañado do informe da traballadora social do concello solicitante. A Deputación, oído o Concello de Vigo, disporá o ingreso con cargo ó convenio, comunicándollo ó Concello solicitante e ó de Vigo. Este notificará á Deputación a data do ingreso.

b) procedemento de urxencia:

No caso de ingreso de urxencia poderá procederse mediante solicitude razoada, verbal ou escrita, dos servizos sociais de Atención primaria do Concello solicitante ao Centro Municipal de Información dos Dereitos da Muller (CMIDM) de Vigo e fora do seu horario de atención á dirección da casa de acollida. Aquel dará conta inmediatamente deste feito á Deputación seguíndose a partir deste momento o procedemento recollido no apartado anterior.

O Concello de Vigo arbitrará un teléfono de urxencia que atenderá a demanda da Casa de acollida fora do horario do CMIDM.

Calquera ingreso será provisorio durante quince días, en tanto o equipo técnico e a dirección do Centro Municipal de Información dos Dereitos da Muller, estudiarn a conveniencia do mesmo e, si é o caso condicións de estadía. Se o ingreso non procede, o equipo técnico do CMIDM comunicarllelo ós Servizos Sociais do concello solicitante e o Concello de Vigo e á Deputación a fin de continuar o proceso administrativo. En calquera caso durante a permanencia das persoas acollidas no centro e ata o momento no que se produzan as súas baixas no mesmo, a intervención farase coordinadamente entre os equipos técnicos da Casa de Acollida e o concello demandante da axuda. O Concello de Vigo comunicará a baixa a Deputación e esta ratificarallo ós dous concellos.

QUINTA.- VIXENCIA

O presente convenio entrará en vigor o día 1 de xaneiro de 2005 rematando o 31 de Decembro do mesmo ano. O Convenio poderá denunciarse por calquera causa e por algunha das dúas partes, con dous meses de antelación como mínimo.

SEXTA.- FINANZAMENTO

A aportación económica por parte da Deputación para a Casa de Acollida e Piso Tutelado será de 100.217 € o ano que se consignarán na partida 05/ 313-313.480.02. Dita aportación estará baseada nos seguintes criterios:

1ª.- Para axuda de mantemento de gastos da Casa de Acollida Municipal, a Deputación aportará a cantidade de 56.417 euros o ano.

2ª.- Polo servizo da Casa de Acollida e Piso Tutelado a disposición dos concellos da provincia, unha reserva de 10 plazas (estean ou non ocupadas), fixando a cantidade de 12 euros praza/365 días, que ascende a un total de 43.800 euros.

As cantidades correspondentes, tanto polo concepto de subvención para gastos de mantemento como o custo das prazas reservadas, experimentarán nas anualidades sucesivas o incremento determinado no índice de prezos o consumo.

A efectividade dos pagamentos establecidos neste convenio poderase materializar por vía de compensación prevista no artigo 109 da Lei 7/85 de Bases do Réxime Local.

A contribución ós gastos do Centro será compatible con outras axudas públicas ou privadas, se o importe das mesmas non excede os custos anuais da actividade.

SÉTIMA.-COMPROMISO DO CONCELLO DE VIGO

A aportación económica do Concello de Vigo garantizará o funcionamento permanente do servizo e atención a todos os concellos da provincia.

O Concello de Vigo publicitará nos Concellos da provincia un teléfono de urxencia que funcione as 24 horas do día, atendido por persoal especializado, asegurando unha información precisa sobre o recurso da Casa de acollida, fora do horario do CMIDM.

As mulleres que ingresen na Casa de Acollida, procedentes dos concellos da provincia beneficiaranse dos servizos e recursos que o Concello de Vigo pon a disposición das mulleres vítimas de violencia de xénero, có obxecto de proporcionarlles unha atención integral, entre outras: servizo de atención domiciliaria a infancia, un diñeiro de peto as mulleres que se atopan nunha situación económica precaria durante a súa estancia na casa, bolsas de axuda económica á saída da muller da Casa de Acollida, favorecer a inserción das mulleres no mercado laboral, etc..

Asemade o Concello de Vigo comprometése a remitir a Deputación, unha memoria anual sobre o servizo da Casa de Acollida.

Por último o Concello de Vigo, comprometése a acreditar no expediente o cumprimento dos requisitos esixidos no Artigo 14 da Lei 38/03 de 17 de Novembro, Xeral de Subvencións.

OITAVA.- PAGAMENTO.

O pago destas cantidades polos conceptos expresados faranse efectivos con cargo a partida presupostaria 05/313-313-480.02 do orzamento vixente, logo da petición presentada polo Concello, en dous prazos:

No primer trimestre do ano, farase efectiva a aportación correspondente a axuda para gastos de mantemento da Casa de Acollida, e ó primeiro prazo correspondente a seis meses das prazas reservadas pola Deputación.

Para facer efectivo o pago, o Concello xunta ca petición, deberá remitir informe sobre a evolución do servizo de reserva de prazas e do orzamento previsto da Casa de Acollida, para o exercicio en curso.

O segundo pago de custo das prazas reservadas, poderase solicitar unha vez transcorrido o primeiro semestre do ano, remitindo igualmente a Deputación un informe sobre a evolución das prazas reservadas.

NOVENA.- Participación de Concellos

Os Concellos interesados en que poidan ingresar mulleres na Casa de Acollida deberán adherirse a este convenio dirixindo un escrito ó Presidente da Deputación no que tamén fagan constar o seu apoio económico a aqueles familias que carezan de recursos, e así o fagan constar en informe social as/os traballadores sociais dos concellos, a fin de cubrir tanto os seus gastos de desprazamento ó Centro como os derivados da adquisición de artigos de primeira necesidade.

DÉCIMA.- Comisión de seguemento

Acórdase a creación dunha Comisión de Seguimento consistindo as súas funcións na análise e control da demanda, seguimento técnico das actuacións e adopción de pequenas medidas que poidan repercutir no desenvolvemento cotiá do centro. Dita Comisión estará integrada por:

Pola Deputación : Presidenta da Comisión da Muller, un funcionario técnico do Servicio de Acción Social e por unha traballadora social.

Polo Concello de Vigo:Concelleira da Muller, a Técnica da Oficina da Muller, e a Traballadora Social do servicio de orientación da muller.

A devandita Comisión de Seguemento designará o seu presidente, e as reunións de dita Comisión manteranse como mínimo semestralmente ou coa periodicidade que fixen os seus membros, sendo o concello o responsable da convocatoria.

DÉCIMA.- Publicidade.

A Deputación encargárase de difundir entre os concellos da provincia os termos de este convenio e principalmente entre as Traballadoras Socias de Atención Primaria, como profesionais que canalizan e tramitan a demanda de ingreso.

O Concello de Vigo comprométese a facer constar a colaboración da Deputación Provincial, Área de Servicios Sociais, en toda a publicidade que elabora da Casa de Acollida.

Estando as partes conformes co senso deste documento, asínanno no Pazo da Excma. Deputación na data do encabezado da que como secretario dou fe.

8(874).- FIXACIÓN DE PREZO DE VENDA AO PÚBLICO DO PROGRAMA DE VISITAS AO XACEMENTO ARQUEOLÓXICO DE DONÓN-CANGAS DO MORRAZO. EXPTE. 1730/337.

Examinadas as actuacións do expediente e de acordo co informe-proposta do director do Museo municipal de Vigo “Quiñones de León”, do 4.07.05, conformado polo concelleiro da Área de Asuntos Socias, a Xunta de Goberno local acorda:

Fixar un prezo de venda ao público de 3 € para entrada xeral do programa de visitas ao xacemento arqueolóxico sito en Donón-Cangas do Morrazo, que o museo municipal organiza con motivo da mostra “Para o Deus Berobreo”; e 2 € para entrada reducida aos que acrediten á visita á exposición, no museo, mediante a presentación de entrada correspondente.

9(875).- RESOLUCIÓN DO CONTRATO ENTRE O CONCELLO DE VIGO E A EMPRESA “INSTALACIONES Y MONTAJES ELÉCTRICOS Y SANEAMIENTO, S.A” (IMES) PARA A INSTALACIÓN DUN SISTEMA DE EVACUACIÓN MEDIANTE ESCALERA EXTERIOR NA CASA DO CONCELLO. EXPTE. 10042/444.

Examinadas as actuacións do expediente, visto o informe da xefa da Área de Réxime Interior, do 11.05.05, o informe xurídico do 22.06.05, o informe de Intervención Xeral do 30.06.05, dáse conta do informe-proposta do xefe de Negociado do Servizo de Patrimonio e Contratación, do 05.04.05, conformado polo concelleiro delegado da Area de Xestión Municipal, que di o seguinte:

A comisión de Goberno celebrada o día 08-09-2003 acordou adxudicar a Imes, S.A. a instalación dun sistema de evacuación mediante escaleira exterior no edificio da Casa Consistorial do concello de Vigo.

Unha vez adxudicado o contrato e previamente ó inicio dos traballos en unha reunión mantida polo Enxeñeiro Industrial doMunicipal , D. Alvaro Crespo Casal,o representante da empresa Imes, S.A., D. Ramón Comesaña e D. Ignacio Abia da empresa redactora das medicións do proxecto (GOC)ponse de manifesto erros e diferencias nas medicións do proxecto que modificarían o mesmo.

Posteriormente en escrito de 02-12-2003 o enxeñeiro industrial do concello comunica que faise imposible executa-la obra polo importe de 119.999 euros dado que os prezos dos materiais contemplados no proxecto son sustancialmente inferiores os do mercado.

Por último en escrito de 03-03-2005 o Coordinador da Area de Servizos Xerais cuantifica en máis do dobre o presuposto resultante do replanteo respecto do previsto no proxecto (287.873,15 euros fronte a 119.999,93 euros).

Os erros materiais que poida conter o proxecto ou presuposto elaborado poa administración e que afecten o presuposto da obra al menos en un 20% , tal e como é o caso, constitue unha causa de resolución prevista no artigo 149 d) do Texto refundido da Lei de contratos das Administracións Públicas.

No expediente consta comparecencia do contratista na que expresa a súa conformidade coa resolución do contrato renunciando a calquera tipo de indemnización que lle poidera corresponder sempre e cando poida se le devolva a garantía constituída.

Procede a devolución da garantía definitiva constituída polo contratista xa que a causa de resolución do contrato non lle é imputable a él.

A vista das anteriores circunstancias e previo informe do titular da Asesoría Xurídica do concello (art 109-1 c do RXLCAP) e da Intervención Xeral, proponse a Xunta de Goberno a adopción do seguinte acordo:

1º.- Resolver a relación contractual entre a empresa “Instalaciones y Montajes Eléctricos y Saneamiento S.A. (IMES) e o concello de Vigo para a execución das obras de instalación dun sistema de evacuación mediante escaleira exterior no edificio da Casa do Concello que fora adxudicado a devandita empresa por acordo da Comisión de Goberno de 08-09-2003 .

2º.- Devolver a garantía definitiva que por importe de 4.728 euros, euros foi constituída por “Instalaciones y Montajes Eléctricos y Saneamiento S.A. (IMES) na Tesourería Municipal o día 29-09-2003 con número de operación 2003000470861 para garanti-la execución do contrato de obras de obras de instalación dun sistema de evacuación mediante escaleira exterior no edificio da Casa do Concello.

Acordo

A Xunta de Goberno local aproba a proposta contida no precedente informe.

10(876).-COMUNICACIÓN A UNGRÍA PATENTES Y MARCAS S.A. DA NON RENOVACIÓN DAS MARCAS “VIGOMAR” REXISTRADA A FAVOR DO CONCELLO DE VIGO. EXPTE. 762/241.

Examinadas as actuacións do expediente, dáse conta do informe-proposta do xefe de Negociado do Servizo de Patrimonio e Contratación, do 29.06.05, conformado polo concelleiro delegado da Area de Xestión Municipal, que di o seguinte:

A empresa Ungría Patentes y Marcas, S.A. ten encomendada a xestión da obtención de títulos de propiedade de diversas marcas deste Concello de Vigo, así como a vixilancia dos correspondentes expedientes. Por iso remiten escritos nos que lembran o próximo vencemento das marcas “VIGOMAR” números 1.093.369 (en clase 22) o próximo 5 de novembro de 2005, e 1.093.368 (en clase 16) o 5 de decembro de 2005, toda vez que cumpren o prazo de vinte anos para o que foron concedidos os rexistros. O custe de tramitación ascende a 538,24 euros (Ive incluído) para cada clase.

A marca “Vigomar” foi tamen rexistrada no seu día en clases 1, 5, 9, 12, 25, 31, 37, 41 e 42.

Foi remitido escrito ás oficinas de Cultura e Turismo para que emitisen informe sobre a utilización da marca, respostando, a primeira por escrito e a segunda telefónicamente, que non fan uso da mesma nin está previsto no futuro.

Fáise constar que o gráfico que acompaña a esta marca non se ten utilizado en impresos encargados por este Concello, entendéndose, polo tanto que non procede a renovación da mesma.

Polo exposto, e se o estima a Xunta de Goberno Local, proponse a adopción do seguinte acordo:

Comunicar á empresa Ungría Patentes y Marcas, SA. a resolución deste Concello de Vigo de non renovar as marcas “VIGOMAR” e gráfico, números 1.093.364, 1.093.365, 1.093.366, 1.093.367, 1.093.368, 1.093.369, 1.093.370, 1.093.371, 1.093.373, 1.093.374 e 1.093.375, toda vez que non son utilizadas polo Concello.

Acordo

A Xunta de Goberno local aproba a proposta contida no precedente informe.

11(877).- LIQUIDACIÓN DO CONTRATO ENTRE O CONCELLO DE VIGO E A EMPRESA “TURVIGO FERIAS E CONGRESOS, S.A” DECLARADO RESOLTO NA X.GOBERNO LOCAL DO 2.02.04. EXPTE. 15947/240.

Examinadas as actuacións do expediente, dáse conta do informe-proposta do xefe do Servizo de Patrimonio, do 20.06.05, conformado pola xefa de Réxime Interior, polo concelleiro delegado de Patrimonio e polo interventor xeral, a Xunta de Goberno Local acorda:

NORMATIVA DE APLICACIÓN.

- TRRL (R.D.L. 781/1986 de 18 de abril, Texto Refundido das Disposicións Legais Vixentes en materia de Réxime Local.)
- RCCL. (Decreto 9 de enero de 1953 do Regulamento de Contratación das Corporacións Locais)
- LCE. (D.923/1965 de 8 de abril do Texto Articulado da Lei de Contratos do Estado)
- RXCE. (D. 3410/1975 de 25 de novembro do Regulamento Xeral de Contratación do Estado)
- LCAP. (L.13/1995 de 18 de maio de Contratos das Administracións Públicas)
- L.53/1999 de modificación da LCAP.
- TRLCAP. (R.D.L. 2/2000 de 16 de xuño do texto Refundido da Lei de Contratos das Administracións Públicas).
- C.C. (R.D. de 24 de xullo de 1889 do Código Civil)

ANTECEDENTES DE FEITO

PRIMEIRO.- A Xunta de Goberno Local en sesión de 2 de febreiro do ano en que andamos, acordou declarar resolto o contrato asinado ó 08.07.88 coa entidade TURVIGO FERIAS E CONGRESOS S.A. para a promoción,

organización e celebración de feiras patrocinadas polo concello de Vigo, e a incoacción de expediente contradictorio para a liquidación do contrato e determinación de quantum indemnizatorio correspondente.

SEGUNDO.- Mediante Decreto da Alcaldía de 15 de decembro do 2004, notificado à contratista en data 28-01-2005, acordouse iniciar procedemento administrativo liquidatorio do contrato resolto por acordo da Xunta de Goberno Local o 02.02.2004, à entidade TURVIGO FERIAS E CONGRESOS S.A., para promoción, organización e celebración de feiras patrocinados polo concello de Vigo, e darlle traslado da mesma, para coñecemento e formulación das alegacións que en defensa dos seus intereses teña por conveniente, outorgàndolle así mesmo un prazo de dez días para a aportación da documentación acreditativa dos gastos de persoal orixinados dende o ano 1998 inclusive ata a data da notificación do acordo da Xunta de Goberno Local de 02.02.2004.

TERCEIRO.- Durante a instrución do expediente cumprimentàronse os seguintes trámites, nos que formulàronse pola sociedade contratista alegacións e aportouse documentación, emitíndose diversos informes polos servizos do Concello.

- ❖ Escrito de alegacións de 9-2-2005 de Turvigo, Ferias y Congresos SA. ó acordo incoatorio, xunto con documentación xustificativa dos gastos de persoal dende o ano 1998 ó 2004.
- ❖ Informe liquidatorio do Xefe do Sevcio de Investimentos de 14-03-2005.
- ❖ Trámite de Audiencia á contratista (30-03-2005)
- ❖ Escrito de Alegacións de 8-4-2005 de Turvigo, Ferias e Congresos SA..
- ❖ Informe do Xefe de Contabilidade de 1-04-2005 dos pagos feitos a Turvigo, Ferias y Congresos SA.
- ❖ Informe do Xefe do Servizo de Investimentos de 27-04-2005.
- ❖ Informe da Asesoría Xurídica de 16-06-2005 dos procedementos contenciosos administrativos pendentes.

FUNDAMENTOS DE DEREITO

PRIMEIRO.- A resolución do contrato acordado pola Xunta de Goberno Local, polo desestimento desta administración, dà lugar à liquidación do contrato co dereito da contratista à unha indemnización dos perxucios e resarcimento dos danos que se orixinen, dacordo coa normativa reguladora da contratación das Entidades Locais (art 70 RCCL, art.114.2 TRRL, art. 53 da LCE e concordantes do RXCE, e art. 215 do TRLCAP).

SEGUNDO.- Conseqüentemente, tramitouse o procedemento regulamentario para a determinación e cuantificación da indemnización pertinente a prol do contratista, a que deu lugar, no presente caso, a resolución contractual acadada, no que concurriron e tívoise en conta as seguintes circunstancias:

1). Prazo contractual:

- Prazo de duración do contrato: 15 anos (cláusula II do prego de condicións). Formalizòuse en documento administrativo o 8 de Xullo de 1988, rematando no ano 2007, tendo en conta o período de suspensión.
- Período de suspensión (acordo Plenario de 7-5-1990): Do 01-01-1990 á 16-04-1994 (data do inicio no funcionamento do Recinto Ferial de Cotogrande).
- Resolución anticipada do contrato: Acordo de 2-02-2004 da Xunta de Goberno Local, notificado o 10-02-2004.

2). Exercicios liquidados e aboados:

Período 1988-1989.

Período 1994-1997. (O Tribunal Superior de Xustiza de Galicia en Sentenzas do 28.06.2001 e 12.12.2002 xa fixou a contía liquidatoria correspondente os exercicios 1994 a 1997, ámbolos dous inclusive).

3). A liquidación comprende por unha parte os gastos xa orixinados á contratista durante o período que media entre o ano 1998 (último exercicio aínda non liquidado) e o 10-02-2004, data na que foi notificado o acordo resolutorio, e por outra banda a indemnización pola perda de beneficio que poida orixinar a resolución anticipada do contrato ata o 2007 (data remate do contrato segundo o prazo polo que adxudicouse orixinalmente).

4) Os conceptos do gasto e perda de beneficios, concrétanse, consonte os criterios fixados na Sentenza 040/2001 de 28 de xuño do 2001 do TSXG (F.X. 5º) e seguidos en sucesivas resolucións xudiciais e pola propia contratista na reclamación formulada respecto os exercicios dos anos 1998 a 2000, nos gastos do persoal no primeiro caso, e no 10% do importe da contraprestación económica a aboar anualmente polo Concello consonte o prego de condicións, no segundo caso.

TERCEIRO.- De acordo con ditos antecedentes e criterios indemnizatorios, efectuouse polo Xefe de Servizo de Investimentos en data 14-03-2005 e 27-04-2005 o cálculo da liquidación e do quantum indemnizatorio a que dá lugar a resolución do contrato, que xunto cos demais datos dispoñibles que constan no expediente, resulta a seguinte:

Anos 1998-1999-2000

- Gto.Persoal.	47.159,71 € (7.846.715 Ptas)
- Beneficio (10%)	32.582,39 € (5.421.254 Ptas)
TOTAL	<u>79.742,10€ (13.267.969 Ptas).</u>

Anos 2001-2002

- Gto.Persoal	21.717,09 €
- Beneficio (10%)	23.440,68 €*
TOTAL	<u>45.157,77 €</u>

Anos 2003-2004

- Gto.Persoal	21.776,86 € (2003-xaneiro e febreiro 2004)
- Beneficio (10%)	24.687,30 €
TOTAL	<u>46.464,16 €</u>

Anos 2005-2007

- Beneficio (10%)	39.490,51 €
TOTAL	<u>39.490,51€</u>

TOTAL da LIQUIDACION: 210.854,54 €

Cantidade pendente: 187.413,86 €
*Aboado: 23.440,68 €

CUARTO.- A contratista nas alegacións formuladas ó expediente liquidatorio, manifesta a súa oposición ó procedemento liquidatorio incoado, solicitando a súa suspensión en tanto non se resolva xudicialmente sobre a impugación do acordo resolutorio do contrato, e subsidiariamente, noutro caso, se proceda ó aboamento da indemnización correspondente consonte os criterios e alegacións formuladas nos escritos presentados (9-2-05 e 8-4-05).

Do exame do contido de ditas alegacións, procede facer as seguintes consideracións:

A).- En primeiro termo, resulta necesario entrar na cuestión plantexada sobre a improcedencia do presente procedemento liquidatorio, pola pendencia na xurisdicción contenciosa-administrativa do recurso presentado contra o acordo resolutorio deste.

Neste senso, pòdese sinalar que carece de soporte legal algún na que sustentala, xa que o acto recorrido ó que fai mención, e que esgotou a vía administrativa, goza dos principios de eficacia, validez e executibilidade, ò non terse adoptado medida cautelar suspensiva algunha polo òrgano xurisdiccional competente, sen que a presentación do recurso contencioso-administrativo conleve por se mesmo unha suspensión automática do acordo recorrido, requirindo resolución xudicial expresa (Auto), suposto que no presente caso non aconteceu, e conseguintemente resulta rexeitable a pretensión da interesada.(art. 56, 57 y 94 LRXAP e PAC, y art. 134 LRXCA).

B).- Noutro orden, en canto as alegacións formuladas sobre determinadas cuestións que abordan distintos aspectos da liquidación que se practica, e que foron informadas no seu momento polo Xefe de Servizo de Investimentos en data 27-04-2005, resulta o seguinte:

- O alegado pola sociedade sobre o incremento das retribucións do persoal da empresa no exercicio do 2004, así como o importe das contías correspondentes òs gastos de persoal e da indemnización dos exercicios 2001 e 2002, estímase pertinentes ó responder no primeiro caso á parte proporcional da paga extra que lle correspondía os traballadores polo prazo liquidado, e no segundo caso, compartese o sinalado sobre a liquidación do período 2001-2002, no senso de estar xa fixadas por Auto xudicial do TSXG, e así quedan reflectidas na liquidación formulada.
- En canto a pretensión de ter como data límite no còmputo dos gastos de persoal á da resolución do recurso de reposición (31-05-2004), non é admisible xa que o acordo resolutorio è executivo e produce efectos dende a data da súa notificación (10-02-2004), non tendo acaecido a suspensión do acto en vía administrativa, xa que nin a recorrente o solicitou no seu momento co recurso formulado, nin foi acordada de oficio por esta Administración. (art. 103 LRXAP e PAC).
- No mesmo senso desestimatorio procede informar o alegado sobre o método de cálculo seguido para a determinación da indemnización correspondente pola perda dos beneficios deixados de percibir. En relación a este aspecto, còmpre considerar que os criterios aplicados na fixación do quantum indemnizatorio foron os establecidos polo TSXG na Sentenza 040/2001 de 28 de xuño do 2001 (F.X. 5º), como quedou sinalado anteriormente, no que recoñece o reclamante, en virtude dos principios da equivalencia das prestacións e da prohibición dun enriquecemento sen causa, o dereito a percepción do 10% do importe da aportación municipal en concepto de beneficio industrial, dacordo co art. 215.3 da LCAP.

O mentado artigo, en relación co disposto no apartado B) do art. 214 que prevè ó desestimento da Administración, como causa resolutoria do contrato, establece que “En el caso de la letra b) del artículo anterior, el contratista tendrá derecho al 10 por 100 del precio de los estudios, informes, proyectos, o trabajos pendientes de realizar en concepto de beneficio dejado de obtener.”

O Consello Consultivo de Galicia no seu dictame nº 866/03 de 9 de xaneiro do 2004, emitido no expediente instruído na resolución do contrato coa sociedade interesada, estima igualmente correcto, tal e como se plantexaba no informe proposta desta xefatura, os devanditos criterios liquidatorios, sinalando ó respecto no seu considerando Sexto:

“En relación coa fixación da indemnización a que ten dereito a entidade contratista, hai que ter en conta que a inexecución do contrato deu lugar xa a un pronunciamento xurisdiccional, no que o Tribunal Superior de Xustiza de Galicia tivo oportunidade de manifestarse sobre as percepcións económicas a recibir pola entidade contratista como contraprestación correspondente ós exercicios de 1994, 1995 e 1996.

Na súa sentenza, o citado tribunal estableceu unha serie de bases para fixar a liquidación correspondente a aqueles exercicios, limitando as pretensións económicas da entidade contratista, con base nos principios de equivalencia das prestacións principais do contrato. Igualmente o tribunal sentenciador entende que, “de realizarse as actividades contratadas, se obtería un beneficio industrial, que representaría unha porcentaxe sobre os ingresos obtidos, e como a aportación municipal constituiría parte deses ingresos, tamén sobre ela poderían calcularse os beneficios deixados de percibir”, acudindo para a súa fixación o criterio establecido polo artigo 215.3 da LCAP –relativo, precisamente, á indemnización para o caso de resolución do contrato de servizos- que fixa aquel beneficio nun 10 % sobre o prezo dos traballos non realizados. Estes principios fixados por sentenza, serven agora para a liquidación total do contrato e a determinación da indemnización de danos e perdas para o contratista, pola parte que resta por saldar a partir do período xa finiquitado polo TSX, polo que a contía a que terá dereito aquel será a que resulte de sumar o importe dos gastos xustificadas, o 10 % do prezo dos traballos non realizados, en concepto de beneficio industrial, calculados a data na que se poña fin ó contrato por medio do acordo de resolución.”

QUINTO.- Polo Xefe de Contabilidade da Intervención Xeral, infòrmase en data 1 de abril do 2005, da existencia de dotación por un importe de 189.893,28 €, na partida 1210-2260904 (Indemnización Turvigo, Ferias y Congresos), para facer fronte à liquidación do contrato no período 1998-2007.

SEXTO.- A teor do exposto, correspòndelle à Xunta do Goberno Local, no exercicio das súas competencias que lle atribue a normativa reguladora das Entidades Locais, a aprobación da liquidación do contrato que foi declarado resolto por acordo da Xunta de Goberno Local na súa sesión de 2-2-2004, e tralo informe preceptivo da Intervención Xeral Municipal. (art.127.1 e art. 136 da LRBRL).

En mérito ó que antecede proponse à Xunta do Goberno Local, previo informe e fiscalización da Intervención Xeral, a adopción do seguinte acordo:

1º- Aprobar a liquidación a favor da entidade Turvigo, Ferias y Congresos S.A., por un importe de 187.413, 86 €, do contrato para a Promoción, Organización e Celebración de Feiras Patrocinadas polo Excmo. Concello de Vigo, declarado resolto por acordo da Xunta do Goberno Local de 2-2-2004.

2º.- Dar traslado do presente acordo à Intervención Xeral e á Asesoría Xurídica deste Concello os efectos que procedan.

Acordo

A Xunta de Goberno local aproba a proposta contida no precedente informe.

12(878).- SOLICITUDE DE D^a M^a JOSÉ ÁVILA GONZÁLEZ DE DESAFECTACIÓN NA 1^a TRAVESÍA RÚA CORUÑA. EXPTE. 17153/240. DESESTIMADA.

Examinadas as actuacións do expediente, dáse conta do informe proposta do técnico de Administración Xeral, de 30.06.05, conformado pola xefa da Area de Réxime Interior, que di o seguinte:

NORMATIVA DE APLICACIÓN:

- *Lei 7/1985, de 2 de abril, Reguladora das bases do Réxime local (LBRL).*
- *Lei 33/2003, de 3 de novembro, do Patrimonio das Administracións Públicas (LPAP).*
- *Lei 5/1997, de 22 de xullo, de Administración local de Galicia (LALG).*
- *RD 1372/1986, de 13 de xuño, Reglamento de Bens das Entidades Locales (RBEL).*

ANTECEDENTES:

Dona M^a José Ávila González presenta escrito, con data de entrada no Rexistro Xeral deste Concello de 15 de novembro de 2004, solicitando a desafectación do carácter público da 1^a Travesía da rúa Coruña, chamada antigüamente camiño Cabeciña, fronte os números 3, 5, 9, 11, 13 e 15 que figura no Inventario Municipal de bens e dereitos como vial público. As fincas afectadas formaban parte dunha finca matriz denominada “finca Janoy”, que pertencía a Don Ángel González Sotelo, que destinou parte da mesma como camiño de uso particular, finca que a súa morte foi dividida entre os seus herdeiros, e non consta que nin o propietario inicial nin os seus herdeiros cederan ó Concello o devandito camiño.

A reclamación substanciase a través do correspondente procedemento, realizándose, entre outros, os seguintes trámites:

- *Informe do Arquitecto municipal da Oficina Técnica da Unidade de Patrimonio, de data 5 de maio de 2005, que tras xirar visita de inspección, manifesta que o camiño foi destiñado, dende fai moito tempo, ó uso real de viandantes e vehículos” e que “non figura afectado polo viario do Plan Xeral vixente”.*
- *Informe da Oficina Técnica do Inventario Municipal do Concello de Vigo, de data 14 de xuño de 2005, manifestando que no Inventario Municipal de bens e dereitos, aprobado polo Pleno do 4 de maio de 1993, figura como público, no Tomo XIV de vías públicas o vial Travesía Coruña, coas seguintes características técnicas: denominación Travesía Coruña; con orixe na Rúa Coruña e final en Camiño do Chouzo; lonxitude: 192 ml; sección: 4, 75 ml e unha superficie total de 912, 00 ml.*

FUNDAMENTOS DE DEREITO:

Primeiro.- Consonte o disposto no artigo 79.3 LBRL son bens de dominio público os destinados ó uso ou servizo público, considerando os artigos 264 LALG e 3 RBEL como bens de uso público local, entre outros, os camiños de aproveitamento ou utilización xeral cuia conservación e policía sexan competencia da entidade local.

Segundo.- O camiño obxeto de reclamación figura como camiño público no Inventario Municipal de bens e dereitos, aprobado por Acordo Plenario de data 4 de maio de 1993, resultando polo tanto un ben afecto ó uso público e, na súa condición de vía pública, integrado na rede viaria municipal.

Terceiro.- Da documentación aportada coa solicitude non se deduce o carácter privado do camiño e consonte o Informe do Arquitecto municipal da Oficina Técnica da Unidade de Patrimonio, de data 5 de maio de 2005, “o camiño foi destiñado, dende fai moito tempo, ó uso real de viandantes e vehículos”.

Cuarto.- Resulta competente para a adopción do acordo de resolución do expediente de alteración da cualificación xurídica dos bens a Xunta de Goberno Local de acordo co disposto no artigo 127 da Lei 7/1985, de 2 de abril, Reguladora das bases do Réxime local.

Polo anteriormente exposto, propónse a Xunta de Goberno Local a adopción do seguinte acordo:

Desestimar a solitude de Dona Mª José Ávila González, de desafectación do carácter público da 1ª Travesía da rúa Coruña.

Acordo

A Xunta de Goberno local acorda desestimar a solitude de Dona Mª José Ávila González de desafectación do carácter público da 1ª Travesía da rúa Coruña.

13(879).-RECLAMACIÓNS DE DANOS:

A) ANA MARÍA CRESPO LEYENDA. EXPTE 274/243. DESESTIMADA.

Examinadas as actuacións do expediente, visto o informe-proposta do 12.04.05 da técnica de Admón. Xeral do Servizo de Patrimonio e Contratación, en relación coa reclamación de Dna. Ana María Crespo Leyenda, por danos causados cando camiñando pola rúa Ronda de Don Bosco golpeouse cunha tapa de ferro dun rexistro de auga que estaba aberto; visto o ditame do Consello Consultivo da Xunta de Galicia, de 25.05.05, e de acordo co informe-proposta da devandita técnica de Admón. Xeral do Servizo de Patrimonio e Contratación, do 04.07.05, conformado pola xefe da Unidade de Patrimonio, a Xunta de Goberno local acorda:

1º.-Desestimar a reclamación de Dona Ana Mª Crespo Leyenda, por non corresponder ao Concello de Vigo a responsabilidade patrimonial dos danos ó non resultar probados nin os feitos nin a súa conexión causal co funcionamento dalgún servizo público deste Concello.

2º.- Comunicar o acordo ao Secretario do Consello Consultivo de Galicia, en cumprimento do disposto no artigo 59-1 do Regulamento de Organización e Funcionamento do Consello Consultivo de Galicia, e aos efectos do previsto no artigo (33-1-i) do devandito Regulamento.

B) MARÍA SARA CERDEIRA QUINTA. EXPTE 15524/240. DESESTIMADA.

Examinadas as actuacións do expediente, visto o informe-proposta do 04.05.05 da técnica de Admón. Xeral do Servizo de Patrimonio e Contratación, en relación coa reclamación de Dna. María Sara Cerdeira, por danos sufridos ao caer por mor dunha focha existente na rúa José Gil; visto o ditame desfavorable do Consello Consultivo da Xunta de Galicia, de 16.06.05, e de acordo co informe-proposta da devandita técnica de Admón. Xeral do Servizo de Patrimonio e Contratación, do 04.07.05, conformado pola xefe da Unidade de Patrimonio, a Xunta de Goberno local acorda:

1º.-Desestimar a reclamación de responsabilidade patrimonial interposta por Dna. Sara Cerdeira Quinta.

2º.- Comunicar o acordo ao Secretario do Consello Consultivo de Galicia, en cumprimento do disposto no artigo 59-1 do Regulamento de Organización e Funcionamento do Consello Consultivo de Galicia, e ós efectos do previsto no artigo (33-1-i) do devandito Regulamento.

C) ZURICH ESPAÑA COMPAÑÍA DE SEGUROS E REASEGUROS, S.A. EXPTE 437/243.
RESPONSABILIDADE CESPA S.A.

Examinadas as actuacións do expediente, visto o informe-proposta do 28.06.05 da técnica de Admón. Xeral do Servizo de Patrimonio e Contratación, conformado pola xefa da Área de Réxime Interior, en relación coa reclamación de Zurich España, Compañía de Seguros e Reaseguros, en nome e representación de Dna. M^a Luisa Fariñas Alonso, por danos sufridos no seu vehículo polo desprendimento dunha pola dunha árbore cando estando estacionado na avenida Castela, a Xunta de Goberno local acorda:

1º. -Estimar a reclamación de responsabilidade patrimonial interposta por Zurich España, Compañía de Seguros e Reaseguros, S.A., en nome e representación de dona M^a Luisa Fariñas Alonso.

2º.- Declarar que a responsabilidade patrimonial dos danos corresponde a Cespa S.A., empresa concesionaria do servizo de conformidade co establecido no corpo do informe, debendo dita empresa indemnizar á reclamante na cuantía de 339,47 euros, correspondente ao valor da reparación do seu vehículo.

14(880).- BASES PARA A COBERTURA INTERINA DUNHA PRAZA DE ENXEÑEIRO TÉCNICO DE OBRAS PÚBLICAS. EXPTE 15866/220.

Examinadas as actuacións do expediente e de acordo co informe proposta do técnico de Organización da Unidade de Persoal, de 22.06.05, a Xunta de Goberno Local acorda:

1º.-Declarar a urxencia para proceder á cobertura dun funcionario interino con cargo á praza vacante de Enxeñeiro-Técnico de Obras Públicas, escala Administración especial, subescala técnica, Clase Media, grupo B de titulación .

2º .- Dar aprobación as seguintes bases que rexerán o proceso selectivo:

I. CONDICIONS DOS ASPIRANTES

- a) *Ser español ou nacional dalgún estado membro da UE, de conformidade co previsto no artigo 1 da Lei 17/1993, de 23 de decembro.*
- b) *Ter cumpridos 18 anos de idade, según nova redacción dada ó art. 135 RDL 781/86, pola Ley 62/03.*
- c) *Estar en posesión do título de Enxeñeiro Técnico de Obras Públicas.*
- d) *Non padecer enfermidade ou defecto físico que impida ou menoscabe o exercicio das súas funcións.*
- e) *Non estar separado mediante expediente disciplinario do servizo do Estado, comunidade autónoma ou administración local, nin se atopar inhabilitado para o desempeño de funcións públicas.*
- f) *Non atoparse incurso en causa de incapacidade ou incompatibilidade previstas na lexislación vixente.*

- g) Carta de pagamento acreditativa de ingreso na Tesoureria municipal do Concello da cantidade de 28,20 €.

Os extremos contidos nos apartados a) e b) acreditaranse con xerocopia compulsada do documento nacional de identidade; o do apartado c) con xerocopia compulsada do título legalmente expedido; o do apartado d) a través de certificado médico oficial, sen prexuízo de supera-lo oportuno recoñecemento médico; os do apartados e) e f) mediante declaración xurada ó efecto, o apartado g) achegando á instancia a carta de pagamento.

II. SISTEMA DE SELECCION

O procedemento selectivo será o de oposición libre.

III.- EXERCICIOS DA OPOSICION

Primeiro exercicio.- De carácter obrigatorio e eliminatorio para tódolos/as aspirantes.

Consistirá en desenvolver por escrito nun prazo máximo de dúas horas catro temas elixidos ó chou do temario anexo a éstas bases. Un tema corresponderá á parte xeral e o resto á parte específica que figura no Anexo.

Avaliarase dita proba de 0 a 10 puntos, quedando excluído o opositor que non acade un mínimo de cinco puntos neste exercicio.

Segundo exercicio.: De carácter igualmente obrigatorio e eliminatorio. Consistirá en desenvolver por escrito un suposto práctico relacionado co temario anexo, no tempo de realización que así o acorde o Tribunal. Avaliaráse de 0 a 10 puntos, quedando excluído o opositor que non acade nesta proba un mínimo de cinco puntos.

Terceiro exercicio.- Tamén obrigatorio, aínda que non eliminatorio. Consistirá na realización dunha proba escrita de coñecemento do idioma galego, consistente na corrección de expresións e palabras escritas incorrectamente nunha serie de frases para un galego correcto e normativizado, nun prazo máximo de 15 minutos. Avaliarase ata un máximo de dous puntos.

O Tribunal poderá acorda-la lectura dos exercicios polos propios aspirantes en sesión pública.

Será nomeado/a con carácter interino o/a aspirante que obteña a maior puntuación unha vez sumadas as de tódolos exercicios da oposición.

IV. PRAZO DE PRESENTACION DE INSTANCIAS

Será de 10 días hábiles a contar desde ó seguinte a publicación do anuncio da convocatoria no Boletín Oficial da Provincia.

A instancia deberá achegarse á documentación á que se fai referencia na base I anterior.

V. PUBLICIDADE

O anuncio desta convocatoria publicarase no BOP. A lista de excluídos e as causas que o motiva; así como a data, lugar e hora en que teña lugar o primeiro exercicio publicarase no Taboeiro de edictos da Casa Consistorial e no de anuncios dos lugares onde se realicen as probas, cando estas non se desenvolvan no propio edificio consistorial.

Contra a exclusión da lista de admitidos poderase presentar reclamación e subsanar erro ou omisións no prazo de catro días hábiles.

VI. TRIBUNAL

Estará integrado polos seguintes membros:

Presidente: O da Corporación ou concelleiro en que delegue.

Secretario: Un/unha funcionario/a integrado/a no grupo A de titulación, escala admón. xeral, designado pola Alcaldesa.

Vocais: O director de servizos técnicos da Xerencia Municipal de Urbanismo ou técnico de admón. especial en quen delegue e un representante do Comité de Persoal.

Simultaneamente cos titulares designaranse ós respectivos suplentes.

Tódolos membros do tribunal agás o presidente, deberán posuír titulación de igual ou superior nivel á requirida para ser nomeado.

Tódolos membros do tribunal actuarán con voz e voto. O tribunal poderá nomear asesores, ata un máximo de dous por exercicio, con voz e sen voto.

Así mesmo, na proba de coñecemento de idioma oficial da Comunidade Autónoma –Galego-, o Tribunal poderá acordar-la incorporación da Técnica de Normalización Lingüística do Concello, con voz e sen voto.

O Tribunal contará coa asistencia técnico-administrativa dun funcionario/a da Unidade de Persoal do Concello, nomeado a tal efecto polo órgano convocante, con competencias de coordinación administrativa cara o desenvolvemento dos distintos exercicios da oposición.

Os membros do tribunal e os asesores que se poidan designar por aquél, que asistan ás sesións, percibirán axudas de custo por asistencia na contía legalmente establecida.

A actuación do tribunal rexerese polo previsto na lei de procedemento administrativo para o funcionamento dos órganos colexiados.

VII. NOMEAMENTO.

O nomeamento do/a candidato/a proposto/a será revocado cando a praza que desempeñe interinamente sexa provista polo procedemento legalmente establecido por funcionarios de carreira, ou no caso de amortización da mesma.

O/a candidato/a nomeado/a percibirá as retribucións correspondentes ó posto de traballo de enxeñeiro técnico de obras públicas do vixente cadro de persoal e Relación de Postos de Traballo.

Os/as candidatos/as que superen tódalas probas de que consta esta oposición, e que non poidan ser nomeados para desempeña-la praza ofertada interinamente, formarán parte dunha lista de substitucións ordenada en función da puntuación obtida, de maior a menor, ós efectos de poder ser eventualmente nomeados/as como persoal interino (para o caso de producirse novas vacantes) ou ser eventualmente contratados como persoal laboral temporal para necesidades conxunturais.

Dita lista terá validez ata a resolución da próxima Oferta Pública de Emprego, ou no seu defecto ata que se produza nova convocatoria de interinaxes.

ANEXO

T E M A R I O

Primeira parte: Temario Común.

Tema 1.-A Constitución española de 1978: principios xerais e estrutura.

- Tema 2.- *Organización municipal. Competencias.*
- Tema 3.- *Os contratos administrativos. Natureza, caracteres e clases. Formas de contratación.*
- Tema 4.- *O procedemento administrativo local. O rexistro de entrada e saída de documentos. Requisitos da presentación de documentos. Comunicacions e notificacións.*
- Tema 5.- *Principios de actuación da administración pública: eficacia, xerarquía, descentralización, desconcentración e coordinación.*

Segunda parte: Parte Específica.

- Tema 1.- *O contrato de obras. Obxecto. Tramitación do expediente de contratación. Parte técnica (supervisión do proxecto), parte xurídica e parte financeira.*
- Tema 2.- *Formas de adxudicación do contrato de obras. Procedementos de adxudicación do contrato de obras. Execución do contrato de obras. Acta de comprobación de replanteo.*
- Tema 3.- *Contrato de obras. Recepción e prazo de garantía. Vicios ocultos. Obrigas do contratista.*
- Tema 4.- *Prego de cláusulas administrativas particulares en contratos de obras. Contido.*
- Tema 5.- *Planeamento urbanístico. Xerarquía do mesmo.*
- Tema 6.- *Plans parciais. Obxecto. Determinacións. Documentación.*
- Tema 7.- *Estudios de detalle. Finalidade. Documentación.*
- Tema 8.- *Proxectos de urbanización. Contido e documentación.*
- Tema 9.- *Proxectos e plans sectoriais. Obxecto. Documentación. Procedemento de aprobación.*
- Tema 10.- *Programas de actuación urbanística. Determinacións e documentación.*
- Tema 11.- *Plans especiais. Finalidade. Determinacións e documentación. Particularidades dos plans especiais de reforma interior e de saneamento.*
- Tema 12.- *Os firmes das estradas de nova construción. Bases de proxectos. Normativa española.*
- Tema 13.- *Os firmes de aglomerado asfáltico. Clases e experiencias.*
- Tema 14.- *Os firmes das estradas de base granular. Tratamentos superficiais. Clases e experiencias.*
- Tema 15.- *Reforzos de firmes flexibles e semi-ríxidos. Reforzos de pavimentos de formigón. Renovación superficial.*
- Tema 16.- *Os firmes ríxidos. Clases e experiencias.*
- Tema 17.- *Drenaxes superficiais, de plataforma e profundos. Solucións.*
- Tema 18.- *Excavacións, explanacións e gabias.*
- Tema 19.- *Servizos de canalizacións eléctricas en urbanizacións. Cálculo dos centros de transformación necesarios nunha urbanización.*
- Tema 20.- *Parámetros a ter en conta para o deseño e cálculo do alumeado público nos proxectos de urbanizacións.*
- Tema 21.- *Servizos de abastecemento de augas. Estimacións do caudal necesario, Material e diámetros empregados.*
- Tema 22.- *Servizos de saneamento: colectores de pluviais e residuais. Materiais utilizados. Procedemento dos programas de cálculo utilizados nas redes de saneamento en urbanizacións. Anexo de cálculo hidrolóxico. Anexo de cálculo de augas residuais.*
- Tema 23.- *Organización das obras de urbanización: planning de traballos.*
- Tema 24.- *Medición das unidades de obra; prezos unitarios, auxiliares e descompostos. Presuposto do proxecto.*
- Tema 25.- *O control de calidade. A definición no proxecto. Prego de condicións técnicas. Laboratorios de control de obras.*
- Tema 26.- *O control de execución das obras. Materiais e maquinaria. Sistemas de realización do control.*
- Tema 27.- *Seguridade e saúde. Estudos de seguridade e saúde. Estudos básicos de seguridade e saúde. Contido e documentación.*
- Tema 28.- *Plans de seguridade e saúde. Contido e documentación. A figura do coordinador de seguridade e saúde.*
- Tema 29.- *Accesibilidade e supresión de barreiras arquitectónicas en urbanizacións.*

15(881).- SOLICITUDE DE PERMISO SEN SOLDADO POLO PERIODO DE 15 DÍAS DA FUNCIONARIA D^a ANA QUIRÓS GARCÍA. Expte. 15891/220.

Examinadas as actuacións do expediente e de acordo co informe proposta do técnico de Organización de Persoal de 12.07.05, a Xunta de Goberno Local acorda:

Autorizar a D^a Ana Quiros García (núm. persoal 21657), auxiliar de administración xeral, un permiso sen soldo por asuntos persoais dunha duración de 15 días, que comeza o 26 de agosto e remata o 9 de setembro de 2005.

Durante a súa duración o empregado permanecerá de alta no réxime xeral da Seguridade Social e computará a efectos de antigüidade, pero non a efectos de vacacións, permiso por asuntos persoais e pagas extraordinarias.

16(882).- PROXECTO DA ORDENANZA MUNICIPAL SOBRE CAPTACIÓN E APROVEITAMENTO DA ENERXÍA SOLAR PARA USOS TÉRMICOS EN EDIFICACIÓNS E INSTALACIÓNS NO TERMO MUNICIPAL DE VIGO. EXPTE. 3256/306.

Examinadas as actuacións do expediente, dáse conta do informe-proposta do asesor xurídico da xefatura da Xerencia Municipal de Urbanismo, do 23.06.05, conformado polo técnico supervisor de Medio Ambiente, Sanidade e Consumo que di o seguinte:

I. FEITOS/ANTECEDENTES

I.1. En sesión plenaria do 25.10.2004 aprobouse unha moción do grupo municipal do BNG pola que se propoñía encomendar ós servizos técnicos do Concello a redacción dunha ordenanza sobre xestión da enerxía en Vigo.

I.2. Visto ó proxecto de ordenanza elaborado conxuntamente pola «Fundación Axencia Intermunicipal da Enerxía de Vigo (FAIMEVI)» e o asesor xurídico da xefatura da Xerencia de Urbanismo, o Sr. concelleiro-delegado da Área de Urbanismo e Medio ambiente resolveu en data 22.02.2005 incoar expediente administrativo para a tramitación e aprobación dunha «ORDENANZA MUNICIPAL SOBRE CAPTACIÓN E APROVEITAMENTO DA ENERXÍA SOLAR PARA USOS TÉRMICOS EN EDIFICIOS E INSTALACIÓNS NO TERMO MUNICIPAL DE VIGO» (exp. nº 3256/306), encomendándolle ó técnico que subscribe a súa redacción, coa colaboración do servizo municipal de Medio ambiente e o asesoramento técnico de FAIMEVI.

II. NORMATIVA EXAMINADA

CE: Constitución española de 1978.

L.50/1997, do 27 de novembro, do Goberno.

LOE: L.38/1999, do 5 de novembro, de Ordenación da Edificación.

L.21/1992, do 16 de xullo, de Industria.

RITE: RD.1751/1998, do 31 de xullo, Regulamento de instalacións térmicas nos edificios.

LRX-PAC: L.30/1992, do 26 de novembro, de Réxime xurídico das Administracións Públicas e do Procedemento administrativo común.

LOUGA: L.9/2002, do 30 de decembro, de Ordenación urbanística e Protección do medio rural de Galicia.

LRBRL: L.7/1985, do 2 de abril, Reguladora das Bases do Réxime local.

TRRL: RDLex. 781/1986, do 18 de abril, Texto refundido das disposicións legais vixentes en materia de réxime local.

LMMGL: L.57/2003, do 16 de decembro, Medidas para a modernización do goberno local.

ROF: RD.2568/1986, do 28 de novembro, polo que se aprobou o Regulamento de organización, funcionamento e réxime xurídico das entidades locais.

RSCL: D. 17.06.1955, Regulamento de servicios das Corporacións locais.

LALGA: L.5/1997, do 22 de xullo, de Administración local de Galicia.

RDLex.2/2004, do 5 de marzo, Texto refundido da Lei reguladora das Facendas locais.

Estatutos da Xerencia Municipal de Urbanismo (AD Pleno 29.07.1996, BOP 04.09.1996; modificación: AD Pleno 20.10.2000, BOP 06.11.2000).

III. INFORME

III.1. É intención do Concello de Vigo aprobar, en exercicio da súa potestade regulamentaria e con base nas competencias que ostenta en materia de protección do medio ambiente e urbanismo e, especificamente, de acordo coa previsión legal contida no Art. 3.2 da LOE, unha Ordenanza municipal que regule a incorporación obrigatoria de sistemas de captación e utilización de enerxía solar activa de baixa e media temperatura para a produción de Auga Quente Sanitaria (AQS) e quecemento de piscinas nas edificacións e instalacións de Vigo.

En efecto, a teor daquela norma, a adopción de medidas de aforro enerxético é un dos requisitos básicos que han cumprir os edificios (Art. 3.c].3 LOE) e tales medidas especificaranse no futuro Código Técnico da Edificación, que non exclúe senón que posibilita a actuación complementaria das Comunidades Autónomas e dos municipios nesta materia.

Así, en efecto, a LOE configura o Código Técnico da Edificación como un «marco normativo que establece as esixencias básicas de calidade dos edificios e das súas instalacións», sen pretender unha regulamentación exhaustiva das esixencias técnicas da edificación, como con toda claridade se indica no seu Art. 3.2, último parágrafo, a teor do que o Código poderá completarse coas esixencias doutras normativas dictadas polas Administracións competentes e actualizarse periódicamente conforme coa evolución da técnica e a demanda da sociedade; o que deixa aberto o espazo necesario para a regulamentación que adopten as Comunidades Autónomas e os municipios sobre esixencias técnicas dos edificios.

III.2. Os elementos fundamentais desta nova ordenanza poden sintetizarse nos seguintes:

III.2.1. Xustificación:

A súa promulgación xustifícase na necesidade de compatibilizar, a escala local, os obxectivos enerxéticos e medioambientais, promover a utilización racional e eficaz dos recursos enerxéticos e fomentar a incorporación de fontes de enerxía novas e renovables.

Deste xeito, estaríanse a seguir polo concello as directrices fixadas tanto polo «Plan de Fomento de las Energías Renovables en España» (1999), que sinala a necesidade de que os concellos, no ámbito das súas competencias, induzan ó uso da enerxía solar a través de plans e ordenanzas municipais, como do 5º e 6º Programa Comunitario sobre Medio ambiente (1993-2000/2000-2012), que destacan o papel das Administracións locais para garantir un desenvolvemento sostible mediante o exercicio das súas competencias regulamentarias.

III.2.2. Obxecto e ámbito de aplicación:

O obxecto desta Ordenanza é regular a obrigada incorporación de sistemas de captación e utilización de enerxía solar activa de baixa e media temperatura para a produción de AQS e quecemento de piscinas, nas

edificaci3ns e instalaci3ns situadas no termo municipal de Vigo, de titularidade p3blica ou privada, que cumpran as condici3ns establecidas na mesma.

As s3as determinaci3ns ser3n de aplicaci3n para calquera consumo de AQS 3s obras de nova planta, substituci3n ou reestructuraci3n de car3cter xeral ou total de edificaci3ns existentes, 3s como 3s obras de ampliaci3n que en s3 mesmas supo3nan a nova construcci3n dunha edificaci3n independente dentro da mesma parcela. Os usos afectados son os seguintes:

Residencial en todas as s3as clases e categor3as.

Dotacional de Servici3s P3blicos.

Dotacional da Administraci3n P3blica.

Dotacional de Equipamento nas categor3as: Educativo, Cultural, Sa3de e Benestar Social.

Dotacional Deportivo.

Terciario en todas as s3as clases: Hospedaxe, Comercial, Oficina, Terciario Recreativo e outros Servici3s Terciarios.

Industrial, clase de Servici3s Empresariais e calquera outro Industrial que comporte o uso de AQS.

Calquera outro uso que implique a utilizaci3n de AQS.

A Ordenanza ser3 tam3n de aplicaci3n nas instalaci3ns de quecemento de agua de vasos de piscinas cubertas climatizadas de nova construcci3n e tam3n 3s existentes que se pretendan climatizar con posterioridade 3 data da s3a entrada en vigor.

III.2.3. Contido e alcance:

Formalmente, a Ordenanza estrut3rase nunha parte dispositiva, dividida en 15 artigos e unha parte final integrada por 2 disposici3ns adicionais e 2 disposici3ns finais. Compl3tase con 3 Anexos; un no que se establecen os criterios de c3lculo da demanda de AQS (Anexo I: «Criterios de c3lculo»), outro no que se fixa a contribuci3n solar m3nima aplicable a AQS e a piscinas (Anexo II: «Contribuci3n solar m3nima») e un terceiro no que se detallan os criterios para o c3lculo das emisi3ns evitadas en aplicaci3n dos apartados 2 e 3 do artigo 7 da Ordenanza (Anexo III: «Beneficios ambientais»).

Regula as esixencias dos proxectos de instalaci3n de captaci3n de enerx3a solar, sometidos a licencia, os seus requisitos t3cnicos, as condici3ns de integraci3n arquitect3nica, o emprego da mellor tecnolox3a dispo3nible en cada momento, os responsables do seu cumprimento, os condicionantes impostos 3 planeamento urban3stico, os criterios de excepcionalidade admisibles na aplicaci3n da Ordenanza e a posibilidade de propo3ner soluci3ns alternativas 3s captadores solares t3rnicos, igualmente beneficiosas en termos ambientais e con base na An3lise de Ciclo de Vida (Anexo III).

Regula tam3n o deber de conservaci3n das instalaci3ns e o exercicio da potestade municipal en orde a garantir o seu mantemento nas debidas condici3ns, as medidas cautelares por adoptar para o cumprimento do disposto na Ordenanza 3s como a posibilidade de establecer determinadas medidas de fomento, tales como axudas municipais ou bonificaci3ns no ICIO.

A Ordenanza entrar3 en vigor, unha vez aprobada definitivamente, 3s 6 meses da s3a publicaci3n 3ntegra no BOP e ser3, por tanto, aplicable a todos os proxectos afectados por ela cuxa petici3n de licencia se presente despois desa data, con independencia da que figure no visado colexial.

A promulgaci3n futura e entrada en vigor de normas de rango superior 3 da Ordenanza que afecten 3s materias reguladas na mesma determinar3 a aplicaci3n autom3tica daquelas, sen prexui3o dunha posterior adaptaci3n da Ordenanza, pero as s3as determinaci3ns espec3ficas, adaptadas 3s particulares condici3ns clim3ticas, demogr3ficas e urban3sticas da cidade de Vigo, rexer3n como complementarias das normas que poidan dictar, no 3mbito das s3as competencias, o Estado e a Comunidade Aut3noma de Galicia.

III.2.4. Garantía de cumprimento:

As instalacións de enerxía afectadas por esta Ordenanza deberán cumprir a normativa sectorial vixente en cada momento, e resúltalles especialmente aplicable a L.21/1992, do 16 de xullo, de Industria (Arts. 30 e ss.), no tocante ó réxime de infraccións e sancións, e o Regulamento de instalacións térmicas nos edificios (RITE), aprobado por RD.1751/1998, do 31 de xullo.

Todas as construcións e usos afectados deberán incluír na solicitude da licencia de obra o proxecto da instalación de captación de enerxía solar para AQS ou das solucións alternativas ambientalmente equivalentes. Ademáis, para o outorgamento da licencia de primeira ocupación ou funcionamento esixírase a presentación dun certificado, emitido por técnico competente, acreditativo de que a instalación realizada resulta conforme co proxecto autorizado.

Por outra banda, os servizos técnicos municipais terán plena potestade de inspección sobre as instalacións e poderán realizar os requirimentos e dictar as ordes de execución que se consideren necesarias para asegurar o cumprimento da Ordenanza.

A Alcaldía-Presidencia será o órgano competente para ordenar a revisión das licencias, así como para a suspensión das obras en edificacións e usos nas mesmas nos casos de incumprimento desta norma.

Serán responsables do cumprimento do establecido na Ordenanza o promotor da construción ou reforma, o propietario do inmovible afectado ou ben o facultativo que proxecta e dirixe as obras no ámbito das súas facultades. Tamén será suxeito obrigado o titular das actividades que se leven a cabo nas edificacións ou construcións afectadas.

III.2.5. Aspectos instrumentais:

A Ordenanza prevé a creación dunha Comisión encargada de efectuar o seguimento da súa aplicación e de promover o seu desenvolvemento técnico (Disposición adicional primeira) e encomenda á «Fundación Axencia Intermunicipal da Enerxía de Vigo (FAIMEVI)» a prestación ó Concello do asesoramento técnico e científico preciso para a implementación desta norma, que se formalizará mediante o oportuno convenio de colaboración (Disposición adicional segunda).

III.3. Para a redacción do proxecto de Ordenanza de Vigo tivéronse en conta, entre outras, as ordenanzas municipais de Barcelona, Madrid, Valencia, Sevilla, Granada, Pamplona, Valladolid, Getafe e Burgos e a proposta de ordenanza-tipo elaborada polo IDAE. Ademáis, tívose moi presente o segundo Proxecto de Código Técnico da Edificación e o RITE, en proceso de revisión.

III.4. Coa intención de propiciar a participación activa e a colaboración dos servizos técnicos municipais, remitiuse unha copia do proxecto de Ordenanza ós distintos servizos técnicos e xurídicos municipais e ás concellerías implicadas, a fin de que estudiasen o texto do proxecto e formularsen as observacións que estimasen oportunas.

III.5. Ademáis, por aplicación do disposto nos artigos 9.2 e 105.a) da Constitución española de 1978, 86.4 da L.30/92, do 26 de novembro, de Réxime xurídico das Administracións públicas e do procedemento administrativo común e 24 da L.50/97, do 27 de novembro, do Goberno, deuse audiencia polo prazo de 15 días ás organizacións e asociacións representativas, incluíndo colexios profesionais (arquitectos, aparelladores, enxeñeiros industriais e de CC.CC. e PP., deliñantes...), asociacións de empresarios (CEP, APROIN, APEC, APROEMA, FONCALOR, INSTALECTRA), sindicatos máis representativos, partidos políticos con representación no Concello, federación de Asociacións de veciños, grupos ecoloxistas, así como á Xunta de Galicia (Consellerías de Medio Ambiente e de Innovación, industria e comercio), INEGA, Colexio de axentes da

propiedade inmobiliaria, asociación de propietarios urbanos, Entidade local menor de Bembrive, Cámara de Comercio, Industria e Navegación etc.

III.6. Rematado o trámite de audiencia, recibíronse escritos de observacións e suxestións por parte de APROEMA («Asociación profesional de empresas medioambientais»), grupo municipal do BNG, D. Manuel Vázquez Vázquez, D. David López Mera («Solycia, S.L.»), Valedor do cidadán, INEGA, Colexio Oficial de Aparelladores e Arquitectos técnicos da provincia de Pontevedra, D. Alberto Campo («Energasol»), Deputación provincial de Pontevedra e INSTALECTRA («Asociación autónoma de empresarios de instalacións e reparacións eléctricas da provincia de Pontevedra»).

III.7. Todos e cada un deles foron obxecto de valoración técnica detallada, motivando nalgúns casos a reconsideración, total ou parcial, de determinados preceptos e contidos da proposta inicial de Ordenanza. Noutros casos, as modificacións introducidas no texto inicial realizáronse de oficio coa intención de completar e mellorar aquela regulamentación.

III.8. Dado o carácter preliminar e preparatorio da fase procedimental na que nos atopamos, non procede entrar agora na análise pormenorizada de cada un dos escritos; análise que se realizará con ocasión do estudio das alegacións que, de ser o caso, se formulen ó texto da Ordenanza inicialmente aprobada.

IV. DEREITO/VALORACIÓN XURÍDICA

IV.1. Os municipios están legalmente habilitados para exercer competencias en materias tales como o urbanismo ou a protección do medio ambiente (Art. 25.2.d] e f] LRBRL e Art. 80.2.d] e f] LALGA), configurado este como servizo público de prestación obrigatoria para os municipios de máis de 50.000 habitantes (Arts. 26.1.d] LRBRL e 81.d] LALGA) e ámbito de actuación susceptible da actuación complementaria dos municipios (Art. 28 LRBRL e 86.1.i] LALGA).

Ademáis, o posible establecemento de bonificacións no Imposto de Construcións, Instalacións e Obras (ICIO) para as edificacións que, non resultando xa obrigadas pola Ordenanza, incorporen sistemas para o aproveitamento térmico ou eléctrico da enerxía, fundaméntase especificamente no disposto sobre este particular no artigo 103.2.b) do RDLex.2/2004, do 5 de marzo, polo que se aprobou o Texto refundido da Lei reguladora das Facendas locais.

IV.2. As ordenanzas municipais, en tanto que disposicións acordadas polas Corporacións locais para rexer con carácter xeral, son un medio ordinario de intervención na actividade dos cidadáns (Arts. 84.1.a] LRBRL e 5 do RSCL) e constitúen a manifestación típica da potestade regulamentaria recoñecida ás entidades locais nos artigos 4.1.a] da LRBRL e do (ROF e 6.1.a] da LALGA. Tal intervención na actividade dos particulares deberá axustarse, en todo caso, ós principios de legalidade, igualdade de trato, proporcionalidade e congruencia cos motivos e fins que xustifiquen a potestade e o respecto á liberdade individual (Arts. 286 LALGA e 2, 4 e 6 do RSCL).

IV.3. As súas disposicións serán aplicables en todo o non previsto pola lexislación básica e pola LALGA, non podendo conter preceptos contrarios ás leis e a outras disposicións xerais de superior rango xerárquico pero sí tipificar infraccións e establecer sancións de conformidade co determinado pola lexislación sectorial (Arts. 4, 286 e 287 LALGA, 55 TRRL e 11 RSCL) ou, en defecto desta, de acordo cos criterios establecidos nos artigos 139-141 da L.57/2003, do 16 de decembro, de Medidas para a modernización do goberno local (BOE nº 301, do 17.12.2003).

IV.4. A teor do disposto na precitada L.57/2003, corresponde á Xunta de Goberno local a aprobación dos proxectos de ordenanzas (Art. 127.1.a]) e ó Pleno da Corporación a aprobación e modificación das ordenanzas e regulamentos municipais (Art. 123.1.d]); atribución esta última tamén recollida nos artigos 64.2.d) da LALGA e 50.3 do ROF. Ademáis, conforme co artigo 8.m] en relación co artigo 3 dos Estatutos da XMU, correspóndelle

ó Consello de Xerencia propoñerlle ó Pleno da Corporación a adopción de acordos en todos aqueles asuntos nos que a competencia se reserva a este.

IV.5. De acordo cos artigos 49 da LRBRL (na redacción dada pola L.11/99, do 21 de abril) e 56 do TRRL, a súa aprobación axustarase ó seguinte procedemento:

Aprobación inicial polo Pleno.

Información pública e audiencia dos interesados polo prazo mínimo de trinta (30) días para a presentación de reclamacións e suxestións.

Resolución de todas as reclamacións e suxestións presentadas dentro do prazo e aprobación definitiva polo Pleno.

De non se presentar ningunha reclamación ou suxestión, entenderase definitivamente adoptado o acordo ata entón provisional.

IV.6. Conforme co previsto nos artigos 70.2 da LRBRL e 196.2 do ROF, a ordenanza -unha vez aprobada de forma definitiva- deberá publicarse integramente no BOP e entrará en vigor na data proposta na súa Disposición final segunda; é dicir, ós 6 meses desde esa publicación.

V. PROPOSTA DE ACORDO

Visto o que antecede e a normativa de pertinente aplicación, propónse ó Pleno da Corporación, por proposta do Consello de Xerencia da XMU e previa aprobación do proxecto pola Xunta de Goberno local, a adopción do seguinte ACORDO

PRIMEIRO: *Aprobar inicialmente a ORDENANZA MUNICIPAL SOBRE CAPTACIÓN E APROVEITAMENTO DA ENERXÍA SOLAR PARA USOS TÉRMICOS EN EDIFICACIÓNS E INSTALACIÓNS NO TERMO MUNICIPAL DE VIGO (exp. nº 3256/306), elaborada pola asesoría xurídica da xefatura da Xerencia Municipal de Urbanismo e a «Fundación Axencia Intermunicipal da Enerxía de Vigo (FAIMEVI)».*

SEGUNDO: *Abrir un período de información pública polo prazo de 30 días para a presentación de reclamacións e suxestións.*

TERCEIRO: *Declarar que, consonte ó establecido no artigo 49.c] da LRBRL, de non se presentar ningunha reclamación ou suxestión, entenderase definitivamente adoptado o acordo ata entón provisional, debendo publicarse o texto íntegro da Ordenanza no BOP; Ordenanza que entrará en vigor ós seis meses da súa publicación completa».*

Non obstante, o Consello de Xerencia, a Xunta de Goberno local e o Pleno da Corporación decidirán, co seu superior criterio, o que estimen oportuno.

O Consello da Xerencia de Urbanismo en sesión do día 7.07.05, acordou propoñer ao Pleno, que logo da aprobación do proxecto pola Xunta de Goberno Local, adopte acordo de conformidade coa proposta que se contén no precedente informe.

Acordo

A Xunta de Goberno, de conformidade coa proposta do Consello da Xerencia de Urbanismo, acorda:

Aprobar o proxecto de Ordenanza municipal sobre captación e aproveitamento da enerxía solar para usos térmicos en edificacións e instalacións no termo municipal de Vigo (exp. nº 3256/306), elaborada pola Asesoría Xurídica da xefatura da Xerencia Municipal de Urbanismo e a «Fundación Axencia Intermunicipal da Enerxía de Vigo (FAIMEVI)».

ORDENANZA MUNICIPAL SOBRE CAPTACIÓN E APROVEITAMENTO DA ENERXÍA SOLAR PARA USOS TÉRMICOS EN EDIFICACIÓNS E INSTALACIÓNS NO TERMO MUNICIPAL DE VIGO.

EXPOSICIÓN DE MOTIVOS

I. XUSTIFICACIÓN

O estado do medio ambiente urbano, no que vive o 80% da poboación europea, constitúe unha preocupación fundamental, con implicacións a escala local, europea e mundial. O esgotamento dos recursos naturais e as emisións de gases de efecto invernadoiro inciden en todos os ecosistemas.

O incremento da eficiencia enerxética e a integración de fontes de enerxía renovables son medios propostos no Protocolo de Kioto para acadar os obxectivos de redución deses gases e contribuír así ó desenvolvemento sostible, entendendo como tal un desenvolvemento que responde ás necesidades actuais sen poñer en perigo a capacidade das xeneracións futuras de satisfacer as súas propias.

O consumo de enerxía ten considerables repercusións no medio ambiente. É necesario, pois, considerar a dimensión medioambiental das instalacións enerxéticas, tendo en conta, ademais, outros obxectivos prioritarios da política enerxética, como a seguridade de suministro e a independencia das fontes.

Esta integración da dimensión ambiental queda definida en tres obxectivos básicos:

- 1. Promover a eficacia enerxética e o aforro de enerxía.*
- 2. Aumentar a produción e a utilización das fontes de enerxía menos contaminantes.*
- 3. Reducir os impactos medioambientais da produción e utilización das fontes de enerxía.*

Por outra banda, como se recolle na Axenda 21 do Programa das Nacións Unidas para o Medio Ambiente, as principais causas de que continúe deteriorándose o medio ambiente mundial son as modalidades insostibles de consumo e produción. Debe prestarse particular atención á demanda de recursos naturais xenerada polo consumo insostible, así como ó seu uso eficiente, de xeito coherente co obxectivo de redución ó mínimo do esgotamento dos recursos e da contaminación.

Tamén a Axenda 21 recolle a prioridade que, en relación con todas as medidas adoptadas para protexer o medio ambiente urbano, debe darse ó incremento da utilización eficaz dos recursos enerxéticos e de promover a utilización de fontes de enerxía renovables.

É clara, polo tanto, a necesidade de compatibilizar os obxectivos enerxéticos e medioambientais, promocionar a utilización racional e eficaz dos recursos enerxéticos e fomentar a incorporación de fontes de enerxía novas e renovables.

II. FUNDAMENTO LEGAL

A adopción de medidas de aforro enerxético é un dos requisitos básicos que han cumprir os edificios segundo se establece no artigo 3.c].3 da L.38/1999, do 5 de novembro, de Ordenación da Edificación (LOE). Con todo, tales medidas especificaranse no futuro Código Técnico da Edificación que, por outra parte, non exclúe senón que posibilita a actuación complementaria das Comunidades Autónomas e dos municipios nesta materia.

Así, en efecto, a LOE (Art. 3.2) configura o Código Técnico da Edificación como un «marco normativo que establece as esixencias básicas de calidade dos edificios e das súas instalacións», sen pretender unha regulamentación exhaustiva das esixencias técnicas da edificación, como con toda claridade se indica no seu Art. 3.2, último parágrafo, a teor do que o Código poderá completarse coas esixencias doutras normativas dictadas polas Administracións competentes e actualizarse periodicamente conforme coa evolución da técnica e a demanda da sociedade; o que deixa aberto o espacio necesario para a regulamentación que adopten as Comunidades Autónomas e os municipios sobre esixencias técnicas dos edificios.

III. COMPETENCIA MUNICIPAL

Díctase esta Ordenanza, de carácter eminentemente medioambiental, de acordo coa potestade recoñecida ás Corporacións Locais de intervir na actividade dos cidadáns a través de ordenanzas e do sometemento a previa licenza (Arts. 84.1 a) e b) LRBRL, 4.1.a) LRBRL e ROF e 286.1.a) e b) LALGA) e coa habilitación legal con que conta o Excmo. Concello de Vigo para exercer competencias en materias tales como o urbanismo (Arts. 25.2.d) LRBRL e 80.2.d) LALGA) ou a protección do medio ambiente (Arts. 25.2.f) LRBRL e 80.2.f) LALGA), configurado este como servizo público de prestación obrigatoria para os municipios de máis de 50.000 habitantes (Arts. 26.1.d) LRBRL e 81.d) LALGA) e ámbito de actuación susceptible da actuación complementaria dos municipios (Art. 28 LRBRL e 86.1.i) LALGA).

O posible establecemento de bonificacións no Imposto de Construcións, Instalacións e Obras (ICIO) para as edificacións que, non resultando xa obrigadas pola Ordenanza, incorporen sistemas para o aproveitamento térmico ou eléctrico da enerxía, fundaméntase no disposto sobre este particular no artigo 103.2.b) do RDLex.2/2004, do 5 de marzo, polo que se aprobou o Texto refundido da Lei reguladora das Facendas locais.

IV. CONTIDO, ESTRUCTURA E ALCANCE

A «Ordenanza municipal sobre captación e aproveitamento da enerxía solar para usos térmicos en edificacións e instalacións no termo municipal de Vigo» establece a obrigatoria incorporación de sistemas de captación e utilización de enerxía solar activa de baixa e media temperatura para a produción de Auga Quente Sanitaria e o quecemento de piscinas, nas edificacións e instalacións da cidade, de titularidade pública ou privada, que cumbran as condicións establecidas nela.

Regula as esixencias dos proxectos de instalación de captación de enerxía solar, sometidos a licenza, os seus requisitos técnicos, as condicións de integración arquitectónica, o emprego da mellor tecnoloxía dispoñible en cada momento, os responsables do seu cumprimento e os criterios de excepcionalidade admisibles na aplicación da Ordenanza.

Regula tamén o deber de conservación das instalacións e o exercicio da potestade municipal en orde a garantir o seu mantemento nas debidas condicións, as medidas cautelares por adoptar para o cumprimento do disposto na Ordenanza así como a posibilidade de establecer determinadas medidas de fomento, tales como axudas municipais ou bonificacións no ICIO.

Saliéntase, por último, a prevista creación dunha Comisión encargada de efectuar o seguimento da aplicación desta Ordenanza e de promover o seu desenvolvemento técnico e a encomenda feita á «Fundación Axencia Intermunicipal da Enerxía de Vigo (FAIMEVI)» para prestar ó Concello o asesoramento técnico e científico preciso para a implementación desta norma, que se formalizará mediante o oportuno convenio de colaboración.

Formalmente, a Ordenanza estrutúrase nunha parte dispositiva, dividida en 15 artigos e unha parte final integrada por 2 disposicións adicionais e 2 disposicións finais. Complétase con 3 Anexos; un no que se establecen os criterios de cálculo da demanda de AQS (Anexo I: «Criterios de cálculo»), outro no que se fixa a contribución solar mínima aplicable a AQS e a piscinas (Anexo II: «Contribución solar mínima») e un terceiro no que se detallan os criterios para o cálculo das emisións evitadas en aplicación dos apartados 2 e 3 do artigo 7 da Ordenanza (Anexo III: «Beneficios ambientais»).

A Ordenanza entrará en vigor, unha vez aprobada definitivamente, ós 6 meses da súa publicación íntegra no Boletín Oficial da Provincia (BOP) e será, por tanto, aplicable a todos os proxectos afectados por ela cuxa petición de licenza se presente despois desa data, con independencia da que figure no visado colexial.

ARTIGO 1. OBXECTO.

O obxecto desta Ordenanza é regular a obrigada incorporación de sistemas de captación e utilización de enerxía solar activa de baixa e media temperatura para a produción de Auga Quente Sanitaria (AQS) e quecemento de piscinas, nas edificacións e instalacións situadas no termo municipal de Vigo que cumpran as condicións establecidas na mesma.

ARTIGO 2. EDIFICACIÓNS E CONSTRUCCIÓNS AFECTADAS.

2.1. As determinacións desta Ordenanza son de aplicación para calquera consumo de AQS nos supostos en que concorran conxuntamente as seguintes circunstancias:

- a) Que se trate de obras de nova planta, substitución ou reestructuración de carácter xeral ou total de edificacións existentes, así como obras de ampliación, que en si mesmas supoñan a nova construción dunha edificación independente dentro da mesma parcela.
- b) Que o uso da edificación se corresponda con algún dos previstos no artigo seguinte.

2.2. A Ordenanza será tamén de aplicación nas instalacións de quecemento de auga de vasos de piscinas cubertas climatizadas de nova construción e tamén ás existentes que se pretendan climatizar con posterioridade á data de entrada en vigor desta Ordenanza.

Nestes casos, o quecemento da auga obterase principalmente con fontes de enerxía renovables ou residuais ata a porcentaxe que se establece no Anexo II; o resto poderase cubrir con enerxías convencionais. En ningún caso poderá utilizarse enerxía eléctrica para o quecemento por «efecto Joule» como apoio das fontes anteriores. O quecemento das piscinas descubertas unicamente poderá realizarse mediante sistemas de aproveitamento da enerxía solar ou fontes de enerxía residuais.

2.3. A regulamentación contida nesta Ordenanza será aplicable a todas as edificacións e construcións afectadas, con independencia da súa titularidade, pública ou privada.

2.4. A implantación de captadores de enerxía solar para AQS, que non estea imposta por esta Ordenanza, regularase polas condicións da mesma que lle sexan de aplicación.

ARTIGO 3. USOS AFECTADOS.

3.1. Os usos que quedan afectados pola incorporación dos sistemas de captación e utilización de enerxía solar activa de baixa temperatura para o quecemento da AQS son:

- a) Residencial en todas as súas clases e categorías.
- b) Dotacional de Servicios Públicos.
- c) Dotacional da Administración Pública.
- d) Dotacional de Equipamento nas categorías: Educativo, Cultural, Saúde e Benestar Social.

- e) *Dotacional Deportivo.*
- f) *Terciario en todas as súas clases: Hospedaxe, Comercial, Oficina, Terciario Recreativo e outros Servicios Terciarios.*
- g) *Industrial, clase de Servicios Empresariais e calquera outro Industrial que comporte o uso de AQS.*
- h) *Calquera outro uso que implique a utilización de AQS.*

3.2. *Os anteriores usos deben entenderse de acordo coa normativa urbanística vixente en cada momento en Vigo.*

3.3. *A Ordenanza será aplicable cando tales usos se implanten en edificación exclusiva, ou se trate de usos complementarios, asociados ou autorizables que se implanten como consecuencia da realización das obras indicadas no artigo 2.*

ARTIGO 4. GARANTÍA DO CUMPRIMENTO DESTA ORDENANZA.

4.1. *Todas as construcións ou usos ós que, segundo o artigo 2, éelles aplicable esta Ordenanza deberán incluír na solicitude da licenza de obra o proxecto da instalación de captación de enerxía solar para AQS ou das solucións alternativas ambientalmente equivalentes, segundo o Anexo III. Este proxecto poderá ser un apartado específico do proxecto de obras ou ben un proxecto independente.*

4.2. *O proxecto da instalación virá suscrito por técnico competente e visado polo Colexio Oficial correspondente. A súa estrutura respostará ós criterios xerais na redacción de proxectos e conterá como mínimo a seguinte documentación:*

- a) *Memoria, na que conste:*
 - i. *Xustificación da solución adoptada.*
 - ii. *Configuración básica da instalación.*
 - iii. *Descrición xeral das instalacións e os seus compoñentes.*
 - iv. *Criterios xerais de deseño: dimensionado básico, deseño do sistema de captación, con xustificación da orientación, inclinación e sombras.*
 - v. *Criterios de integración arquitectónica.*
 - vi. *Descrición do sistema de enerxía auxiliar.*
 - vii. *Xustificación dos parámetros especificados nesta Ordenanza.*
- b) *Planos, incluíndo esquema do sistema de captación co seu dimensionado.*
- c) *Prego de prescricións técnicas.*
- d) *Orzamento das instalacións.*

4.3. *Para o outorgamento da licenza de primeira ocupación ou funcionamento, logo de rematadas as obras, esixirase a presentación dun certificado, emitido por técnico competente, acreditativo de que a instalación realizada resulta conforme co proxecto autorizado.*

4.4. *Para o caso de que, de acordo co Regulamento de instalacións térmicas nos edificios (RITE), aprobado por RD.1751/1998, do 31 de xullo ou a normativa posterior aplicable, a instalación non precise de proxecto, este substituirase pola documentación presentada polo instalador nas condicións que se determinen regulamentariamente (actualmente: instrucción técnica ITE 07 RITE), debendo igualmente quedar xustificado na Memoria o cumprimento da Ordenanza.*

De se optar, conforme co artigo 7 desta Ordenanza, por introducir solucións alternativas distintas ós captadores de enerxía solar, estarase neste punto ó disposto na regulamentación sectorial correspondente.

ARTIGO 5. A MELLOR TECNOLOXÍA DISPOÑIBLE.

5.1. A aplicación desta Ordenanza estará acorde en cada caso coa mellor tecnoloxía dispoñible. O Concello dictará as disposicións adecuadas para adaptar as previsións técnicas da Ordenanza ós cambios tecnolóxicos que se poidan producir.

5.2. En todo caso, a incorporación de calquera sistema ó abeiro desta Ordenanza non poderá causar inconveniente adicional ningún ós usuarios, nin facer incorrer en sobrecustes de explotación maiores que os que correspondan ás tecnoloxías convencionais dispoñibles.

ARTIGO 6. RESPONSABLES DO CUMPRIMENTO DA ORDENANZA.

Serán responsables do cumprimento do establecido nesta Ordenanza o promotor da construción ou reforma, o propietario do inmovible afectado ou ben o facultativo que proxecta e dirixe as obras no ámbito das súas facultades. Tamén será suxeito obrigado pola Ordenanza o titular das actividades que se leven a cabo nas edificacións ou construcións afectadas.

ARTIGO 7. CRITERIOS DE EXCEPCIONALIDADE.

7.1. As instalacións solares deberán proporcionar un aporte mínimo fixado no Anexo II, en función da demanda. Poderase reducir xustificadamente ese aporte, aínda que tentando de aproximarse o máximo posible, nos seguintes casos:

- a) Cando se cubra esa porcentaxe de aporte enerxético mediante o aproveitamento de enerxías renovables, procesos de coxeneración ou fontes de enerxía residuais procedentes da instalación de recuperadores de calor alleos á propia xeneración de calor da edificación, de forma que os beneficios ambientais no seu conxunto, segundo o establecido no Anexo III, sexan equivalentes ós correspondentes á enerxía solar exclusivamente.*
- b) Cando o emprazamento non conte con suficiente acceso ó sol por barreiras externas ó mesmo.*
- c) En obras de rehabilitación de edificacións e de adaptación de piscinas existentes, cando existan limitacións non subsanables, derivadas da configuración preexistente ou da normativa urbanística que lle sexa de aplicación.*
- d) En obra nova, cando existan graves limitacións non subsanables, derivadas da normativa urbanística aplicable, que faga evidente a imposibilidade de dispoñer de toda a superficie de captación necesaria.*

En todo caso, as obras de nova edificación e as demais ás que se refire o artigo 2.1.a) desta Ordenanza, deberán proxectarse tendo en conta sempre, entre outras consideracións, a incidencia da construción proxectada sobre o soleamento das edificacións colindantes.

- e) Cando se trate de inmobles suxeitos a algún réxime de protección polo seu valor histórico, arqueolóxico, artístico ou cultural nos casos determinados polo órgano competente encargado da súa protección.*

7.2. No caso de instalacións que se atopen nos casos b), c), d) e e) do apartado anterior, deberase xustificar a inclusión alternativa na edificación de medidas ou elementos que produzan unha redución de emisións de CO₂, equivalentes ás que se obterían mediante a correspondente instalación solar, segundo o establecido no Anexo III da Ordenanza.

As solucións propostas deberán, en todo caso, xustificarse en base á Análise de Ciclo de Vida (ACV), de acordo co precitado Anexo III.

7.3. Poderán propoñerse solucións alternativas ó emprego de captadores solares térmicos mediante calquera outra tecnoloxía, sempre que se cumpran simultaneamente as dúas condicións seguintes:

- a) En calquera caso, o aporte solar mínimo non poderá ser inferior ó que estableza a normativa sectorial de aplicación de ámbito autonómico ou estatal.
- b) Que se inclúan na actuación outras tecnoloxías, tanto activas como pasivas, que proporcionen unha redución de emisións equivalentes ás que se obterían mediante a captación solar resultante de aplicar o Anexo II. A equivalencia de emisións xustificárase en base á ACV, segundo o que establece o Anexo III da Ordenanza.

Tales solucións alternativas deberán estar amplamente xustificadas a xuízo do órgano municipal competente, quen poderá esixir todas as aclaracións que estime oportunas a fin de garantir o cumprimento dos obxectivos desta Ordenanza.

Toda a documentación achegada deberá estar subscrita por técnico competente en materia de enerxía e visada polo colexio oficial correspondente, na que declarará a conformidade das instalacións cos criterios de deseño da Ordenanza.

7.4. Procederá eximir da obrigatoria instalación de captación solar para usos térmicos nos seguintes casos:

- a) Cando así o determine o órgano competente en materia de protección do patrimonio histórico, arqueolóxico, artístico ou cultural.
- b) No caso xeral (Táboa I do Anexo I) ata unha demanda máxima de 5.000 litros diarios, cando por aplicación do disposto no artigo 7.1, apartados a), b), c), d) e e) da Ordenanza, se xustifique a imposibilidade de acadar unha porcentaxe de aporte solar mínimo do 25%.

ARTIGO 8. REQUISITOS DAS INSTALACIÓNS.

8.1. As instalacións de enerxía afectadas por esta Ordenanza deberán cumprir a normativa sectorial vixente en cada momento, e resúltalles especialmente aplicable a L.21/1992, do 16 de xullo, de Industria (Arts. 30 e ss.), no tocante ó réxime de infraccións e sancións, e o RITE.

8.2. As condicións de deseño e cálculo das instalacións de enerxía solar, así como a demanda de AQS, deberán quedar suficientemente xustificadas no proxecto da instalación citado no artigo 4, mediante a utilización de procedementos de recoñecida solvencia e parámetros baseados na normativa sectorial aplicable. Considérase adecuada para tal fin a utilización do Prego Oficial de Condicións Técnicas do IDAE (Instituto para a Diversificación e Aforro da Enerxía). En todo caso, non poderán ser inferiores ós que se inclúen no Anexo I desta Ordenanza.

8.3. No caso de optar por tecnoloxías diferentes da captación solar para fins térmicos, o proxecto incluírá igualmente o cálculo da demanda de AQS e valorarase o aporte solar correspondente en termos de emisións evitadas en base á ACV. As condicións de deseño e cálculo das instalacións deberán igualmente quedar xustificadas no proxecto.

ARTIGO 9. PROTECCIÓN DA PAISAXE.

9.1. Ás instalacións reguladas nesta Ordenanza sonlles de aplicación as normas urbanísticas destinadas a impedir a desfiguración da perspectiva da paisaxe ou prexuízos á harmonía paisaxística ou arquitectónica e tamén a preservación e protección dos edificios, conxuntos, contornos e paisaxes incluídos nos correspondentes catálogos ou plans urbanísticos de protección do patrimonio.

9.2. Para outorgar a licenza de obra verificarase a adecuación das instalacións ás normas urbanísticas e valorarase a súa integración arquitectónica nos termos previstos no apartado seguinte, así como os seus posibles beneficios e prexuízos ambientais segundo o Anexo III.

9.3. A instalación de paneis nas edificacións deberá axustarse ás seguintes condicións de integración arquitectónica:

- a) *Cubertas inclinadas:* poderán situarse paneis de captación de enerxía solar nos faldóns de cuberta, coa mesma inclinación destes e sen saírse do seu plano, harmonizando coa composición da fachada e do resto da edificación.
- b) *Cubertas planas:* os paneis solares deberán situarse dentro da envolvente formada por planos trazados a 45° desde os bordes do último forxado e un plano horizontal situado a 375 cm de altura, medido desde a cara superior do último forxado, segundo as figuras 1.a e 1.b. O peto de protección de cuberta deberá prolongarse con proteccións diáfanas esteticamente acordes co lugar, sen formar frontes opacos continuos, ata a altura máxima do panel.

Non será necesario prolongar o peto citado sempre que a distancia (d), medida desde a parte máis próxima do panel ó plano de fachada, sexa igual ou superior que a distancia existente (h) entre a cara superior do forxado de cuberta e a parte máis alta do panel.



Figura 1.a.



Figura 1.b.

- c) *Fachadas:* poderán situarse paneis de captación de enerxía solar nas fachadas, coa mesma inclinación destas e sen saírse do seu plano, harmonizando coa composición da fachada e do resto da edificación.
- d) Para o caso de inmobles suxeitos a algún réxime de protección, a solución que se aplique será a que dictamine favorablemente o órgano competente en materia de protección do patrimonio arqueolóxico, histórico, artístico e cultural.

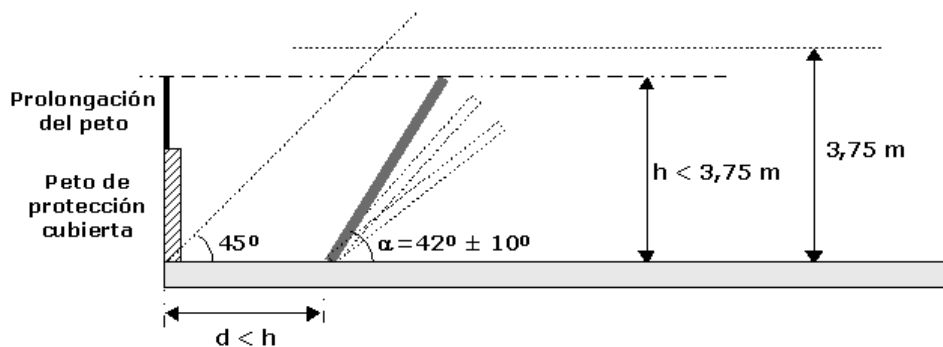
9.4. O solicitante poderá propoñer calquera outra solución para a implantación de paneis solares distinta das anteriormente sinaladas, sempre e cando poña de manifesto os criterios de integración arquitectónica e

paisaxística considerados, de forma que a instalación non resulte antiestética, inconveniente ou lesiva para a imaxe da cidade.

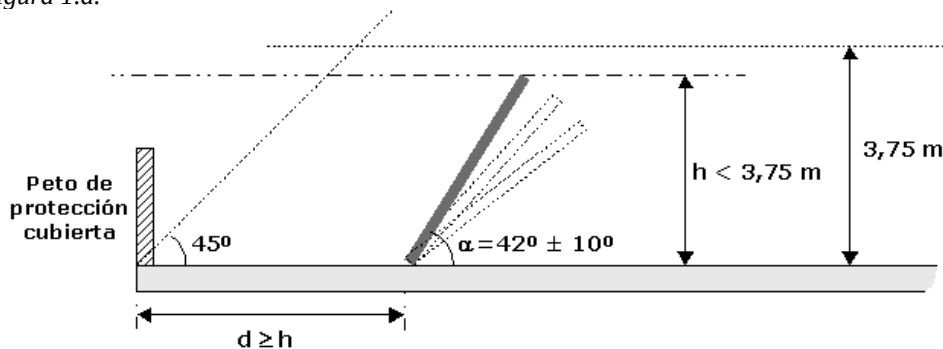
9.5. Queda prohibido expresamente o trazado visible por fachadas de calquera tubería e outras canalizacións que sirvan á instalación, a non ser que se achegue no proxecto, de forma detallada, solución constructiva que garanta a súa adecuada integración na estética da edificación, sen prexuízo do que estableza ó respecto o Plan Xeral de Ordenación Municipal (PXOM).

9.6. En obras de nova planta e substitución, o deseño e composición da edificación terá en conta as condicións de inclinación e orientación máis favorables para o rendemento óptimo dos paneis de captación de enerxía solar.

ARTIGO 10. EMPRESAS INSTALADORAS.

As instalacións serán realizadas por empresas instaladoras conforme co previsto na normativa sectorial de aplicación. Soamente poderán empregarse elementos homologados por unha entidade debidamente autorizada. No proxecto de instalación deberán sempre achegarse as características dos elementos que a compoñen.

ARTIGO 11. DEBER DE CONSERVACIÓN.

11.1. O propietario da instalación e/ou o titular da actividade que se desenvolva no inmovible deberá conservar as instalacións reguladas nesta Ordenanza en bo estado de seguridade, salubridade e ornato público.

11.2. O deber de conservación da instalación implica o seu mantemento, mediante a realización das medicións periódicas e as reparacións que sexan precisas para preservar as súas condicións de funcionalidade, seguridade, salubridade e ornato público, incluídos os elementos soporte das mesmas.

11.3. Todas as instalacións que se incorporen en cumprimento desta Ordenanza deberán dispoñer de equipos axeitados que permitan comprobar o correcto funcionamento do sistema. Deberá existir un indicador de funcionamento anormal do sistema nun lugar que posibilite a rápida detección dos defectos que se poidan producir.

11.4. Serán responsables do mantemento da instalación os seus propietarios ou titulares, con independencia de que a súa utilización sexa individual ou colectiva.

11.5. Para facilitar a comprobación do correcto funcionamento do sistema, as operacións realizadas pola empresa de mantemento deberán quedar debidamente rexistradas no libro de mantemento da instalación, de acordo co disposto na normativa sectorial aplicable.

ARTIGO 12. INSPECCIONES, REQUERIMIENTOS E ORDES DE EXECUCIÓN.

12.1. Os servizos técnicos municipais teñen plena potestade de inspección sobre as instalacións reguladas nas edificacións incluídas no ámbito de aplicación desta Ordenanza.

12.2. De observaren anomalías na instalación ou no seu mantemento, os servizos técnicos municipais correspondentes realizarán os requirimentos necesarios e, de ser o caso, dictarán as ordes de execución que se consideren necesarias para asegurar o cumprimento desta Ordenanza.

ARTIGO 13. MEDIDAS CAUTELARES.

13.1. A Alcaldía-Presidencia é o órgano competente para ordenar a revisión das licencias, así como para a suspensión das obras en edificacións e usos nas mesmas nos casos de incumprimento da Ordenanza.

13.2. A orde de suspensión irá precedida, en todo caso, dun requirimento ó responsable das obras, no que se establecerá o prazo oportuno para o cumprimento das obrigas derivadas desta Ordenanza.

ARTIGO 14. AXUDAS.

14.1. De acordo coas súas dispoñibilidades orzamentarias, o Excmo. Concello de Vigo poderá aprobar unha liña de axudas, co obxectivo de facilitar a aplicación da presente Ordenanza.

14.2. Ademais, ó abeiro do disposto no artigo 103.2.b) do RDLex.2/2004, do 5 de marzo, polo que se aprobou o Texto refundido da Lei reguladora das Facendas locais, o Concello poderá establecer na correspondente ordenanza tributaria unha bonificación de ata o 95% sobre a cota o Imposto de Construcións, Instalacións e Obras a favor das construcións, instalacións ou obras que, non resultando obrigadas pola presente Ordenanza, incorporen sistemas para o aproveitamento térmico ou eléctrico da enerxía.

ARTIGO 15. PLANEAMENTO URBANÍSTICO.

15.1. A modificación e desenvolvemento do planeamento urbanístico vixente a partir da data de entrada en vigor desta Ordenanza deberá considerar a eventual variación das condicións de soleamento que se poidan producir no seu contorno e, se é o caso, adoptar ou propoñer a adopción das medidas necesarias para non prexudicar ás instalacións solares preexistentes.

15.2. Os instrumentos e actuacións urbanísticas de desenvolvemento do Plan Xeral de Ordenación Municipal de Vigo deberán posibilitar a implantación das instalacións ás que se refire a presente Ordenanza nas mellores condicións técnicas posibles.

DISPOSICIÓN ADICIONAL PRIMEIRA.

Coa finalidade de efectuar un seguimento da aplicación desta Ordenanza e de promover o seu desenvolvemento técnico, crearase unha Comisión na que, xunto co Concello, participará a «Fundación Axencia Intermunicipal da Enerxía de Vigo (FAIMEVI)». Tamén poderán asistir, con voz pero sen voto e previa invitación, representantes daquelas institucións e entidades directamente relacionadas co tema cando nas reunións da Comisión se vaian tratar asuntos do seu específico interese.

DISPOSICIÓN ADICIONAL SEGUNDA.

1. A «Fundación Axencia Intermunicipal da Enerxía de Vigo (FAIMEVI)» prestará ó Excmo. Concello de Vigo o asesoramento técnico e científico preciso para a implementación desta Ordenanza; en particular, no tocante ó procedemento de autorización administrativa dos proxectos de instalación de captación de enerxía solar para AQS ou tecnoloxías alternativas ambientalmente equivalentes segundo Anexo III, aplicación das mellores tecnoloxías dispoñibles, formulación polos interesados de alternativas ó emprego de captadores solares térmicos ou á localización dos paneis solares nas edificacións.

2. A estes efectos, subscribirase o oportuno convenio de colaboración entre as partes no que se fixarán os termos e condicións desa colaboración.

DISPOSICIÓN FINAL PRIMEIRA.

1. A promulgación futura e entrada en vigor de normas de rango superior ó desta Ordenanza que afecten ás materias reguladas na mesma determinará a aplicación automática daquelas, sen prexuízo dunha posterior adaptación, no que fose necesario, da Ordenanza.

2. Con todo, as súas determinacións específicas, adaptadas ás particulares condicións climáticas, demográficas e urbanísticas da cidade de Vigo, rexerán como complementarias das normas que poidan dictar, no ámbito das súas competencias, o Estado e a Comunidade Autónoma de Galicia.

DISPOSICIÓN FINAL SEGUNDA:

Esta Ordenanza entrará en vigor ós seis (6) meses desde a publicación no Boletín Oficial da Provincia do seu texto aprobado definitivamente e rexerá en tanto non se acorde a súa modificación ou derogación. Será, por tanto, aplicable a todos os proxectos afectados por ela, cuxa petición de licenza se presente con posterioridade a esa data, independentemente de cal sexa a de visado do proxecto polo respectivo Colexio Oficial.

ANEXO I. CRITERIOS DE CÁLCULO

A1.1. CÁLCULO DA DEMANDA.

1. Para o cálculo da demanda de Auga Quente Sanitaria (AQS) tomaranse os valores de referencia a 60 °C da táboa seguinte:

CRITERIO DE CONSUMO	Volume de AQS diario (a 60° C)	
Vivendas unifamiliares	30 litros	Por persoa
Vivendas multifamiliares	22 litros	Por persoa
Hospitais e clínicas	55 litros	Por cama
Hoteis ****	70 litros	Por cama
Hoteis ***	55 litros	Por cama
Hoteis/Hostais **	40 litros	Por cama
Hostais/Pensións *	35 litros	Por cama
Camping	40 litros	Por emprazamento
Residencias (anciáns, estudantes, etc.)	55 litros	Por cama
Vestuarios/duchas colectivas	15 litros	Por servizo
Escolas	3 litros	Por alumno
Cuarteis	20 litros	Por persoa
Fábricas e talleres	15 litros	Por persoa
Oficinas	3 litros	Por persoa
Ximnasia	20 a 25 litros	Por usuario
Lavanderías	3 a 5 litros	Por kg de roupa
Restaurantes	5 a 10 litros	Por comida
Cafeterías	1 litros	Por almorzo

Táboa 1. Demanda de AQS de referencia a 60 °C.

Para outros usos tomaranse valores contrastados pola experiencia ou recollidos por fontes de recoñecida solvencia.

2. No uso residencial o cálculo do número de persoas por vivenda deberá facerse utilizando como valores mínimos os que se relacionan a seguir:
- Estudios dun único espazo ou vivendas de 1 dormitorio: 1,5 persoas.
 - Vivendas de 2 dormitorios: 3 persoas.
 - Vivendas de 3 dormitorios: 4 persoas.
 - Vivendas de 4 dormitorios: 6 persoas.
 - Vivendas de 5 dormitorios: 7 persoas.
 - Vivendas de 6 dormitorios: 8 persoas.
 - Vivendas de 7 dormitorios: 9 persoas.
 - A partir de 8 dormitorios valoraranse as necesidades como se se tratase de hostais.

3. Adicionalmente teranse en conta as perdas en distribución/recirculación da auga ós puntos de consumo.
4. Para o cálculo posterior da contribución o aporte solar anual, estimaranse as demandas mensuais tomando en consideración o número de unidades de consumo (persoas, camas, servicios, etc.) correspondentes á ocupación plena, a non ser instalacións de uso turístico nas que se xustifique un perfil de demanda orixinado por ocupacións parciais.
5. Tomarase como pertencente a un único edificio a suma de consumos de AQS de diversos edificios executados dentro dun mesmo recinto, incluídos todos os servicios. Igualmente no caso de edificios de varias vivendas ou usuarios de AQS, ós efectos de esta esixencia, considerarase a suma dos consumos de todos eles.
6. Cando se acredite que non existe ocupación ningunha durante 185 días ó ano ou máis, unicamente será esixible unha preinstalación solar constituída, alomenos, polas canalizacións auxiliares e todos os elementos do subsistema hidráulico, a excepción das bombas. Neste caso deberá quedar xustificado no proxecto que se dispón dos espazos necesarios para acoller todos os compoñentes do sistema e que os elementos constructivos da edificación foron deseñados de forma que o sistema completo poida ser instalado sen alteración da construción.

Para o caso de que posteriormente se superase aquel nivel de ocupación, será obrigatoria a instalación completa do sistema.

7. Para o caso que se xustifique un nivel de demanda de AQS que presente diferencias de consumo de máis do 50% entre os diversos días da semana, considerarase o consumo correspondente ó día medio da semana e a capacidade de acumulación será igual ó consumo do día da semana de maior demanda.

A.1.2. DATOS METEOROLÓXICOS, TÉRMICOS E XEOGRÁFICOS.

As táboas seguintes recopilan unha serie de valores de determinados parámetros que poden resultar necesarios para os cálculos das instalacións obxecto desta ordenanza.

No deseño de instalacións realizado conforme a parámetros diferentes, deberanse xustificar os datos da radiación solar recibida mediante calquera procedemento analítico ou experimental cientificamente admisible, ou se foron obtidos dalgunha fonte oficialmente recoñecida ésta debe ser citada.

Radiación Solar Global media diaria mensual e diaria anual¹
(kW·h/m²)

Xan	Feb	Mar	Abr	Mai	Xun	Xul	Ago	Set	Out	Nov	Dec	MEDIA
1,5	2,1	3,6	4,2	5,5	6,1	6,3	5,9	4,5	2,8	1,7	1,3	3,8

Temperatura ambiente media mensual e media anual, durante as horas de sol²
(°C)

Xan	Feb	Mar	Abr	Mai	Xun	Xul	Ago	Set	Out	Nov	Dec	MEDIA
11	12	14	16	18	20	22	23	20	17	14	12	16,6

Temperatura mínima histórica³
(°C)

-5

¹ Datos relativos á estación meteorolóxica de Peinador (1982-1991). Fonte Ministerio de Medio Ambiente.

² Fonte: Centro de Estudios da Enerxía Solar - Censolar.

³ Datos relativos á estación meteorolóxica de Peinador (4.2.1963). Fonte Ministerio de Medio Ambiente.

Temperatura media mensual e media anual da auga de abastecemento da rede xeral⁴

(°C)

Xan	Feb	Mar	Abr	Mai	Xun	Xul	Ago	Set	Out	Nov	Dec	MEDIA
10,6	11,0	11,7	12,7	14,0	15,9	17,9	20,5	20,9	18,1	13,8	12,0	14,9

Datos xeográficos

Casa do Concello			Peinador		
Lonxitude	Latitude	Altura	Lonxitude	Latitude	Altura
8° 43' W	42° 14' N	45 m	8° 38' W	42° 13' N	255 m

ANEXO II. CONTRIBUCIÓN SOLAR MÍNIMA

A.2.1. AUGA QUENTE SANITARIA.

A contribución solar mínima anual defínese como a relación entre os valores anuais da enerxía solar aportada a consumo e a demanda enerxética, obtidos a partir de valores mensuais.

A contribución solar será o maior dos valores que corresponda á aplicación desta ordenanza e calquera outra normativa sectorial de aplicación.

Considéranse dous casos:

- 1) Xeral: supoñendo que a fonte enerxética de apoio sexa gasóleo, propano, gas natural ou outras.
- 2) «Efecto Joule»: supoñendo que a fonte enerxética de apoio sexa enerxía eléctrica directa por efecto Joule.

Demanda total da edificación (l/d)	Aporte solar (%)
0 – 1.750	0
1.750 – 7.000	35
7.000 - 8.000	45
8.000 - 9.000	52
9.000 - 10.000	55
10.000 - 12.500	65
> 12.500	70

Táboa 1. Caso xeral

Demanda total da edificación (l/d)	Aporte solar (%)
0-50	0
50 – 1.000	60
1.000 - 2.000	63
2.000 -3.000	66
3.000 - 4.000	69
> 4.000	70

⁴ Valores medios 2002-2004 referidos á saída da ETAP do Casal. Fonte Aqualia.

Táboa 2. Efecto Joule
A.2.2. PISCINAS.

A contribución solar será o maior dos valores que corresponda á aplicación desta ordenanza e calquera outra normativa sectorial de aplicación.

En piscinas situadas en locais cubertos o quecemento da auga obterase mediante sistemas de enerxía solar activa de baixa e media temperatura, con outras fontes de enerxía renovables ou residuais, cubrindo alomenos, o 70% da demanda de enerxía térmica anual, puidendo cubrir o resto con enerxías convencionais. En ningún caso poderá utilizarse enerxía eléctrica para o quecemento por efecto Joule como apoio das fontes anteriores.

O quecemento das piscinas descubertas unicamente poderá realizarse mediante sistemas de aproveitamento da enerxía solar ou fontes de enerxía residuais.

ANEXO III. BENEFICIOS AMBIENTAIS

Neste anexo detállanse os criterios en base ós que se rexerá o cálculo das emisións evitadas, para os casos nos que sexa de aplicación o establecido nos apartados 2 e 3 do artigo 7 da ordenanza.

A.3.1. TERMINOLOXÍA.

□ *GEI: gases de efecto invernadoiro. Segundo se recolle no Protocolo de Kioto, son os seguintes:*

- *Dióxido de Carbono (CO₂)*
- *Metano (CH₄)*
- *Óxido nitroso (N₂O)*
- *Hidrofluor-carbuos (HFCs)*
- *Perfluoro -carbuos(PFCs)*
- *Hexafluoruro de xofre (SF₆)*

Ás veces, utilízase tamén a denominación internacionalmente aceptada GHG «Green House Gasses».

- *g-CO2 equivalente: medida normalizada para as emisións, que cuantifica a diferente intensidade do efecto producido polos distintos gases responsables do efecto invernadoiro.*
- *ACV: siglas que se corresponden coa «Análise do Ciclo de Vida». A ACV é unha ferramenta de xestión ambiental, que a través dunha visión global do problema, permite analizar e comparar en modo obxectivo e sobre unha base científica produtos, sistemas e/ou servicios desde o punto de vista ambiental. A ACV calcula e avalía todos os fluxos relevantes de materia e enerxía que entran e saen do sistema en estudio, tendo en conta todo o ciclo de vida do mesmo, é dicir, desde a extracción de materia prima da terra, o seu procesamento, transporte, elaboración do produto, o seu uso, e culminando co seu reciclado, reuso e disposición final.*
- *PELET: é un combustible sólido obtido a partir de restos de madeira (viruta e serrín) que son prensados a alta presión, sen ningún tipo de aditivo. É un combustible natural e limpo, con alto poder calorífico e que pode ser dosificado dunha forma exacta e automática.*

A.3.2. REFERENCIA.

Tomarase o gasóleo C como base de xeneración de enerxía convencional, por ser o combustible máis utilizado habitualmente.

Considéranse «emisións evitadas» a diferenza entre as que se emitirían se o combustible utilizado fose gasóleo C e aquelas emitidas mediante os sistemas de produción da enerxía térmica que se utilizan.

Tomarase como base de cálculo das emisións os valores seguintes:

	Emisións GEI (g-CO ₂ equivalentes/ kW·h xenerado)
Gasóleo C	338 ⁽¹⁾
Solar térmica	6 ⁽²⁾

Fonte: ⁽¹⁾ Suisse Office of Energy

⁽²⁾ University of Sydney

A.3.3. EMISIÓN ACV DE DIFERENTES TECNOLOXÍAS.

As emisións GEI totais estimadas no punto anterior poderán ser evitadas mediante solucións distintas da enerxía solar térmica. Como referencia, inclúense os seguintes métodos alternativos:

- Sistemas de xeneración eléctrica mediante enerxías renovables (enerxía fotovoltaica,...).
- Sistemas de xeneración térmica baseados en tecnoloxías menos contaminantes que a de referencia (sistemas de calefacción mediante calderas de pelet, enerxía solar para solo radiante, ...).
- Instalacións de coxeneración.
- Medidas de aforro e eficiencia enerxética en xeral que repercutan nun aforro cuantificable de enerxía (maiores aillamentos, adopción de criterios bioclimáticos, ...).
- Calquera combinación das mesmas ou outras propostas que produzan unha redución equivalente das emisións GEI «a evitar» calculadas previamente.

Con independencia da natureza da solución proposta, será preciso cuantificar a súa influencia medioambiental en termos de emisións de CO₂ equivalentes (GEI).

Para o cálculo das emisións, referidas á ACV, tomaranse os valores das emisións GEI da táboa seguinte, que inclúe unha valoración das emisións de distintas tecnoloxías, a relación en % respecto ó combustible base, gasóleo C, así como o efecto das mesmas (- = redución, + = aumento).

Emisións GHG (Green House Gasses) g(CO ₂ -equivalentes)/kWh		Variación %	Efecto
PRODUCCIÓN ELÉCTRICA (kW·h_e)			
Carbón	1.100	225,44	+
Fotovoltaica (p-Si) ⁽¹⁾	189	-44,08	-
Fotovoltaica (m-Si) ⁽¹⁾	114	-66,27	-
Eólica ⁽¹⁾	36	-89,35	-
COXENERACIÓN			
Gasóleo	350	3,55	+
Gas natural	260	-23,08	-

PRODUCCIÓN TÉRMICA (kW·h.)			
Fuelóleo ⁽³⁾	366	8,28	+
Gasóleo C ⁽¹⁾	338	0	0
GLP ⁽³⁾	304,3	-9,97	-
Gas natural ⁽¹⁾	286,5	-15,24	-
Pelets (Astillas de madeira) ⁽²⁾	37,5	-88,91	-
Solar Térmica ⁽⁴⁾	6	-98,22	-

Fontes: (1) Suisse Office of Energy
(2) Joanneum Research (Austria)
(3) University of California
(4) University of Sydney

Non obstante, poderase presentar calquera outra proposta ou plantexamento que, debidamente xustificado, con valores de referencia de fontes oficiais ou de recoñecido prestixio a xuízo do órgano municipal competente, aporte uns beneficios ambientais igualmente cuantificables e equivalentes ás emisións totais que deban ser evitadas segundo o exposto neste anexo.

17(788.- SOLICITUDE DE EXPROPIACIÓN TOTAL DA PARCELA 11 NO EXPEDIENTE EXPROPIADO “NOVA ESTRADA BAIXADA A RÍOS-TEIS” EXPTE. 185/413.

Examinadas as actuacións do expediente, dáse conta do informe-proposta do informe proposta do técnico de Administración Xeral, de 29.06.05, a Xunta de Goberno Local acorda:

Na sesión plenaria de 30.01.97 adoptouse o seguinte acordo: "(...) Primeiro.-Aproba-lo proxecto de expropiación polo procedemento de taxación conxunta dos bens e dereitos afectados polo proxecto de vial <Nova estrada a Ríos>, conforme á documentación elaborada polos servizos técnicos da Xerencia Municipal de Urbanismo, o 17 de xaneiro de 1997, sometendo o expediente a información pública na forma prevista nos apartados 2, 3 e 4 do art. 219 do TRLS. Segundo.-Delegar no Consello da Xerencia Municipal de Urbanismo o trámite do informe ás alegacións previsto no art. 219.6 do TRLS. Terceiro.- Ratificar expresamente a necesidade de ocupación dos bens afectados, sendo a finalidade da expropiación a apertura do vial incluído na estrutura xeral viario do PXOU como dotación local de acceso á zona industrial imprescindible para o seu desenvolvemento (...).

O 13.10.97 levantouse acta de pagamento da folla de prezo xusto individualizado e de ocupación da finca número 11 afectada de expropiación polo procedemento de taxación conxunta do proxecto de nova estrada "Baixada a Ríos-Teis", aprobado por resolución do Ilmo. Sr. Delegado Provincial da CPTOPV da Xunta de Galicia do 13 de agosto de 1997. A finca número 11 está descrita do seguinte xeito: Titularidade : dona America Veiga García, Superficie: 60 metros cuadrados; Lindeiros: Norte-ETEA, Sur-Mesma propiedade, Este-Dolores Montenegro Álvarez, Oeste-ETEA. A mesma estaba libre de cargas e non constaba inmatriculada no Rexistro da Propiedade.

Logo da resolución do Xurado provincial de expropiación (27.10.98) e sentenza do TSXG (30.11.04), o 19.05.05 materializouse novo pago pola diferenza na determinación do xustiprezo pola Administración actuante e o resolto polo Xurado. Acredita o dereito a percibir a diferenza dona Juana Lusquiños Veiga.

O 24.05.05 dona Juana Lusquiños Veiga presenta escrito no que se manifesta o seguinte: "(...) que esta parte estaría conforme con la hoja de aprecio, siempre que se procediera a expropiar la totalidad de la finca de su propiedad. Esta parte no puede estar de acuerdo con que sólo se le expropie 60 metros cuadrados, ya que la finca tiene 148 metros cuadrados, según consta en el título de propiedad. Si se expropian 60 metros, quedan sin

expropiar 88 metros cuadrados, y que además quedan sin entrada alguna. Por tanto, al amparo del artículo 23 de la Ley de Expropiación Forzosa, esta parte interesa, igual que ha venido reiterando a lo largo de todo el expediente que se le expropie la totalidad, o que en virtud del artículo 46 de la misma Ley se le indemnicen los daños y perjuicios como consecuencia de la expropiación, ya que es evidente que una finca de 88 metros cuadrados, como queda, pierde su valor (...)"

Con data 27.05.05 o topógrafo municipal informou o seguinte: "(...) Respecto a la reclamación presentada en data do 24 de maio de 2005 por D^a Juana Lusquiños Veiga, na que reitera a solicitude de expropiación da totalidade da parcela núm. 11 do expediente de expropiación por taxación conxunta <Nova Estrada Baixada a Ríos> (Teis), ha de manifestarse que durante a tramitación do expediente de expropiación non se tramitou ningún resto de parcela, salvo o expediente de Conservas Garavilla, tramitado por acordo extraxudicial e en ningún momento houbo consignación orzamentaria para os terreos fora da traza (...)"

Requerido o correspondente informe, o arquitecto técnico municipal conclúe o seguinte: "(...) A parcela nº 11 do proxecto de expropiación por taxación conxunta da Estrada de Baixada a Ríos, figura con respecto ó plan xeral vixente aprobado definitivamente con data 29 de abril de 1993, en solo clasificado como urbano e remitido ó desenvolvemento dun plan especial de reforma interior denominado PERI V-02 Ríos A, aínda sen devolver. Determinacións da ficha do PERI V-02 Ríos.- Superficie: 293.500,00 m² -Uso característico: Industrial e Residencial-Edificabilidade: 0,89 m²/m² industrial, 0,18 m²/m² residencial-Cesións: 12.000,00 m² a equipamento, 25900,00 m² a zonas verdes. Con data 30 de decembro de 2004, o pleno do Concello aprobou inicialmente o novo plan xeral de ordenación municipal, con acordo de suspensión de licencias urbanísticas en toda a área territorial do municipio nos casos nos que a nova ordenación inicialmente aprobada resulte incompatible coa establecida no planeamento vixente. Neste documento de A.I. a propiedade sigue figurando en solo urbano non consolidado, reemitido o desenvolvemento do área APR A-5-06, de uso característico residencial, cun aproveitamento tipo de 0,969 m²/m². Con respecto á aplicación do artigo 23 da LEF, a parcela sobranse dunha superficie de 88,00 m², figura nun solo urbano non consolidado, polo que o técnico que subscribe entende que non existen prexuízos económicos sobre a mesma ó dispoñer do seu aproveitamento urbanístico no desenvolvemento da figura de planeamento prevista, tanto no plan xeral vixente como no pxom en tramitación, polo que non sería de aplicación o artigo 46 da mesma (...)"

FUNDAMENTOS LEGAIS OU CONSIDERACIÓNS XURÍDICAS

1. *Improcedencia da adopción de acordo consistente na expropiación total da parcela nº11 do expediente expropiatorio "Nova estrada baixada a Ríos-Teis".- O artigo 23 da Lei de 16 de decembro que regula a expropiación forzosa, faculta ó suxeito expropiado a solicitar a expropiación total dunha finca, naquel caso que se ocupara unha parte dela e resulte antieconómica para o propietario a conservación da finca no expropiada. Na apreciación da necesidade de expropiar a totalidade da finca, a Administración dispoñe dun certo marxe de discrecionalidade. Así se confirma por unha reiterada xurisprudencia, poñendo por exemplo a STS 17.11.98 (RJ 9151): "(...) hemos dicho en diversas sentencias, no puede obligarse a la Administración a la expropiación total si el interés público no la legitima, sino que, teniendo carácter discrecional el acoger o no la petición que formule el expropiado en este sentido, si se demuestra que concurren los requisitos previstos en el artículo 23 de la Ley de Expropiación Forzosa (carácter antieconómico de la explotación del resto de la finca) y la Administración no concede la expropiación total, se producirá el efecto prevenido en el artículo 46 de la misma Ley, con arreglo al cual «en el supuesto del artículo 23, cuando la Administración rechace la expropiación total se incluirá en el justiprecio la indemnización por los perjuicios que se produzcan a consecuencia de la expropiación parcial de la finca» (Sentencias, entre otras, de 19 junio 1987 [RJ 1987\4214] y 28 abril 1990 [RJ 1990\3359]) La impugnación de la denegación por la Administración de la expropiación total cuando se alega que concurren los presupuestos del artículo 23 de la Ley de Expropiación Forzosa no permite al tribunal contencioso-administrativo más que pronunciarse sobre la pertinencia o no del derecho indemnizatorio de acuerdo con lo acreditado respecto a los deméritos o perjuicios que pudieran ocasionarse en la finca por la expropiación parcial siempre que hagan antieconómica su conservación o utilización acorde con el destino*

para el que venía siendo utilizada (...)” Transcurridos case que oito anos dende o levantamento da acta de ocupación, non semella que exista interese algún para o Concello de expropiar a totalidade da finca. Así mesmo, dos informes técnicos recabados, dedúcese que a adquisición da totalidade da parcela non suporía ningún beneficio adicional para a execución da obra que motivou a incoacción do expediente expropiatorio.

2. *Prazo para a solicitude da expropiación total.- O artigo 23 da Lei de expropiación forzosa non establece ningún prazo para a solicitude da expropiación total, polo que a petición de expropiación total debería formularse ante a Administración dende o momento en que o afectado coñeza a concreción da finca afectada pola necesidade de ocupación. Dos datos obrantes no expediente, unicamente consta una petición de expropiación total presentada o 24.05.05 unha vez coñecida a resolución do Xurado provincial de expropiación. Aínda cando non se contemple un prazo para a presentación da solicitude de expropiación total, é evidente que non procede a estimación da solicitude en tal sentido unha vez ocupada a parcela e executada a obra aludida. Por outra parte, da lectura do artigo 46 da Lei de expropiación forzosa, dedúcese que debe ser solicitada con anterioridade da determinación do xustiprezo.*
3. *Solicitude de indemnización derivada do dano producido pola expropiación parcial.- En primeiro lugar, a xurisprudencia entende que a esixencia da indemnización prevista no artigo 46 da Lei de expropiación forzosa, debe xustificarse na folia de aprecio. Polo súa tramitación procedimental especial, a indemnización fíxase tra-la tramitación do expediente de xustiprezo, resolución que incluso foi obxecto de análise na STXG 30.11.04. Pese a evidente extemporaneidade da reclamación plantexada, á vista do informe técnico recabado, non se entende que exista a concorrencia dunha situación antieconómica para o expropiado. En efecto, dado que se encontra nun ámbito remitido a planeamento de desenvolvemento pola súa condición de solo urbano non consolidado, o aproveitamento que lle corresponderá en execución do planeamento será proporcional á superficie de terreo que aporte á actuación. De tal xeito, que polo feito de dispoñer dunha menor superficie de terreo incluído no ámbito correspondente, non ven a ser perxudicada en termos proporcionais no reparto de cargas e beneficios.*
4. *Órgano competente para a resolución da solicitude.- En atención o artigo 127.1.d da Lei 7/85, de 2 de abril, de bases de réxime local, corresponde do presente asunto á Xunta de Goberno local.*

Polo tanto, á vista dos fundamentos contidos no presente informe, fórmase a seguinte

PROPOSTA DE RESOLUCIÓN

1º.-Desestimar a solicitude presentada o 24.05.05 por dona Juana Lusquiños Veiga e polo tanto, rexeitar a posibilidade de expropiar a totalidade da finca número 11 contida no expediente expropiatorio "Nova estrada baixada a Ríos-Teis". Así mesmo, de acordo cos fundamentos do presente informe-proposta, desestimar calquera pretensión indemnizatoria por estar incluída a mesma no importe de xustiprezo abonado e por outra parte e non concorrer o suposto previsto no artigo 23 e 46 da Lei de expropiación forzosa.

2º.-Notificar o presente acordo ó interesado, comunicándolle que contra a presente resolución cabe interpoñer potestativamente recurso de reposición no prazo dun mes dende a recepción da notificación do acordo ou ben contencioso-administrativo perante o xulgado do contencioso-administrativo de Vigo.

Acordo

A Xunta de Goberno local aproba a proposta contida no precedente informe.

NESTE INTRE AUSENTASE DA REUNIÓN O CONCELLEIRO SR. COMESAÑA ABALDE.

18(883).- APROBACIÓN INICIAL DO PROXECTO DE EXPROPIACIÓN POR TAXACIÓN CONXUNTA, PROPIETARIOS NON INCORPORADOS AO POLÍGONO 1 DO “PLAN PARCIAL 03-23 BARUXANS”. EXPTE. 178/413

Examinadas as actuacións do expediente dáse conta do informe-proposta do técnico de Administración Xeral do Servizo de Planeamento e Xestión da Xerencia municipal de Urbanismo, de 30.06.05, que di o seguinte:

ANTECEDENTES

1.- En data 02/09/2002 o Pleno municipal acordou aprobar definitivamente o Plan Parcial "03-23-Baruxáns B" (Bembrive) -Expte. 5823/411-. As súas normas e ordenanzas publicáronse no BOP de Pontevedra núm. 206, do 25 de outubro de 2002.

2.- No 09/09/2004 constituíuse a Xunta de Compensación do polígono 1 do referido Plan Parcial, mediante Escritura Pública outorgada perante o notario de Vigo D. Luis Rajoy Brey co núm. 1.198 do seu protocolo, logo ratificada por outra posterior outorgada no 10/09/2004 polo notario D. José Antonio Somoza Sánchez co núm. 2.173 do seu protocolo.

No 20/12/2004 a Xunta de Goberno Local acordou aproba-la constitución desa Xunta de Compensación (expte. 4530/401). Os Estatutos e Bases de Actuación deste polígono correspóndense cos do modelo xeral aprobado polo Consello da Xerencia Municipal de Urbanismo no 11/12/2003 e publicados no BOP de Pontevedra do 02/01/2004.

3.- No 28/02/2005 o presidente e representante da citada Xunta de Compensación (XC) presentou un escrito nesta Administración municipal solicitando a expropiación por taxación conxunta das fincas primitivas núms. "11", "40", "42" e "145" do polígono, toda vez que os seus respectivos propietarios negáronse a incorporarse a dita XC. Achegouse con dita solicitude o correspondente proxecto de expropiación, aprobado pola XC en asemblea do 14/02/2005.

En data 26/05/2005 o Arquitecto técnico municipal emitiu un Informe sobre o proxecto expropiatorio, no que se conclúe a procedencia de eleva-lo importe do seu prezo xusto.

No día 20/06/2005 o representante da XC presentou na Xerencia de Urbanismo un novo proxecto expropiatorio corrixido (por triplicado exemplar). No 30/06/2005 o arquitecto técnico municipal emitiu un novo Informe no que considerou axeitada a valoración do prezo xusto expropiatorio contida no último proxecto presentado.

4.- As follas de aprecio individualizadas dos bens a expropiar son as seguintes:

FOLLA DE PREZO XUSTO
PARCELA Nº: 11 PROPIETARIO: HRDOS DE JESÚS RODRÍGUEZ ABALDE DIRECCIÓN: RÚA CACHENO, Nº 5-7 BEMBRIVE - VIGO
RELACIÓN DE BENS E DEREITOS AFECTADOS

<i>UNIDADE</i>	<i>CONCEPTO</i>	<i>PREZO</i>	<i>IMPORTE €</i>
800,00 m2	Terreo	95,72 €/m2	76,576,00
1 Ud	Galpón		2.321,01
Suma:			78.897,01
5% premio afección.....			3.944,85
total valoración.....			82.841,86 €

<i>FOLLA DE PREZO XUSTO</i>			
<i>PARCELA Nº: 40</i>			
<i>PROPIETARIO: ANGEL PÉREZ VILA</i>			
<i>DIRECCIÓN: CAMIÑO TRONCALES 10, BAIXO - BEMBRIVE - VIGO</i>			
<i>RELACIÓN DE BENS E DEREITOS AFECTADOS</i>			
<i>UNIDADE</i>	<i>CONCEPTO</i>	<i>PREZO</i>	<i>IMPORTE €</i>
143,00 m2	terreo	95,72 €/m2	13.687,96
5% premio afección.....			684,40
total valoración.....			14.372,36 €

<i>FOLLA DE PREZO XUSTO</i>			
<i>PARCELA Nº: 42</i>			
<i>PROPIETARIO: ANGEL PÉREZ RIVEIRO</i>			
<i>DIRECCIÓN: CAMIÑO TRONCALES 10, BAIXO - BEMBRIVE - VIGO</i>			
<i>RELACIÓN DE BENS E DEREITOS AFECTADOS</i>			

UNIDADE	CONCEPTO	PREZO	IMPORTE €
160,00 m2	terreo	95,72 €/m2	15.315,20
	5% premio afección.....		765,76
	total valoración.....		16.080,96 €

FOLLA DE PREZO XUSTO			
PARCELA Nº: 145			
PROPIETARIO: ANGEL PÉREZ VILA			
DIRECCIÓN: CAMIÑO TRONCALES 10, BAIXO - BEMBRIVE - VIGO			
RELACIÓN DE BENS E DEREITOS AFECTADOS			
UNIDADE	CONCEPTO	PREZO	IMPORTE €
325,00 m2	terreo	95,72 €/m2	31.109,00
	5% premio afección.....		1.555,45
	total valoración.....		32.664,45 €

FUNDAMENTOS XURÍDICOS

Os arts. 22 e 131 Lei 9/2002, do 30 de decembro, de Ordenación Urbanística de Galicia (LOUGA) e art. 18 Lei 6/1998, do 13 de abril (LRSV) establecen diversas obrigas de natureza urbanística para os propietarios do solo urbanizable, entre as que figuran a de cesión de terreos ó Concello, a de urbanización e edificación en prazo e a de participación nun proceso reparcelatorio de distribución equitativa de cargas e beneficios.

O art. 156.1 LOUGA preceptúa a este respecto que: "(...) se algúns propietarios do polígono non se incorporan á Xunta de Compensación, ésta poderá solicitar do municipio ou ben a expropiación dos ditos predios tendo a condición de beneficiaria dela, ou ben a ocupación dos ditos predios en favor da Xunta de Compensación".

Tamén o art. 168.2 R.D. 3288/1978, do 25 de Agosto, aprobatorio do Regulamento de Xestión Urbanística (RXU) dispoñe que: "Os terreos propiedade dos que non se incorporasen á Xunta, serán expropiados, atribuíndose a ésta o carácter de beneficiaria da expropiación".

Do mesmo xeito, o art. 144.2 LOUGA preceptúa que: "O pagamento ou depósito do importe da valoración establecida producirá os efectos previstos nos números 6, 7 e 8 do art. 52 da Lei de Expropiación Forzosa (...)".

Por outra banda, o proxecto expropiatorio presentado pola Xunta de Compensación contén a documentación esixida no art. 143.1 LOUGA, axustándose as súas valoracións ó disposto nos arts. 23 e ss. LRSV e RD 1020/1993, do 25 de xuño.

Polo tanto, procede aprobar inicialmente o proxecto expropiatorio, coa conseguinte apertura dun trámite de información pública polo prazo dun mes. É competente para adopta-lo Acordo que agora se propón, a Xunta de Goberno Local, de conformidade co disposto no art. 127.1.d) LBRL.

En virtude do exposto, proponse á Xunta de Goberno local a adopción do seguinte acordo:

1º.-Aprobar inicialmente o proxecto expropiatorio por taxación conxunta das fincas non incorporadas á Xunta de Compensación do polígono 1 do Plan Parcial 03.23 Baruxáns (relacionadas na parte expositiva deste Acordo), con Memoria e Planos redactados polos arquitectos D^a Mariam Lebreiro Amaro e D. Fco. Javier Alonso Davila, datados en xuño de 2005 (expte. 178/413).

2º.-Abrir un trámite de información pública polo prazo de un mes, mediante publicación de anuncios no DOG e nun xornal dos de maior circulación da Provincia, con notificación individualizada das follas separadas de aprecio e da proposta de fixación dos criterios de valoración a tódolos que aparecen como titulares de bens ou dereitos.

Acordo

A Xunta de Goberno local aproba a proposta contida no precedente informe.

REINCORPÓRASE Á REUNIÓN O CONCELLEIRO SR. COMESAÑA ABALDE.

19(884).-ACEPTACIÓN DE CESIÓN GRATUÍTA DE D. MANUEL FORTES MIGUÉLEZ E D^a MARIA PILAR OTERO MARIÑO PARA ENSANCHE E MELLORA DO CAMIÑO CANTEIROS DE MATAMÁ. EXPTE. 44420/250.

Examinadas as actuacións do expediente, dáse conta do informe proposta do técnico de Administración Xeral do Servizo de Planeamento e Xestión da Xerencia municipal de Urbanismo, de 01.07.05, que di o seguinte:

ANTECEDENTES DE FEITO

1º.- Con data do 31 de marzo de 2005, D. José Manuel Fortes Miguélez e D^a M^a Pilar Otero Mariño, solicitaron desta Administración municipal se lle recoñeza ós efectos urbanísticos procedentes o terreno da súa propiedade, situado no camiño de Canteiros 67 (Matamá), cedido para o ensanche e mellora do vial.

A dita parcela pertencelle aos solicitantes en virtude de escritura de compraventa, autorizada polo notario de Vigo D. Alfredo Arturo Lorenzo Otero o 27 de outubro de 1994 (protocolo 2504).

2º.- Os terreos que se ceden forman parte dunha parcela incluída no Núcleo 10-09-Ribelas C, solo urbano con ordenanza de aplicación 1.3.B, de vivenda unifamiliar illada de media densidade.

3º.- Os técnicos municipais do departamento de Cartografía da Xerencia municipal de Urbanismo, procederon a facer a medición dos metros de terreo cedidos a esta Administración municipal, informando, en data do 20 de abril de 2005, o seguinte:

Superficie total de cesión = 26.00 m²

Consideracións xurídicas: As normas urbanísticas do vixente PXOU de Vigo establecen, no apartado 3.2.2., que nas cesións obrigatorias dos terreos afectados pola aliñación da rúa á que a parcela dea fronte -supostos de solicitude de obra nova e de rehabilitación integral- recoñecerase ó propietario a edificabilidade e densidade correspondente á parcela inicial, e que, así mesmo, esta considerarase a efectos de parcela mínima.

Xa que logo, procede considerar que a cesión anticipada dos referidos 26,00 m² de superficie de terreo debe xerar a favor do propietario cedente os mesmos dereitos que os que provoca a cesión determinada pola concesión dunha licenza de obra nova ou rehabilitación integral.

Polo exposto, e de acordo co artigo 127.d) da LRBRL, trala modificación oprada pola Lei 57/2003, do 16 de decembro, de medidas para a modernización do goberno local, proponse á Xunta de Goberno local a adopción do seguinte acordo:

Primeiro.- Aceptar a cesión gratuita ó Concello de Vigo, por parte de D. José Manuel Fortes Miguélez e D^a María del Pilar Otero Mariño da porción de parcela de 26,00 m² de superficie, que se identifica no expediente, segregada de feito da finca da súa propiedade, con destino ó ensanche e mellora do camiño de Canteiros (Matamá).

Segundo.- Esta cesión deberá elevarse a escritura pública ou documento administrativo auténtico e inscribirse no Rexistro da Propiedade. Enténdese sen prexuízo doutras cesións que, con ocasión dunha eventual solicitude de licenza resulten legalmente procedentes de conformidade coas aliñacións que ó efecto se fixen.

Terceiro.- Ter por recoñecido ó cedente na parcela matriz, efectuada que sexa a cesión no correspondente documento público, a superficie e edificabilidade correspondente á superficie cedida.

Cuarto.- Notifíquese este acordo ó interesado, coa advertencia de que contra o mesmo cabe interpoñer, alternativamente, recurso de reposición nesta Administración no prazo de un mes, ou recurso contencioso-administrativo perante o Xulgado do Contencioso de Vigo no prazo de dous meses. Notifíquese tamén á oficina de Patrimonio do Concello, para que formalice a cesión e a inscriba no Rexistro da Propiedade e no Inventario de bens municipais.

Acordo

A Xunta de Goberno local aproba a proposta contida no precedente informe.

20(885).-ACEPTACIÓN DE CESIÓN GRATUÍTA DE D. RUBÉN FERNÁNDEZ LORENZO PARA ENSANCHE E MELLORA DO CAMIÑO LOURIDO (MANTELAS). EXP.TES. 44473/250.

Examinadas as actuacións do expediente, dáse conta do informe proposta do técnico de Administración Xeral do Servizo de Planeamento e Xestión da Xerencia municipal de Urbanismo, de 01.07.05, que di o seguinte:

ANTECEDENTES DE FEITO

1º.- Con data do 14 de abril de 2005, D. Rubén Fernández Lorenzo, solicitou desta Administración municipal se lle recoñeza ós efectos urbanísticos procedentes o terreno da súa propiedade, situado no camiño de Lourido (Mantelas), cedido para o ensanche e mellora do vial.

A dita parcela pertencelle a D. Rubén Fernández Alonso. Aporta escritura de propiedade de compra, autorizada polo notario de Vigo D. Roberto Martínez Martínez o 14 de xuño de 1990 (protocolo 1931)..

2º.- Os terreos que se ceden forman parte dunha parcela de solo urbano non consolidado incluída dentro do PERI III-01 Salguiera-Riobó Mantelas.

3º.- Os técnicos municipais do departamento de Cartografía da Xerencia municipal de Urbanismo, procederon a facer a medición dos metros de terreo cedidos a esta Administración municipal, informando, en data do 20 de abril de 2005, o seguinte:

Superficie total de cesión = 20.00 m²

Consideracións xurídicas: As normas urbanísticas do vixente PXOU de Vigo establecen, no apartado 3.2.2., que nas cesións obrigatorias dos terreos afectados pola aliñación da rúa á que a parcela dea fronte -supostos de solicitude de obra nova e de rehabilitación integral- recoñecerase ó propietario a edificabilidade e densidade correspondente á parcela inicial, e que, así mesmo, esta considerárase a efectos de parcela mínima.

Xa que logo, procede considerar que a cesión anticipada dos referidos 20,00 m² de superficie de terreo debe xerar a favor do propietario cedente os mesmos dereitos que os que provoca a cesión determinada pola concesión dunha licenza de obra nova ou rehabilitación integral.

Polo exposto, e de acordo co artigo 127.d) da LRBRL, trala modificación operada pola Lei 57/2003, do 16 de decembro, de medidas para a modernización do goberno local, proponse á Xunta de Goberno local a adopción do seguinte acordo:

Primeiro.- Aceptar a cesión gratuita ó Concello de Vigo, por parte de D. Rubén Fernández Lorenzo da porción de parcela de 20,00 m² de superficie, que se identifica no expediente, segregada de feito da finca da súa propiedade, con destino ó ensanche e mellora do camiño de Lourido en Mantelas (Vigo).

Segundo.- Esta cesión deberá elevarse a escritura pública ou documento administrativo auténtico e inscribirse no Rexistro da Propiedade. Enténdese sen prexuízo doutras cesións que, con ocasión dunha eventual solicitude de licenza resulten legalmente procedentes de conformidade coas aliñacións que ó efecto se fixen.

Terceiro.- Ter por recoñecido ó cedente na parcela matriz, efectuada que sexa a cesión no correspondente documento público, a superficie e edificabilidade correspondente á superficie cedida.

Cuarto.- Notifíquese este acordo ó interesado, coa advertencia de que contra o mesmo cabe interpoñer, alternativamente, recurso de reposición nesta Administración no prazo de un mes, ou recurso contencioso-administrativo perante o Xulgado do Contencioso de Vigo no prazo de dous meses. Notifíquese tamén á oficina de Patrimonio do Concello, para que formalice a cesión e a inscriba no Rexistro da Propiedade e no Inventario de bens municipais.

Acordo

A Xunta de Goberno local aproba a proposta contida no precedente informe.

Examinadas as actuacións do expediente dáse conta da memoria redactada polo xefe dos Servizos Centrais, de 11.03.05, conformada polo xerente de Urbanismo e pola interventora xeral, que di o seguinte:

MEMORIA:

a) Antecedentes:

O Consello da Xerencia Municipal de Urbanismo, en sesión ordinaria de 11 de novembro de 2004, autorizou a aprobación do seu orzamento para o exercicio 2005.

En sesións plenarias de datas 14 de xaneiro e 28 de febreiro de 2005, aprobouse inicial e definitivamente, respectivamente, o devandito orzamento para este exercicio.

Entre a documentación presentada figuraba –de conformidade co artigo 168 do Real Decreto Lexislativo 2/2004 que aprobou o texto refundido da Lei Reguladora das Facendas Locais- un anexo de persoal, donde -ademais da plantilla do persoal propio do Organismo Autónomo- o xerente, a través dun informe, motivaba a reorganización do persoal que presta servizo na Xerencia Municipal de Urbanismo.

b) Determinacións:

En virtude deste informe e do novo organigrama presentado, así como da plantilla anexada ó Orzamento definitivamente aprobado polo Pleno o pasado 28 de febreiro, a Relación de Postos de Traballo que se pretende aprobar para o exercicio 2005, responde ás seguintes determinacións:

1) A Xerencia como organismo autónomo e baixo a xefatura do xerente estaría integrada en catro áreas:

- a) **Área de Servizos Técnicos.-** Dirixida por un director e o seu adxunto, encargados ambos dos temas viarios e de infraestruturas, da supervisión das urbanizacións realizadas privadamente, así como da coordinación cos servizos municipais interrelacionados con Urbanismo (Vías e Obras, Electromecánicos, Parques e Xardíns, Medio Ambiente, etc.). Esta dirección exercería de xefatura e supervisión dos servizos integrados nesta área: Obras e Proxectos Municipais e Cartografía.
- b) **Área de Servizos Centrais.-** Integrada polos servizos económicos (xestión presupuestaria, contabilidade, xestión de ingresos e tesourería), patrimonio e contratación, persoal, conserxería e informática. Dirixida por un director.
- c) **Área de Planeamento e Xestión.-** Integrada polo actual servizo co mesmo nome e dirixida, da mesma forma, por director (antigo posto de xefe do servizo de Planeamento e Xestión) e adxunto.
- d) **Área de Intervención Urbanística.-** Integrada polo actual servizo de Intervención Urbanística. Estaría dirixida por un director de área (antigo posto de xefe de Disciplina urbanística) e se crearían catro servizos baixo a súa supervisión:
 - Servizo de Barrios históricos.
 - Servizo de Licenzas de Obras.
 - Servizo de Licenzas de Actividades.
 - Servizo de Disciplina urbanística.

2) Fora destas catro áreas e garantindo a independencia e autonomía propia deste posto, figuraría o de secretario que, ademais das funcións que lle competen legalmente e a de asesoramento legal, exercería a xefatura da propia oficina de secretaría e das oficinas de información, rexistro, seguimento de expedientes e

arquivo. Asemade, o secretario da Xerencia, en coordinación coa Asesoría Xurídica, desenvolverá a defensa xudicial dos actos e disposicións urbanísticos.

3) O posto de relacións públicas e o persoal do negociado de xefatura dependerá directamente do xerente.

4) O antedito establécese sen prexuízo da regulación específica que se poida establecer a través dunha guía de funcións dos postos deste Organismo Autónomo o do seu Regulamento Orgánico.

5) En canto as instrucións do cadro de persoal e da relación de postos de traballo desta Xerencia Municipal de Urbanismo, estarase o disposto nas instrucións xerais do Concello en tanto non sexan incompatibles coa estrutura propia deste Organismo Autónomo.

6) Respecto á relación de postos de traballo ata agora vixente, as variacións son as seguintes:

1ª) Creación na relación de postos de traballo da Xerencia do posto de secretario e das seis xefaturas seguintes:

- 1) Director da Área de Servizos Centrais.
- 2) Adxunto ó director dos Servizos Técnicos.
- 3) Adxunto ó director de Planeamento e Xestión.
- 4) Xefe do Servizo de Licenzas de Obras.
- 5) Xefe do Servizo de Licenzas de Actividades.
- 6) Xefe do Servizo de Disciplina Urbanística.

2ª) A creación na plantilla da Xerencia de catro xefaturas de negociado que estarían distribuídas na “Xefatura” e nas unidades/servizos de “Seguemento, control e arquivo de expedientes”, de “Planeamento e Xestión Urbanística”, de “Disciplina urbanística”.

3ª) A creación dos seguintes postos para reforzar as áreas creadas:

- 1) Tres de arquitecto superior.
- 2) Un de técnico de admon. Xeral.
- 3) Un de informático.
- 4) Un de enxeñeiro técnico industrial.
- 5) Un de arquivista.
- 6) Un técnico superior de servizos económicos.
- 7) Dous administrativos.
- 8) Catro inspectores de urbanismo.

Para concluir, poñer de manifesto que esta relación de postos de traballo ten encaixe no orzamento definitivamente aprobado polo Pleno da Corporación o pasado 28 de febreiro de 2005.

PROPOSTA:

Por todo o antedito, propónse á Xunta de Goberno Local (competente de conformidade co artigo 127.1.h) da vixente Lei de Bases de Réxime Local), a través do Consello da Xerencia Municipal de Urbanismo, que aprrobe a relación de postos de traballo que se achega a esta memoria-proposta.

Con data 11.07.05 o xefe dos Servizos Centrais da Xerencia municipal de Urbanismo emite novo informe-proposta, conformado polo Xerente de Urbanismo e polo novo interventor xeral,

facendo constar variacións no documento de relación de postos de traballo que non se reflectían na devandita memoria e que di o seguinte:

Con data 11 de marzo de 2005 presentábase á Xunta de Goberno, a través do Consello da Xerencia, a proposta de aprobación de relación de postos de traballo para o Organismo Autónomo “Xerencia Municipal de Urbanismo”.

Reitérase a mesma proposta, realizando as seguintes advertencias de variacións no documento de relación de postos de traballo que se anexa:

1ª) Inclúese un novo posto: “Xefe do Servizo de Inspección Técnica de Edifícios”. Este posto créase con cargo a unha das tres prazas de “arquitecto” existentes na plantilla aprobada co orzamento 2005. Esta inclusión débese á inminencia da entrada en vigor (ún de xaneiro de 2006) da nova ordenanza urbanística sobre a inspección técnica de edificios.

2ª) Redúcense as retribucións complementarias asignadas a determinadas xefaturas, de forma que os postos de director do área dos servizos centrais, os dous de adxuntos ós directores das áreas de planeamento-xestión e servizos técnicos e as catro xefaturas de servizo creadas (licenzas de obras, licenzas de actividades, disciplina urbanística e inspección técnica de edificios) presentarán as seguintes características todas elas:

- 1) Poderán ser ocupadas por funcionarios dos grupos A ou B.*
- 2) O complemento de destino será o correspondente ó nivel 26.*
- 3) O complemento específico será o asignado ó código nº 14 da R.P.T. do Concello.*

3ª) Resérvase a forma de provisión de “libre designación” ós seguintes postos:

- 1) Secretario.*
- 2) Director do Área de Servizos Centrais.*
- 3) Adxunto ó director dos Servizos Técnicos.*
- 4) Adxunto ó director de Planeamento e Xestión.*
- 5) Xefe do Servizo de Licenzas de Obras.*
- 6) Xefe do Servizo de Licenzas de Actividades.*
- 7) Xefe do Servizo de Disciplina Urbanística.*
- 8) Xefe do Servizo de Inspección Técnica de Edifícios.*

Este sistema de provisión ven motivado en xeral polo marcado carácter directivo ou a especial responsabilidade destes postos. No caso do posto do “secretario” ponse de manifesto a especial responsabilidade que conleva o asesoramento legal e a fe pública neste Organismo Autónomo. O resto dos postos teñen –sin deixar de ter especiais responsabilidades- un carácter máis directivo, por constituir a cúspide do actual organigrama desta Xerencia de Urbanismo.

PROPUESTA:

En consecuencia, proponse á Xunta de Goberno Local (competente de conformidade co artigo 127.1.h) da vixente Lei de Bases de Réxime Local), a través do Consello da Xerencia Municipal de Urbanismo, que aprobe a relación de postos de traballo correspondente ó persoal propio deste Organismo Autónomo e que se achega a esta proposta.

Acordo

A Xunta de Goberno local de conformidade co precedente informe, aproba a seguinte relación de postos de traballo correspondente ao persoal propio do Organismo autónomo “Xerencia municipal de Urbanismo”:

<i>RELACIÓN DE POSTOS DE TRABALLO O.A. "XERENCIA MUNICIPAL DE URBANISMO"</i>
--

(Expli

D)

UNID

<i>Cod.</i>	<i>Denominación</i>	<i>Dot.</i>	<i>G</i>	<i>CD-CE</i>	<i>TP</i>	<i>FP</i>	<i>Esc.</i>	<i>Sbe.</i>	<i>Cl.</i>	<i>Tit.</i>	<i>ST</i>
400.1	Xerente	1				*					
400.2	Auxiliar	1	D	15 56	N	A	X	Aux.		2	
400.3	Xefe de negociado	1	C	20 39	N	C	X	Adm.		12	V

UNID

<i>Cod.</i>	<i>Denominación</i>	<i>Dot.</i>	<i>G</i>	<i>CD-CE</i>	<i>TP</i>	<i>FP</i>	<i>Esc.</i>	<i>Sbe.</i>	<i>Cl.</i>	<i>Tit.</i>	<i>ST</i>
401.1	Secretario	1	A	28 06	S	LD	X	Téc.		4	V
401.2	Auxiliar	1	D	15 56	N	A	X	Aux.		2	

UNID

<i>Cod.</i>	<i>Denominación</i>	<i>Dot.</i>	<i>G</i>	<i>CD-CE</i>	<i>TP</i>	<i>FP</i>	<i>Esc.</i>	<i>Sbe.</i>	<i>Cl.</i>	<i>Tit.</i>	<i>ST</i>
404.1	Auxiliar	1	D	15 56	N	A	X	Aux.		2	
404.2	Administrativo	1	C	18 56	N	PI	X	Adm.		12	V

UNID

<i>Cod.</i>	<i>Denominación</i>	<i>Dot.</i>	<i>G</i>	<i>CD-CE</i>	<i>TP</i>	<i>FP</i>	<i>Esc.</i>	<i>Sbe.</i>	<i>Cl.</i>	<i>Tit.</i>	<i>ST</i>
405.1	Arquiveiro	1	B	25 17	N	A	E	Téc.	Med.	9	V
405.2	Xefe de negociado	1	C	20 39	N	C	X	Adm.		12	V

<i>Cod.</i>	<i>Denominación</i>	<i>Dot.</i>	<i>G</i>	<i>CD-CE</i>	<i>TP</i>	<i>FP</i>	<i>Esc.</i>	<i>Sbe.</i>	<i>Cl.</i>	<i>Tit.</i>	<i>ST</i>
-------------	---------------------	-------------	----------	--------------	-----------	-----------	-------------	-------------	------------	-------------	-----------

407.1	Dtor. Área Servizos Centrais	1	A/B	26 14	S	LD	X-E	Téc.	S/M	15	V
407.2	Técnico Sup.Serv.Económicos	1	A	26 11	N	PI	E	Téc.	Sup.	7	V
407.3	Técnico Med.Serv.Económicos	1	B	25 17	N	A	E	Téc.	Med.	3	
407.4	Auxiliar	2	D	15 56	N	A	X	Aux.		2	
407.5	Técnico de Sistemas	1	A	26 11	N	A	E	Téc.	Sup.	1	V

Cod.	Denominación	Dot.	G	CD-CE	TP	FP	Esc.	Sbe.	Cl.	Tit.	ST
------	--------------	------	---	-------	----	----	------	------	-----	------	----

402.1	Adxunto Dtor.Servizos Técnicos	1	A/B	26 14	S	LD	X-E	Téc.	S/M	13	V
-------	--------------------------------	---	-----	-------	---	----	-----	------	-----	----	---

UNID

Cod.	Denominación	Dot.	G	CD-CE	TP	FP	Esc.	Sbe.	Cl.	Tit.	ST
------	--------------	------	---	-------	----	----	------	------	-----	------	----

406.1	Arquitecto	1	A	26 10	N	A	E	Téc.	Sup.	6	
-------	------------	---	---	-------	---	---	---	------	------	---	--

Cod.	Denominación	Dot.	G	CD-CE	TP	FP	Esc.	Sbe.	Cl.	Tit.	ST
------	--------------	------	---	-------	----	----	------	------	-----	------	----

410.1	Adxunto Dtor.Planeam.-Xestión	1	A/B	26 14	S	LD	X-E	Téc.	S/M	13	V
410.2	Arquitecto	1	A	26 10	N	A	E	Téc.	Sup.	6	V
410.3	Técnico de Administración Xeral	1	A	26 11	N	A	X	Téc.	Sup.	4	
410.4	Xefe de negociado	1	C	20 39	N	C	X	Adm.		12	V
410.5	Administrativo	1	C	18 56	N	PI	X	Adm.		12	V

V)

ÁREA

SERVI

ZO

Dot.	Denominación	Dot.	G	CD-CE	TP	FP	Esc.	Sbe.	Cl.	Tit.	ST
------	--------------	------	---	-------	----	----	------	------	-----	------	----

INSPE

420.1	Xefe Servizo de Insp.Téc.Edificios	1	A/B	26 14	S	LD	X/E	Téc.	S/M	13	V
------------------	------------------------------------	---	-----	-------	---	----	-----	------	-----	----	---

SERVI

Dot.	Denominación	Dot.	G	CD-CE	TP	FP	Esc.	Sbe.	Cl.	Tit.	ST
------	--------------	------	---	-------	----	----	------	------	-----	------	----

421.1	Xefe Servizo Licenzas Obras	1	A/B	26 14	S	LD	X-E	Téc.	S/M	13	V
421.2	Técnico de Administración Xeral	1	A	26 11	N	A	X	Téc.	Sup.	4	V
421.3	Arquitecto	2	A	26 10	N	A	E	Téc.	Sup.	6	V(1)
421.4	Arquitecto Técnico	1	B	26 11	N	A	E	Téc.	Med.	5	
421.5	Auxiliar	1	D	15 56	N	A	X	Aux.		2	

9, Diplomado
ou 3 anos de
carreira de
Xeografía e
Historia,
Historia ou
Filosofía e

UTILIZADAS

CLAVE:	IMPORTE:
6	26.214,43
14	19.290,04
10	15.220,76
11	14.914,13
17	12.135,57
42	6.697,23
39	8.049,18
56	5.934,44

22(887).-EXPEDIENTE DE CONTRATACIÓN DA CONSULTORÍA E ASISTENCIA TÉCNICA ENCARGADA DO DESENVOLVEMENTO DA OFICINA MUNICIPAL XESTORA DE ACTUACIÓNS VIARIAS. EXPTE. 1228/407.

Examinadas as actuacións do expediente, dáse conta do informe proposta do xefe dos Servizos Centrais da Xerencia de Urbanismo, de 11.07.05, conformado polo xerente de Urbanismo e o interventor xeral, que di o seguinte:

1) ANTECEDENTES:

1.1.- O Convenio entre a Consellería de Política Territorial e o Concello de Vigo de 30 de xuño de 2000 e a adxudicación polo Pleno do 28 de xuño de 2001 dunha asistencia técnica para a creación e desenvolvemento dunha oficina municipal xestora de actuacións viarias.

O 30 de xuño de 2000 a CPTOPV e o Concello de Vigo subscribiron un convenio en materia de estradas que supuso un acordo de vital importancia para mellorar as condicións de circulación, as dotacións de infraestruturas viarias, o desenvolvemento económico e a calidade de vida na cidade de Vigo.

No mesmo prevíanse un total de sete actuacións:

- Vial Seminario-Corredoira*
- Vial estrada de Madrid-Ramón Nieto*
- Conexión Cotogrande-Rande-Puxeiros-Aeroporto*
- Teis: acceso a Vulcano; subida á Guía-Doutor Corbal*
- Camiño de Riobóo*
- Acondicionamento da Avda. de Madrid (saía da estrada antiga)*

– *Rotonda de Saiáns na Comarcal 550.*

De acordo coa cláusula cuarta deste Convenio, o Concello de Vigo tiña que redactar e aprobar os proxectos técnicos e poñer a disposición da CPTOPV todos os terreos necesarios para a normal execución das obras, libres de cargas e gravames, incluídos os servizos afectados.

Para a realización destas tarefas, así como para a definición técnica das modificacións que poidesen sufrir os proxectos como resultado da execución das obras, contratouse unha asistencia técnica cualificada que contaba cos medios humanos e materiais dos que o Concello carecía.

A tal efecto, o Pleno do Concello, en sesión do día 28 de xuño de 2001, acordou adxudicar o concurso aberto de asistencia técnica para a creación dunha oficina municipal xestora das actuacións derivadas do convenio entre a Consellería de Política Territorial, Obras Públicas e Vivenda e o Concello, para a execución de diversas estradas no termo municipal de Vigo á empresa “Técnicas Territoriales Urbanas, SL” polo prezo de 426.418,09 euros e un prazo de dous anos.

De conformidade co artigo 198.1 do Real Decreto Lexislativo 2/2000 (texto refundido da Lei de Contratos das Administracións Públicas) e coa cláusula 12ª do prego único de prescripcions técnicas e cláusulas administrativas particulares que rexeron o concurso desta contratación autorizáronse tres prórrogas por un prazo total de 2 anos, a última con vixencia ata o 17 de xullo de 2005.

Despois de catro anos, as actuacións realizadas pola Oficina de Actuacións Viarias, respecto ó devandito Convenio coa Xunta de Galicia do ano 2000, foron en síntese:

- *Rúa Pedro Alvarado e Camiño Maceiras (subida “A Guía” e acceso a Vulcano): realización e tramitación do proxecto de expropiación e de urbanización (adxudicación das obras en xuño de 2005).*
- *Rúa Manuel Álvarez (conexión estrada vella de Madrid-Ramón Nieto): realización e tramitación do proxecto de expropiación e de urbanización.*
- *Rúa Gandarón: realización e tramitación do proxecto de expropiación e de urbanización.*
- *Rúa Severino Cobas: realización e tramitación do expediente de expropiación e de urbanización. O expediente de expropiación non está rematado debido a que a Xunta de Galicia non aprobou a declaración de urxencia e estase a tramitar pola vía normal.*
- *Novos viais en Bembrive e accesos ó Hospital do Meixoeiro e as residencias da terceira idade (viais non contemplados no Convenio do 2000 e que substitúen o da Estrada Vella de Madrid): estudos previos (informe de viabilidade, estudo de reordenación), proposta de modificación puntual do PXOM (incluíndo estudo de sustentabilidade ambiental e paisaxístico), realización e tramitación parcial do proxecto de expropiación e urbanización.*
- *Vial Seminario-Meixoeiro (Estrada Vella de Madrid): realizouse informe sobre dispoñibilidade dos terreos (as obras foron desenvoltas no ano 2004 pola Xunta de Galicia).*

En consecuencia, tense rematado, ou atópanse nun estado moi avanzado, a meirande parte dos proxectos expropiatorios, estando pendente a execución de casi todas as obras, polo que o traballo da Oficina de Actuacións Viarias neste punto centrarase no futuro, básicamente, na definición técnica das modificacións que poidesen sufrir os proxectos como resultado da execución das obras.

1.2.- O acordo marco de 8 de novembro de 2004 coa Xunta de Galicia para a financiación de infraestructuras viarias.

Este convenio coa Administración Autonómica do ano 2000 foi substituído polo protocolo-marco asinado entre a Xunta de Galicia e o Concello de Vigo, o 8 de novembro de 2004, para a realización de determinadas obras de urbanización, infraestructuras viarias e vivenda na cidade de Vigo (a financiación autonómica acada os 19 millóns de euros no apartado de infraestructuras viarias).

Este protocolo-marco provocará a sinatura de convenios concretos para cada actuación, e así asinouse, o pasado 2 de febreiro de 2005, o convenio de colaboración entre a Consellería de Política Territorial, Obras Públicas e Vivenda da Xunta de Galicia e o Concello de Galicia para a urbanización da rúa Pedro Alvarado.

1.3.- Modificación do contrato da asistencia técnica da Oficina de Actuacións Viarias aumentando o obxecto do seu contrato.

A Xunta de Goberno, a proposta do Consello da Xerencia, aprobou na sesión ordinaria do 29 de marzo 2005, unha modificación do contrato de asistencia técnica da Oficina de Actuacións Viarias coa empresa “Técnicas Territoriales Urbanas, SL”, consistente en encargarlle a supervisión de proxectos e inspección das obras de urbanización no termo municipal de Vigo.

Desta forma, ademáis dos traballos xa referidos, relacionados coa execución dos convenios asinados coa Xunta de Galicia, a Oficina de Actuacións Viarias ven realizando numerosas actividades de apoio á Xerencia de Urbanismo e á Oficina de Supervisión de Proxectos e Obras: estudos e informes básicos, redacción de proxectos de execución e continuo apoio no seu trámite.

2) XUSTIFICACIÓN DA NECESIDADE DE CONTRATAR ESTA ASISTENCIA TÉCNICA E INSUFICIENCIA DE MEDIOS PROPIOS MUNICIPAIS.

A Oficina de Actuacións Viarias foi e segue sendo unha peza fundamental na execución das actuacións de mellora e ampliación da rede viaria principal da cidade de Vigo e na realización e supervisión de proxectos de urbanización e mellora urbana. Neste momento considérase imprescindible manter esta asistencia técnica para darlle continuidade aos traballos non concluídos e que executaranse nun período non inferior a dous anos.

Por outra parte, a actual estrutura administrativa e técnica do Concello de Vigo segue resultando manifestamente insuficiente para desenvolver con eficacia os traballos propios desa oficina e faise imprescindible acudir a unha estrutura externa que dote da necesaria cobertura técnica a actuación municipal neste eido de infraestruturas viarias.

3) FINANCIACIÓN DA CONTRATACIÓN DA ASISTENCIA TÉCNICA ENCARGADA DA OFICINA DE ACTUACIÓNS VIARIAS.

A asistencia técnica adxudicada no ano 2001 para a creación, posta en marcha e funcionamento da “Oficina de Actuacións Viarias”, financiouse con recursos provintes do Patrimonio Municipal do Solo, por ser o seu obxectivo fundamental xestionar a obtención de terreos para a creación de infraestruturas viarias previstas no Plan Xeral. Estes viais contribuían ó desenvolvemento urbanístico e, por tanto, á obtención de novos aproveitamentos municipais.

Tendo en conta que o obxecto desta asistencia técnica foi ampliándose e que non sempre os traballos realizados contribúen directamente ó desenvolvemento urbanístico, por tratarse moitas veces de supervisar ou realizar proxectos de reurbanización ou de simple mellora urbana, parece máis axeitado que esta contratación se financie con recursos propios.

A tal efecto, o financiamento da asistencia técnica, cun importe máximo de 582.501,88 euros en dous anos, farase con cargo a partida 4320.2270600 dos orzamentos da Xerencia municipal de urbanismo.

Este importe de 582.501,88 euros contemplarase nos orzamentos da Xerencia Municipal de Urbanismo nas seguintes anualidades:

Exercicio 2005 (3 meses): 72.812,73 euros.
Exercicio 2006 (12 meses): 291.250,94 euros.
Exercicio 2007 (9 meses): 218.438,21 euros.

Para este exercicio 2005, cun importe de 72.812,73 euros (importe correspondiente ó período do 1 de outubro a 31 de decembro) existe crédito adecuado e suficiente. Realízase retención de crédito (número de operación contable 200500001870).

O gasto que se proxecta para os exercicios presupostarios futuros quedará condicionado á existencia de crédito adecuado e suficiente para financiar as obrigas derivadas do contrato no exercicio presupostario correspondente (realízanse as operacións contables pertinentes con cargo a exercicios futuros).

4) PROPOSTA:

Por todo o exposto e ante a inminente extinción do contrato co actual adxudicatario, propónse a convocatoria dun concurso público co fin de seleccionar o adxudicatario da asistencia técnica encargada do funcionamento da “Oficina municipal xestora de actuacións viarias”.

Tendo en conta que o 17 de xullo remata o vixente prazo de contrato e que a licitación requirirá publicidade no Diario da Unión Europea (por un período mínimo de 52 días naturais), no Boletín Oficial do Estado, no Diario Oficial de Galicia e no Boletín Oficial da Provincia, a fin de non interromper os relevantes cometidos da Oficina de Actuacións Viarias, propónse a aprobación dunha prórroga do actual contrato por un prazo máximo de tres meses durante a tramitación do expediente de contratación e adxudicación.

Para financiar esta prórroga existe crédito adecuado e suficiente na partida 4320.2270600 do vixente Presuposto deste Organismo Autónomo Realízase retención de crédito por importe de 65.803,04 € (número de operación contable 200500001869), correspondiente ó período do 17 de xullo a 30 de setembro (período estimado de contratación).

En consecuencia, propónse á Xunta de Goberno Local, a través do Consello da Xerencia, que adopte o seguinte acordo:

1º) Autorizar a contratación polo procedemento aberto por concurso da asistencia técnica encargada do desenvolvemento da Oficina de Actuación Viarias.

2º) Autorizar o gasto por importe de 582.501,88 euros en dous anos, con cargo a partida 4320.2270600 dos orzamentos da Xerencia municipal de urbanismo.

3º) Aprobar o prego único de prescricións técnicas e de cláusulas administrativas particulares que rexerá a devandita contratación.

4º) Aprobar unha prórroga, por un período máximo de tres meses, do actual contrato en tanto non se resolve a adxudicación.

Acordo

Visto o prego único de prescricións técnicas e cláusulas administrativas particulares que rexerán o devandito concurso, asinado polo xefe dos Servizos Centrais e o xerente da Xerencia municipal de Urbanismo, de data 8.07.05, o informe xurídico do 11.07.05 e de acordo co precedente informe-proposta, a Xunta de Goberno local acorda:

1º.- Autorizar a contratación polo procedemento aberto por concurso da asistencia técnica encargada do desenvolvemento da Oficina de Actuación Viarias.

2º.- Autorizar o gasto por importe de 582.501,88 euros en dous anos, con cargo a partida 4320.2270600 dos orzamentos da Xerencia municipal de urbanismo.

3º.- Aprobar o prego único de prescricións técnicas e de cláusulas administrativas particulares que rexerá a devandita contratación.

4º.- Aprobar unha prórroga, por un período máximo de tres meses, do actual contrato en tanto non se resolve a adxudicación.

23 (888).- CONVENIO DE COLABORACIÓN ENTRE O CONCELLO DE VIGO E A UNIVERSIDADE DE VIGO PARA A REALIZACIÓN DE INVESTIGACIÓNS RELATIVAS Á CONTAMINACIÓN ACÚSTICA NOCTURNA NA CIDADE DE VIGO.

Examinadas as actuacións do expediente e visto o informe-proposta do valedor do cidadán, do 11.05.05, conformado polo concelleiro-delegado da Área de Xestión municipal e pola interventora xeral, a Xunta de Goberno local acorda:

1º.- Aprobar o texto do convenio de colaboración coa Universidade de Vigo para a realización dunha investigación coa finalidade de determinar a contaminación acústica nocturna na cidade de Vigo, tanto en ambientes interiores como exteriores, cunha vixencia de 8 meses e por un importe total de 48.000 €, con cargo á partida 4635.2270600.

2º.- Aprobar os pagos tal e como figuran explicitamente na cláusula quinta do texto do referido convenio, con carácter de “libramentos a xustificar” con cargo á conta habilitada nº 2080.0000.79.0040278621 correspondente á oficina do Valedor do Cidadán.

3º.- Todas as actuacións que se realicen deberán ser supervisadas polo departamento de Medio Ambiente.

CONVENIO DE COLABORACIÓN ENTRE O CONCELLO DE VIGO E A UNIVERSIDADE DE VIGO PARA O DESENVOLVEMENTO DO PROXECTO DE INVESTIGACIÓN SOBRE CONTAMINACIÓN ACÚSTICA NOCTURNA NA CIDADE DE VIGO (AMBIENTES INTERIORES E EXTERIORES)

En Vigo, de de 2005

REUNIDOS

Dunha parte, o Ilmo. Sra. Dona Corina Porro Martínez, na súa calidade de Alcadesa-Presidenta do Excmo. Concello de Vigo.

Doutra parte, D. Salustiano Mato de la Iglesia, Vicerrector de Investigación, en nome e representación da Universidade de Vigo por R.R. de 14/06/02, CIF. Q-8650002 B, con sede na rúa Oporto, e, Vigo.

Ámbolos dous recoñécense mutuamente capacidade xurídica suficiente, subscriben en nome das respectivas entidades o presente convenio e, para o efecto,

EXPOÑEN

- I. *Que o Concello de Vigo está interesado na colaboración coa Universidade de Vigo para realizar investigacións referentes ó proxecto: “Contaminación acústica nocturna (Ambientes interiores e exteriores) na cidade de Vigo.*
- II. *Que este é un traballo que se inclúe dentro dos obxetivos da Universidade de Vigo nos campos de estudio e a investigación, conforme co artigo 83.1 da lei Orgánica 6/2001, de 21 de decembro, de Universidades.*

Polo que as partes acordan subscribir o presente convenio que someten ás seguintes

CLAUSULAS

Primeira.- O Obxeto deste convenio é a realización por parte da Universidade de Vigo do proxecto de investigación: “Contaminación acústica nocturna (Ambientes interiores e exteriores) na cidade de Vigo”.

Segunda.- A Universidade de Vigo acepta realizar esta investigación de acordo co plano de traballo, persoal e orzamento que se especifican na Memoria que se achega ó presente convenio de colaboración.

Terceira.-Persoal docente e investigador e bolsellos de diversos Departamentos da Universidade de Vigo serán os responsables do desenvolvemento do traballo, baixo a coordinación do Catedrático Doutor D. José Alonso López, e terán como interlocutor válido por parte do Concello de Vigo a D. Luís Espada Recarey, Valedor do Cidadán.

Cuarta.-A duración prevista para o desenvolvemento do proxecto e presentación das conclusións é de oito meses, e poderá renovarse de mutuo acordo se as investigacións non producisen aínda o froito esperado e ámbalas dúas partes consideren oportuna a súa prosecución.

Quinta.- O Concello de Vigo, pola súa parte, aboará a cantidade de 48.000 euros, do seguinte xeito:

-16.000 euros á firma do convenio, co obxeto de facer operativo o proxecto dende, con cargo a partida orzamentaria 4635 2270600 do presuposto en vigor.

-16.000 euros á presentación do informe parcial (1/10/2005).

-16.000 euros á presentación do informe final ao que se fai referencia na cláusula terceira.

Sexta.- O pagamento das mencionadas cantidades realizarase:

Contra factura emitida pola FUNDACIÓN EMPRESA UNIVERSIDADE GALEGA (FEUGA), de acordo co convenio establecido entre ámbalas dúas entidades de data 30/06/99, a través do cal a Universidade de Vigo delega a xestión económica dos seus contratos en FEUGA.

Sétima.- Cada unha das partes comprométese a non difundir, baixo ningún aspecto, as informacións científicas ou técnicas no desenvolvemento do proxecto de investigación obxecto deste convenio, mentres esas informacións non sexan de dominio público.

Os datos e informe obtidos durante a realización dos proxectos conxuntos, así como os resultados finais, terán carácter confidencial. Cando unha das partes desexe utilizar os resultados parciais ou finais, en parte ou na súa totalidade, para a publicación como artigo, conferencia, etc. deberá solicitar a conformidade á outra parte por escrito, mediante carta certificada dirixida ó responsable da mesma no seguimento do proxecto.

A outra parte deberá responder nun prazo máximo de trinta días, comunicando a súa autorización, as súas reservas ou a súa desconformidade sobre a información contida no artigo ou conferencia. Transcorrido dito prazo sen obter resposta, entenderase que o silencio é a tácita autorización para a súa difusión.

Oitava.- Na medida en que os resultados da investigación sexan patentables, o Concello de Vigo terá preferencia para depositar as correspondentes patentes, aparecendo como inventores aqueles investigadores da Universidade de Vigo que teñan participando nas investigacións. Non obstante, deberalle informar previamente á Universidade de Vigo de calquera decisión ó respecto.

No caso de que o Concello de Vigo non estea interesado nalgúns resultados patentables orixinados no proxecto, deberá, nos seis meses seguintes á obtencion dos mesmos, comunicarllo á Universidade de Vigo, a cal decidirá se protexe e fai explotar os mencionados resultados.

Novena.- O Concello de Vigo poderá explotar libremente os resultados, patentables ou non, que tiveses a súa orixe no proxecto de investigación a que se refire este convenio.

Décima.- Tódolos cargos fiscais que poidan recaer sobre a fabricación e explotación comercial dos resultados da investigación será de conta do Concello de Vigo.

Décimo primeira.- Se por razóns comerciais ou de calquera outra índole o Concello de Vigo subcontratase a fabricación e/ou explotación comercial do resultado da investigación, deberá comunicarllo á Universidade de Vigo e salvagardar os dereitos que existan e o segredo estipulados neste convenio.

Décimo segunda.- O Concello de Vigo asumirá tódalas responsabilidades polas garantías dadas respecto do obxecto da súa fabricación, subministrado por ela mesma.

A Universidade de Vigo non asumirá ningunha responsabilidade fronte a terceiros e é totalmente allea a litixios sobre patentes e os dereitos derivados da fabricación e explotación comercial dos resultados da investigación.

Décimo terceira.- A investigación obxecto deste convenio poderá interromperse por mutuo acordo entre as partes asinantes, ben porque consideren os traballos finalizados antes do período marcado ou por calquera outra causa.

A Universidade de Vigo entregarlle o Concello de Vigo un informe dos resultados obtidos ata o momento da interrupción e poderá utilizar libremente os mencionados resultados, sempre que salvagarde as condicións estipuladas nas cláusulas oitava e seguintes.

Décimo cuarta.- O incumprimento de calquera das obrigas que figuran nestas cláusulas por unha das partes asinantes facultará á outra para rescindir este convenio, e quedará automaticamente anulados tódolos dereitos correspondentes sobre o obxecto da investigación.

Décimo quinta.- En caso de desacordo ou desavinza entre ámbalas dúas partes, intentarase resolver mediante a creación dunha Comisión de Seguimento, que se nomeará á sazón entre dúas persoas do Concello de Vigo e outras dúas da Universidade de Vigo.

Décimo sexta.- Realizará o seguimento deste convenio no plano administrativo o xefe administrativo de Alcaldía.

Décimo sétima.- O Concello de Vigo coñece o carácter de Entidade de Dereito Público que posúe a Universidade de Vigo e, en consecuencia, a aplicabilidade á mesma das normas de procedemento administrativo, e, no seu caso, as partes asinantes someterán as diverxencias que se puidesen presentar respecto á interpretación ou incumprimento do presente convenio á xurisdicción contencioso-administrativa.

Despois de ler o presente convenio por se mesmos, e estando conformes, asíno por triplicado exemplar e para un único efecto, no lugar e data anteriormente citados.

24(889).-DEVOLUCIÓN DE FIANZA POR IMPORTE DE 30.000 € A FAVOR DE “EMPROVIALT, S.L.”. EXPTE. 45538/250.

Examinadas as actuacións do expediente dáse conta do informe proposta do xefe de Vías e Obras, de 08.07.05, conformado polo concelleiro delegado de Vías e Obras que di o seguinte:

Con data 04 de maio de 2005 e con número de documento 50109173 solicitouse permiso de circulación a r/ talude, 9 para obras de desterro, con licencia número 47541/421 derruba e posterior construción dun edificio. Con data 11 de maio de 2005 a Policía Local remite oficio con núm. de expediente 3883/2005 onde nos solicitan informe, previo a concesión da autorización do permiso de circulación. Informado por iste servicio, indicouse que non existía inconveniente en acceder o solicitado, debendo condicionar o mesmo, ó depósito dunha fianza de (30.000 € - trinta mil euros), polos danos que se poideran ocasionar o patrimonio municipal, fianza que foi depositada na Tesourería municipal, con núm. de operación 200500023722 de data 20/05/2005.

Solicitada a devolución da fianza con data 24-06-2005 e número de documento 50134475, procedeuse a facer unha visita de inspección a r/talude, con data 05-07-2005, comprobouse que a vía pública non sufriu dano e o pavimento quedou en perfectas condicións.

Polo que se propón:

1º.-Proceder á devolución da fianza de (30.000 € – trinta mil euros), a favor de EMPROVIALT, S.L

Acordo

A Xunta de Goberno local acorda proceder á devolución da fianza de (30.000 € – trinta mil euros), a favor de EMPROVIALT, S.L

25(890).- CONVOCATORIA E BASES DOS CERTAMES XUVENÍS EN TORNO Á VOLVO OCEAN RACE 05. EXPTE. 1360/336.

Examinadas as actuacións do expediente, visto o informe xurídico do 7.06.05 e de acordo co informe proposta da xefa do Servicio de Xuventude, de 08.06.05, conformado pola concelleira delegada de Xuventude e a interventora xeral, a Xunta de Goberno Local acorda:

1º.- Aprobar as bases que rexerán os certames xuvenís en torno á Volvo Ocean Race 05.

2º.- Aprobar a convocatoria dos certames xuvenís en torno a Volvo Ocean Race 05 conforme as seguintes condicións:

- Orzamento asignado de 12.000 € para o cal existe consignación presupuestaria con cargo á partida 4520.481.00.00 do presente ano.
- Prazo de admisión de solicitudes: dende a súa publicación no BOP e ata o 30 de setembro de 2005.

3º.- Publicar as presentes bases e convocatoria no BOP.

BASES DOS CERTAMES XUVENÍS EN TORNO A VOLVO OCEAN RACE 05

Bases Xerais

Obxectivos

- Impulsala participación xuvenil dende o ámbito artístico dentro dun evento deportivo como a Volvo Ocean race 05.
- Apoiar as inxedanzas artísticas do colectivo xuvenil.
- Fomentar a colaboración e cooperación entre institucións públicas municipais nos grandes eventos desta categoría.
- Colaborar na presentación dunha cidade con grandes perspectivas ante outras comunidades e países

1.- Participantes

- Xoves nados ou residentes no territorio nacional cunha idade comprendida entre os 17 e os 30 anos de idade, ambos incluídos, e que non teñan débedas pendentes co Concello de Vigo.
- Poderán presentarse tanto a nivel individual ou colectivo, sempre que un máximo do 25% dos participantes non superen a idade establecida.
- Os/as autores premiados deberán asistir obrigatoriamente o acto oficial de entrega dos premios debendo ser avisados/as coa suficiente antelación para asegurar dita asistencia.

2.- Prazo de inscrición e información

- O prazo de inscrición para tódalas modalidades se inicia dende a publicación das bases no BOP e remata o 30 de setembro de 2005 ás 20.30hs.
- A obra poderá ser presentada persoalmente, coas condicións establecidas en cada modalidade ou, poderá tamén ser remitida a portes pagados e contra recibo en horario de Luns a venres de 9 a 14hs e de 16.30hs a 20.30hs á Casa da Xuventude (Lopez Mora,31. 36211 Vigo). En todo caso, se admitirán as obras presentadas por calquera dos medios previstos no art. 38,4 da lei 30/1992 RXPAC.
- As obras remitidas por correo ou mensaxería serán admitidas sempre que foran remitidas dentro do prazo de inscrición establecido.
- A organización se compromete a dar un trato adecuado ás obras. Non obstante inhíbese de toda responsabilidade por perda ou accidentes das obras que participen neste concurso sempre que sexan derivados de robo, incendio ou riscos similares que poidan sufrir no transporte ou proceso de entrega, selección e exposición das mesmas.
- As bases completas poderán consultarse na web www.xuventudevigo.org ou na Casa da Xuventude no horario arriba indicado.

3.- Admisión a concurso

- Rematado o prazo de inscricións, este Servizo de Xuventude publicará nos taboleiros da Casa da Xuventude os listados de participantes admitidos a concurso e a relación de participantes excluídos por incumplimento dalgúns dos requisitos, con indicación dos mesmos. Estas listas poderán así mesmo consultarse na web www.xuventudevigo.org. Non se ofrecerá información sobre ditas listas por teléfono.
- Así mesmo se concederá un prazo de 10 días naturais a contar dende a publicación das listas na Casa da Xuventude, para a subsanación das posibles incidencias. Transcurrido dito prazo, se procederá á publicación definitiva da lista de participantes admitidos. Contra esta resolución se poderán utilizar as vías de recurso estipuladas pola lei que entenderánse desestimadas por falta de resolución expresa en prazo.
- As obras premiadas pasarán a ser propiedade do Concello de Vigo, reservándose tódolos dereitos sobre as mesmas e cedendo os dereitos de autor/a da obra ao Concello de Vigo. Do mesmo xeito o

Concello se reserva tódolos dereitos de reprodución gráfica de todas as obras premiadas non tendo que abonar ós/ás autores outra cantidade aparte da incluída nos premios.

4.- Xurado

- O xurado de cada un das modalidades estará conformado por persoas expertas e coñecedoras das respectivas disciplinas (Técnico do Museo MARCO de Vigo, técnico do Museo do Mar de Vigo, experto do mundo do comic) e, será presidido pola Concelleira delegada de Xuventude ou persoa en quen delegue, actuando como secretario/a un/unha técnico desta Concellería.
- Os fallos do xurado serán públicos e inapelables.
- Os premios poderán quedar desertos no caso de que as obras presentadas, a xuízo do xurado, se estime que non son merecedoras delo.

5.- Modalidades e tema

- Fotografía, Banda deseñada e Artes plásticas
- O denominador común dende o punto de vista temático para tódalas modalidades convocadas será a Volvo Ocean Race 05 e, máis en concreto, o mundo do mar dende esta perspectiva do acontecemento deportivo de características internacionais.

6.- Criterios de valoración

- A calidade creativa e o discurso artístico da obra.....45%
- A orixinalidade da obra.....35%
- O significado en relación o tema proposto.....20%

7.- Devolución das obras

a) Obras non seleccionadas e seleccionadas:

- As obras non seleccionadas e as seleccionadas poderán retirarse na Casa da Xuventude dende o día 1 e ata o 31 de decembro de 2005.
- As obras seleccionadas quedarán en a disposición do Concello de Vigo para a súa exposición cos detalles e nos lugares establecidos pola Concellería de Xuventude.
- Se poderán retirar persoalmente ou por axencia de transportes a portes pagados.
- Rematado dito prazo as obras non retiradas se considerarán donadas o Concello de Vigo, a beneficio de inventario. Entenderáse que o/a autor/a renuncia a estas poidendo o Concello de Vigo dispor libremente delas, sen recoñecemento de dereitos de reclamación ou indemnización algunha.

8.- Dereitos sobre as obras premiadas e seleccionadas

- Os/as autores/as premiados e seleccionados/as se comprometen coa Concellería de Xuventude para a realización dunha exposición nunha sala de exposicións por determinar dentro do Municipio de Vigo.
- O resultar premiado ou seleccionado neste concurso supón a cesión dos dereitos de reprodución e edición das obras a cargo do Concello de Vigo.
- Tódolos premios deste certame quedarán sometidos á correspondente retención en concepto de imposto sobre a renda das persoas físicas, conforme a normativa vixente do Ministerio de Facenda.
- A participación neste certame supón a aceptación íntegra das presentes bases.

Bases específicas

1.- FOTOGRAFÍA

a) Premios: Establécense os seguintes premios:

1er premio de 2000 €, 2º premio de 1500 € e accésit, no caso de consideralo así o xurado, de 500 €.

b) Condicións técnicas:

- Se deberán presentar un máximo de 1 obra por autor/a ou colectivo, respetando a temática mencionada nas bases xerais(Punto 5).
- As obras presentadas non poderán ter sido premiadas noutros certames.
- O formato mínimo por obra será de 20x25cm e máximo de 1m por cada lado, debendo presentarse montadas en soporte ríxido de cartón, sen cristal.
No caso de conxuntos de varias fotografías que formen unha soa obra deberán presentarse axustándose ás medidas anteriores.
- Poderán presentarse fotografías en branco e negro ou en cor.

c) Documentación a presentar

- Boletín de inscrición debidamente cumprimentado (Ver modelo 1 en anexo), fotocopia DNI ou tarxeta de residente do/a autor/es e todo esto presentado dentro dun sobre pechado no que conste na parte exterior un lema ou pseudónimo que identificará a obra.
- Ó dorso da obra orixinal presentada deberá ir adherida unha etiqueta na que conste o memo lema ou pseudónimo que aparece na parte exterior do sobre.

2.- BANDA DESEÑADA

a) Condicións técnicas:

- Se poderá presentar 1 obra como máximo por participante/s e deberá respetar a temática tal e como se especifica no punto 5 das bases xerais.
- Se presentará a concurso a obra orixinal, que poderá ser realizada en técnica libre, quedando excluídas calquera tipo de copias. As obras constarán de 4 páxinas numeradas, convintemente rotuladas, en tamaño 18x24 cm ou medida proporcional e, en formato vertical. Os traballos se presentarán sen enmarcar, protexidos únicamente por papel cebola ou acetato. As obras poderán presentarse tanto en cor como en branco e negro.
- Os traballos poderán presentarse en galego e/ou en castelán.
- Os traballos non poderán levar firma nin o nome do/a autor/a de xeito visible.
- Os traballos presentados non poderán ter sido premiados noutros certames.
- Os/as participantes se responsabilizan totalmente de que non existan dereitos a terceiros nas obras presentadas, así como de toda reclamación por dereitos de imaxe ou análogos.

b) Documentación a presentar:

- Boletín de inscrición debidamente cumprimentado (Modelo 1 en anexo), fotocopia de DNI ou tarxeta de residente do/a autor/a ou autores, e todo esto presentado dentro dun sobre pechado baixo un lema ou pseudónimo escrito na parte exterior do sobre que acompañará a obra.

- O dorso de cada traballo orixinal deberá ir adherida unha etiqueta co mesmo lema ou pseudónimo que consta no sobre.

c) Premios:

- 1er premio de 2000 €, 2º premio de 1500 € e accésit, no caso de que o xurado así o considere, de 500 €.

3.- ARTES PLÁSTICAS

a) Premios: Establecense os seguintes premios:

1er premio de 2000 €, 2º premio de 1500 € e un accésit, si o considera o xurado, de 500 €. Estes premios son únicos para as tres modalidades admitidas.

b) Condicións técnicas:

- Se convocan tres modalidades: Pintura, escultura e instalacións.
- Só poderá presentarse unha obra máximo que non poderá ter sido premiada noutros certames.
- A técnica será libre e o tema deberá referirse ó mencionado no punto 5 das bases xerais.
- Pintura: Medidas non inferiores a 97cm nin superiores a 2 mt en ningún dos lados. A obra se presentará sen marco e con bastidor. Estará completamente seca.
- Escultura: Medidas non superiores a 50x50x150cm e cun peso máximo de 20kg. Se presentarán convintemente montadas e asentadas. Estarán executadas sobre material ríxido e estable en condicións normais de humidade e temperatura.
- Instalacións: Unha proposta na que se especifiquen obxectivos, material e demais recursos necesarios para materializala idea proposta.
- As obras non poderán levar nin firma nin o nome do/a autor/a de forma visible.

c) Documentación a presentar

- Boletín de inscrición debidamente cumprimentado (Ver modelo 1 en anexo), fotocopia do DNI ou tarxeta de residente do/a autor/a ou colectivo e todo esto metido nun sobre pechado no que constará no exterior un lema ou pseudónimo identificativo.
- En caso de pintura e escultura, as obras levarán adherida unha etiqueta nun lugar visible, no que conste o mesmo lema ou pseudónimo.
- No caso de instalacións, deberá presentarse un proxecto descritivo da obra proposta acompañando de material fotográfico e/ou video en formato VHS que se identificarán no exterior de cada elemento presentado, cunha etiqueta con lema ou pseudónimo.

ASUNTOS FORA DA ORDE DO DIA

A Xunta de Goberno Local, co quorum regulamentario, acorda declarar de urxencia os asuntos seguintes, de conformidade co artº. 51 do Texto Refundido das disposicións legais vixentes en materia de réxime local, aprobado por Decreto lexislativo 781/1986 de 18 de abril.

26(891).- PROXECTO DE CONVENIO DE COLABORACIÓN ENTRE O CONCELLO DE VIGO E A XUNTA DE GALICIA PARA DOTAR DE EQUIPAMENTO NECESARIO ÁS VIVENDAS MUNICIPAIS DESTINADAS AO COLECTIVO DE MULLERES VÍCTIMAS DE VIOLENCIA DE XÉNERO. EXPTE. 2096/224.

A Xunta de Goberno Local, co quorum regulamentario, acorda declara-la urxencia do asunto de referencia por estar fóra da orde do día.

Examinadas as actuacións do expediente e visto o informe xurídico favorable de 15.07.05, a Xunta de Goberno local acorda:

Aprobar o proxecto de convenio de colaboración entre a Consellería de Asuntos Sociais, Emprego e Relacións Laborais da Xunta de Galicia e o Concello de Vigo, para dotar de equipamento ás vivendas municipais destinadas ao colectivo de mulleres vítimas de violencia de xénero, por un importe total de 30.000 euros.

CONVENIO DE COOPERACIÓN ENTRE A CONSELLERÍA DE ASUNTOS SOCIAIS, EMPREGO E RELACIONES LABORAIS DA XUNTA DE GALICIA E O CONCELLO DE VIGO (PONTEVEDRA)

En Santiago de Compostela, 20 de xullo 2005

R E U N I D O S

Dunha parte, a Excm. Sra. D.^a Belén Prado Sanjurjo, Conselleira de Asuntos Sociais, Emprego e Relacións Laborais actuando en nome e representación da Xunta de Galicia, no uso das facultades que lle veñen atribuídas no artigo 34 da Lei 1/1983, de 22 de febreiro, reguladora da Xunta e do seu Presidente, no Decreto 23/2003, do 20 de xaneiro, polo que se fixa a estrutura orgánica dos departamentos da Xunta de Galicia, modificado polo Decreto 215/2004, do 23 de setembro, e polo Decreto 12/2005, do 3 de febreiro, así como no Decreto 301/2004, do 22 de decembro, polo que se establece a estrutura orgánica da Consellería de Asuntos Sociais, Emprego e Relacións Laborais, e de conformidade co establecido no Acordo do Consello da Xunta de Galicia, do 27 de marzo de 1991, feito público mediante Resolución do 8 de abril de 1991, da Consellería de Economía e Facenda (DOG nº82 do 30 de abril de 1991).

E doutra, o Excm. Sra. D.^a María Corina Porro Martínez, con DNI número 32 610 818, actuando en representación do Concello de Vigo, en virtude da súa condición de Alcaldesa-Presidenta da citada corporación, segundo o disposto no artigo 21 da Lei 7/1985, do 2 de abril, reguladora das Bases do Réxime Local e no artigo 24 do Real Decreto Legislativo 781/1986, do 18 de abril, texto refundido das disposicións legais vixentes en materia de réxime local.

Ámbalas dúas partes, no nome e representación que ostentan e coa capacidade legal para este acto,

E X P O Ñ E N

Que a Comunidade Autónoma de Galicia, segundo o establecido no artigo 27.23 do Estatuto de Autonomía de Galicia, en consonancia coa habilitación competencial outorgada ás Comunidades Autónomas polo artigo 148.1.20º da Constitución Española, ten competencia exclusiva en materia de asistencia social, polo que, na súa virtude, aprobouse a Lei 4/1993, do 14 de abril, de servizos sociais.

Que son áreas de actuación nas que se estrutura o sistema de servizos sociais segundo o artigo 5.3. a), c), d), f), h) e i) da antedita lei, as dirixidas á comunidade, minusvalías, vellez, drogodependencias e alcoholismo, delincuencia e reinserción de ex-internos, e outras problemáticas de marxinación social.

Que corresponde á Consellería de Asuntos Sociais, Emprego e Relacións Laborais o exercicio das competencias e funcións en materia de política de servizos sociais, de acordo co establecido no Estatuto de Autonomía de Galicia e nos termos sinalados pola Constitución Española.

Que os concellos, como entes locais, en virtude do disposto nos artigos 25 e 26 da Lei de bases de réxime local xa citada, e no artigo 21 da Lei galega de servizos sociais, teñen competencias, e por conseguinte iniciativa propia, no eido dos servizos sociais.

A Orde do 29 de decembro de 2004, pola que se regulan axudas destinadas á prestación de servizos sociais polas corporacións locais, establece no seu artigo 12º que estas axudas poderán formalizarse a través de convenios de cooperación coas corporacións locais.

Que con base legal na precitada normativa, o Concello de Vigo pretende realizar a equipamento de vivenda de servizos sociais por un importe de 30.000.- euros onde se desenvolvan tanto actividades recreativas como de prestación de servizos sociais.

A Consellería de Asuntos Sociais, Emprego e Relacións Laborais considera oportuno participar no financiamento do custo do devandito investimento, polo interese que representa para a atención dos colectivos do seu ámbito de competencia.

Que para contribuír ao financiamento de dito investimento a Consellería de Asuntos Sociais, Emprego e Relacións Laborais achegará un total de 30.000.- euros (trinta mil) do xeito seguinte:

ANO	ACHEGA CONSELLERIA	TOTAL
2005	15.000 €	15.000 €
2006	15.000 €	15.000 €
<u>TOTAL</u>	30.000 €	30.000 €

A achega municipal realizarase con fondos propios e/ou os procedentes de axudas ou subvencións provenientes doutras entidades públicas ou privadas.

Por todo o anteriormente dito é polo que as partes asinantes acordan outorgar o presente convenio de cooperación en base ás seguintes:

CLAUSULAS

PRIMEIRA:

En concepto de axuda ao investimento, a Consellería de Asuntos Sociais, Emprego e Relacións Laborais comprométese a participar no financiamento do equipamento de vivenda de servizos sociais. Para o dito fin achegará durante o exercicio 2005 a cantidade de 15.000.- euros (quinze mil) con cargo á aplicación orzamentaria 16.04.212D.760.0 e durante o ano 2006 a cantidade de 15.000.- euros (quinze mil) con cargo á aplicación orzamentaria 16.04.212D.760.0.

A suma de todas as achegas e axudas a fondo perdido que puidera obter o concello asinante para o mesmo concepto e finalidade establecidos no presente convenio, non poderá superar o 100% do custo total do investimento. No dito suposto, a subvención outorgada pola Consellería de Asuntos Sociais, Emprego e Relacións Laborais veríase minorada na cantidade que exceda da dita porcentaxe.

SEGUNDA:

Os pagamentos efectuaranse contra xustificantes do gasto realizado, xuntándose certificación do Secretario da Corporación ou do titular do órgano ao que, de acordo coa normativa vixente, lle corresponda, que transcriba o acordo ou resolución do órgano con competencia para a súa aprobación, no que deberá figurar o órgano da consellería á que vai ser remitida para instrumentar o seu pagamento, sen prexuízo da presentación doutro tipo de documentación regulamentariamente establecida de acordo cos requirimentos sinalados na Lei 13/2004, do 29 de decembro, de orzamentos xerais da Comunidade Autónoma de Galicia para o ano 2005. Toda a documentación será remitida á Dirección Xeral de Servizos Comunitarios e Inclusión Social da Consellería de Asuntos Sociais, Emprego e Relacións Laborais.

A Consellería de Asuntos Sociais, Emprego e Relacións Laborais resérvase a facultade de nomear un facultativo que en representación da mesma inspeccione o dito investimento.

Así mesmo, o concello deberá acreditar o cumprimento das obrigas sinaladas no artigo 78 do texto refundido da Lei de réxime financeiro e orzamentario de Galicia, aprobado polo Decreto Lexislativo 1/1999, do 7 de outubro, desenvolvido pola Lei 8/1999, do 30 de decembro.

Previamente ao cobro total da subvención, o concello presentará unha declaración do conxunto de todas as solicitudes, tanto as aprobadas ou concedidas como as pendentes de resolución, para o mesmo investimento das distintas administracións públicas ou de calquera dos seus organismos autónomos, entes ou sociedades.

No caso de que a xustificación dos gastos fose incorrecta ou ben se a entidade incorra nalgúns dos demais supostos recollidos no artigo 78 do texto refundido da Lei de réxime financeiro e orzamentario de Galicia, aprobado polo Decreto lexislativo 1/1999, do 7 de outubro, requirirase á entidade para que corrixa os erros ou defectos observados, no prazo de 10 días, sendo advertida de que, de non facelo así, se procederá, se é o caso, a reclamar o reintegro total ou parcial da axuda concedida, nos termos e condicións sinaladas no citado decreto lexislativo.

TERCEIRA:

O presente convenio entrará en vigor o día da súa sinatura e durará ata o 31 de decembro de 2006. Non obstante, no caso de ser necesario, poderá prorrogarse expresamente polo tempo que reste ata a execución total do investimento, sempre que, en tal caso, se proceda á incorporación do crédito correspondente e se cumpran os demais requisitos esixidos no texto refundido da Lei de réxime financeiro e orzamentario de Galicia, aprobado polo Decreto Lexislativo 1/1999, do 7 de outubro.

CUARTA:

O concello comprométese a facilitar á Consellería de Asuntos Sociais, Emprego e Relacións Laborais dentro das disponibilidades existentes, a utilización das instalacións do centro para a realización de actividades organizadas pola mesma no ámbito das súas competencias.

En toda a publicidade derivada da execución do presente convenio farase constar a cooperación da Consellería de Asuntos Sociais, Emprego e Relacións Laborais da Xunta de Galicia.

QUINTA:

O concello deberá facilitar toda a información que lle sexa requirida pola Intervención Xeral da Comunidade Autónoma, o Tribunal de Contas, a Consellería de Asuntos Sociais, Emprego e Relacións Laborais e o Consello de Contas, no exercicio das súas funcións de fiscalización do destino das axudas. Así mesmo comprométese ao cumprimento das obrigas derivadas da tutela que lle corresponde á Dirección Xeral de Servizos Comunitarios e Inclusión Social da Consellería de Asuntos Sociais, Emprego e Relacións Laborais.

SEXTA:

O seguimento da execución do presente convenio encoméndase á Dirección Xeral de Servizos Comunitarios e Inclusión Social da Consellería de Asuntos Sociais, Emprego e Relacións Laborais.

Para a interpretación de cantas dúbidas xurdan na aplicación do convenio créase unha comisión mixta, que estará integrada polo Director Xeral de Servizos Comunitarios e Inclusión Social da Consellería de Asuntos Sociais, Emprego e Relacións Laborais, a Alcadesa-Presidenta do concello e dous funcionarios nomeados para o efecto por cada unha das partes.

En última instancia administrativa, a interpretación do convenio correspóndelle á Consellería de Asuntos Sociais, Emprego e Relacións Laborais.

SÉTIMA:

Son causas de resolución do presente convenio as seguintes:

- a) A desviación dos fondos outorgados no concepto de subvención para outro fin distinto do que motivou a concesión da mesma, que dará lugar ao reintegro da axuda concedida e mailos seus xuros de mora.*
- b) A falta de xustificación do emprego das contías recibidas o que, por outra parte, dará lugar ao reintegro da axuda concedida e mailos seus xuros de mora.*
- c) O incumprimento de calquera outra das cláusulas establecidas no mesmo.*

Toda alteración das condicións tidas en conta para a concesión da subvención, e en todo caso a obtención concorrente de subvencións ou axudas outorgadas por outras administracións ou entes públicos ou privados, nacionais ou internacionais, poderá dar lugar á modificación da resolución de concesión.

OITAVA:

O presente convenio terá carácter administrativo e rexerase, nos aspectos non recollidos nel, polo Real decreto legislativo 2/2000, do 16 de xuño, polo que se aproba o texto refundido da Lei de contratos das administracións públicas, de conformidade co establecido no artigo 3.2, e, no que sexa aplicable pola Lei de réxime financeiro e orzamentario (artigos 78 e 79), texto refundido aprobado polo Decreto legislativo 1/1999, do 7 de outubro, desenvolvido pola Lei 8/1999, do 30 de decembro, polo Decreto 287/2000, do 21 de novembro, polo que se desenvolve o réxime de axudas e subvencións públicas da Comunidade Autónoma de Galicia e pola Orde de 29 de decembro de 2004 pola que se regulan as axudas destinadas á prestación de servizos sociais polas Corporacións Locais.

E en proba de conformidade cos termos do convenio, as partes comparecentes asínano e rubricano por triplicado exemplar no lugar e data expresados.

27(892).- ADXUDICACIÓN DA CONTRATACIÓN DA PRODUCCIÓN INTEGRAL DAS ACTIVIDADES E ESPECTÁCULOS DAS FESTAS DO CRISTO DA VICTORIA 2005. EXPTE. 1544/335.

A Xunta de Goberno Local, co quorum regulamentario, acorda declara-la urxencia do asunto de referencia por estar fóra da orde do día.

Antecedentes

Con data 4.07.05 a Xunta de Goberno local aproba o expediente de contratación da produción integral dos espectáculos e actividades do Programa das “Festas do Cristo da Victoria 2005”.

Con data 11.07.05 o titular do Órgano de Apoio á Xunta de Goberno local certifica que durante o prazo sinalado no oficio na Oficina de contratación para a presentación de proposicións para a contratación, presentouse unha única oferta a nome de Producción e Xestión Cultural S.L.

A Mesa de Contratación realizada o día 11.07.05 procedeu á apertura da documentación presentada, admitíndoa e pasándoa a informe proposta do servizo de Festas e A.Sociocultural.

Con data 12.07.05 a técnica de Admón. Especial do Servizo de Festas e A. Sociocultural emite informe, conformado polo concelleiro de dito Servizo e polo interventor xeral, formulando a proposta que se contén na parte dispositiva deste acordo.

Acordo

A Xunta de Goberno local de conformidade co devandito informe-proposta, acorda:

1º.- Adxudicar a contratación da produción integral das actividades e espectáculos das *Festas do Cristo da Victoria 2005*, realizada por procedemento negociado según o artigo 210, c), do RDL 2/2000, de 16 de xuño, á empresa Producción e Xestión Cultural S.L. CIF B- 36.743.755.

2º.- Autorizar un gasto por un importe total de 187.000.-euros por este concepto, con cargo á partida 451.0.227.06.02 do programa presupostario de Festas e Animación Sociocultural para o vixente exercicio; este pagamento realizarase á empresa Producción e Xestión Cultural S.L., CIF B- 36.743.755.

3º.- Que o citado pagamento se realice a través da conta de habilitación FESTAS E ANIMACIÓN SOCIOCULTURAL 2080 0000 77 0040277241.

28(893).-PROXECTO DE CONVENIO DE COLABORACIÓN ENTRE O CONCELLO DE VIGO E A XUNTA DE GALICIA PARA REFORMAR AS OFICINAS CENTRAIS DOS SERVIZOS SOCIAIS NA CASA DO CONCELLO. EXPTE. 12866/301.

A Xunta de Goberno Local, co quorum regulamentario, acorda declarar a urxencia do asunto de referencia por estar fóra da orde do día.

Examinadas as actuacións do expediente, visto o documento contable RC acreditativo da existencia de saldo para o gasto que se pretende realizar e de acordo co informe-proposta do xefe de Sector de Acción Social do 15.07.05, conformado pola delegada da Área de Participación Cidadá e coa conformidade xurídica do técnico de Admón. Xeral, a Xunta de Goberno local acorda:

Aprobar o convenio de colaboración entre a Consellería de Asuntos Sociais, Emprego e Relacións Laborais da Xunta de Galicia e o Concello de Vigo, para realizar a reforma das oficinas centrais de servizos sociais no edificio do Concello, por un importe total de 127.000 euros, contribuíndo o concello ao financiamento de dito investimento cun importe de 85.000 euros.

CONVENIO DE COOPERACIÓN ENTRE A CONSELLERÍA DE ASUNTOS SOCIAIS, EMPREGO E RELACIÓNS LABORAIS DA XUNTA DE GALICIA E O CONCELLO DE VIGO (PONTEVEDRA)

R E U N I D O S

Dunha parte, a Excm. Sra. D.ª Belén Prado Sanjurjo, Conselleira de Asuntos Sociais, Emprego e Relacións Laborais actuando en nome e representación da Xunta de Galicia, no uso das facultades que lle veñen atribuídas no artigo 34 da Lei 1/1983, de 22 de febreiro, reguladora da Xunta e do seu Presidente, no Decreto 23/2003, do 20 de xaneiro, polo que se fixa a estrutura orgánica dos departamentos da Xunta de Galicia, modificado polo Decreto 215/2004, do 23 de setembro, e polo Decreto 12/2005, do 3 de febreiro, así como no Decreto 301/2004, do 22 de decembro, polo que se establece a estrutura orgánica da Consellería de Asuntos Sociais, Emprego e Relacións Laborais, e de conformidade co establecido no Acordo do Consello da Xunta de Galicia, do 27 de marzo de 1991, feito público mediante Resolución do 8 de abril de 1991, da Consellería de Economía e Facenda (DOG nº82 do 30 de abril de 1991).

E doutra, a Excm. Sra. D.ª Corina Porro Martínez, co DNI número 32 610 818, actuando en representación do Concello de Vigo, en virtude da súa condición de Alcaldesa-Presidenta da citada corporación, segundo o disposto no artigo 21 da Lei 7/1985, do 2 de abril, reguladora das Bases do Réxime Local e no artigo 24 do Real Decreto Lexislativo 781/1986, do 18 de abril, texto refundido das disposicións legais vixentes en materia de réxime local.

Ámbalas dúas partes, no nome e representación que ostentan e coa capacidade legal para este acto,

E X P O Ñ E N

Que a Comunidade Autónoma de Galicia, segundo o establecido no artigo 27.23 do Estatuto de Autonomía de Galicia, en consonancia coa habilitación competencial outorgada ás Comunidades Autónomas polo artigo 148.1.20º da Constitución Española, ten competencia exclusiva en materia de asistencia social, polo que, na súa virtude, aprobouse a Lei 4/1993, do 14 de abril, de servizos sociais.

Que son áreas de actuación nas que se estrutura o sistema de servizos sociais segundo o artigo 5.3. a), c), d), f), h) e i) da antedita lei, as dirixidas á comunidade, minusvalías, velez, drogodependencias e alcoholismo, delincuencia e reinserción de ex-internos, e outras problemáticas de marxinação social.

Que corresponde á Consellería de Asuntos Sociais, Emprego e Relacións Laborais o exercicio das competencias e funcións en materia de política de servizos sociais, de acordo co establecido no Estatuto de Autonomía de Galicia e nos termos sinalados pola Constitución Española.

Que os concellos, como entes locais, en virtude do disposto nos artigos 25 e 26 da Lei de bases de réxime local xa citada, e no artigo 21 da Lei galega de servizos sociais, teñen competencias, e por conseguinte iniciativa propia, no eido dos servizos sociais.

A Orde do 29 de decembro de 2004, pola que se regulan axudas destinadas á prestación de servizos sociais polas corporacións locais, establece no seu artigo 12º que estas axudas poderán formalizarse a través de convenios de cooperación coas corporacións locais.

Que con base legal na precitada normativa, o Concello de Vigo pretende realizar a reforma das oficinas centrais de servizos sociais no edificio do concello por un importe de 127.000.- euros onde se desenvolvan tanto actividades recreativas como de prestación de servizos sociais.

A Consellería de Asuntos Sociais, Emprego e Relacións Laborais considera oportuno participar no financiamento do custo do devandito investimento, polo interese que representa para a atención dos colectivos do seu ámbito de competencia.

Que para contribuír ao financiamento de dito investimento a Consellería de Asuntos Sociais, Emprego e Relacións Laborais achegará un total de 42.000.- euros (corenta e dous mil) e o concello 85.000.- euros (oitenta e cinco mil) do xeito seguinte:

ANO	ACHEGA CONSELLERIA	ACHEGA CONCELLO	TOTAL
2005	6.000 €	85.000 €	91.000 €
2006	6.000 €		6.000 €
2007	30.000 €		30.000 €
<u>TOTAL</u>	42.000 €	85.000 €	127.000 €

A achega municipal realizarase con fondos propios e/ou os procedentes de axudas ou subvencións provenientes doutras entidades públicas ou privadas.

Por todo o anteriormente dito é polo que as partes asinantes acordan outorgar o presente convenio de cooperación en base ás seguintes:

CLAUSULAS

PRIMEIRA:

En concepto de axuda ao investimento, a Consellería de Asuntos Sociais, Emprego e Relacións Laborais comprométese a participar no financiamento da reforma das oficinas centrais de servizos sociais no edificio do concello. Para o dito fin achegará durante o exercicio 2005 a cantidade de 6.000.- euros (seis mil) con cargo á aplicación orzamentaria 16.04.212D.760.0, durante o ano 2006 a cantidade de 6.000.- euros (seis mil) con cargo á aplicación orzamentaria 16.04.212D.760.0 e durante o ano 2007 a cantidade de 30.000.- euros (trinta mil) con cargo á aplicación orzamentaria 16.04.212A.760.0.

A suma de todas as achegas e axudas a fondo perdido que puidera obter o concello asinante para o mesmo concepto e finalidade establecidos no presente convenio, non poderá superar o 100% do custo total do investimento. No dito suposto, a subvención outorgada pola Consellería de Asuntos Sociais, Emprego e Relacións Laborais veríase minorada na cantidade que exceda da dita porcentaxe.

SEGUNDA:

Os pagamentos efectuaranse contra xustificantes do gasto realizado, xuntándose certificación do Secretario da Corporación ou do titular do órgano ao que, de acordo coa normativa vixente, lle corresponda, que transcriba o acordo ou resolución do órgano con competencia para a súa aprobación, no que deberá figurar o órgano da consellería á que vai ser remitida para instrumentar o seu pagamento, sen prexuízo da presentación doutro tipo de documentación regulamentariamente establecida de acordo cos requirimentos sinalados na Lei 13/2004, do 29 de decembro, de orzamentos xerais da Comunidade Autónoma de Galicia para o ano 2005. Toda a documentación será remitida á Dirección Xeral de Servizos Comunitarios e Inclusión Social da Consellería de Asuntos Sociais, Emprego e Relacións Laborais.

A Consellería de Asuntos Sociais, Emprego e Relacións Laborais resérvase a facultade de nomear un facultativo que en representación da mesma inspeccione o dito investimento.

Así mesmo, o concello deberá acreditar o cumprimento das obrigas sinaladas no artigo 78 do texto refundido da Lei de réxime financeiro e orzamentario de Galicia, aprobado polo Decreto Lexislativo 1/1999, do 7 de outubro, desenvolvido pola Lei 8/1999, do 30 de decembro.

Previamente ao cobro total da subvención, o concello presentará unha declaración do conxunto de todas as solicitudes, tanto as aprobadas ou concedidas como as pendentes de resolución, para o mesmo investimento das distintas administracións públicas ou de calquera dos seus organismos autónomos, entes ou sociedades.

No caso de que a xustificación dos gastos fose incorrecta ou ben se a entidade incorra nalgúns dos demais supostos recollidos no artigo 78 do texto refundido da Lei de réxime financeiro e orzamentario de Galicia, aprobado polo Decreto legislativo 1/1999, do 7 de outubro, requirirase á entidade para que corrixa os erros ou defectos observados, no prazo de 10 días, sendo advertida de que, de non facelo así, se procederá, se é o caso, a reclamar o reintegro total ou parcial da axuda concedida, nos termos e condicións sinaladas no citado decreto legislativo.

TERCEIRA:

O presente convenio entrará en vigor o día da súa sinatura e durará ata o 31 de decembro de 2007. Non obstante, no caso de ser necesario, poderá prorrogarse expresamente polo tempo que reste ata a execución total do investimento, sempre que, en tal caso, se proceda á incorporación do crédito correspondente e se cumpran os demais requisitos esixidos no texto refundido da Lei de réxime financeiro e orzamentario de Galicia, aprobado polo Decreto Legislativo 1/1999, do 7 de outubro.

CUARTA:

O concello comprométese a facilitar á Consellería de Asuntos Sociais, Emprego e Relacións Laborais dentro das dispoñibilidades existentes, a utilización das instalacións do centro para a realización de actividades organizadas pola mesma no ámbito das súas competencias.

En toda a publicidade derivada da execución do presente convenio farase constar a cooperación da Consellería de Asuntos Sociais, Emprego e Relacións Laborais da Xunta de Galicia.

QUINTA:

O concello deberá facilitar toda a información que lle sexa requirida pola Intervención Xeral da Comunidade Autónoma, o Tribunal de Contas, a Consellería de Asuntos Sociais, Emprego e Relacións Laborais e o Consello de Contas, no exercicio das súas funcións de fiscalización do destino das axudas. Así mesmo comprométese ao cumprimento das obrigas derivadas da tutela que lle corresponde á Dirección Xeral de Servizos Comunitarios e Inclusión Social da Consellería de Asuntos Sociais, Emprego e Relacións Laborais.

SEXTA:

O seguimento da execución do presente convenio encoméndase á Dirección Xeral de Servizos Comunitarios e Inclusión Social da Consellería de Asuntos Sociais, Emprego e Relacións Laborais.

Para a interpretación de cantas dúbidas xurdan na aplicación do convenio créase unha comisión mixta, que estará integrada polo Director Xeral de Servizos Comunitarios e Inclusión Social da Consellería de Asuntos Sociais, Emprego e Relacións Laborais, a Alcaldesa-Presidenta do concello e dous funcionarios nomeados para o efecto por cada unha das partes.

En última instancia administrativa, a interpretación do convenio correspóndelle á Consellería de Asuntos Sociais, Emprego e Relacións Laborais.

SÉTIMA:

Son causas de resolución do presente convenio as seguintes:

- a) A desviación dos fondos outorgados no concepto de subvención para outro fin distinto do que motivou a concesión da mesma, que dará lugar ao reintegro da axuda concedida e mailos seus xuros de mora.
- b) A falta de xustificación do emprego das contías recibidas o que, por outra parte, dará lugar ao reintegro da axuda concedida e mailos seus xuros de mora.
- c) O incumprimento de calquera outra das cláusulas establecidas no mesmo.

Toda alteración das condicións tidas en conta para a concesión da subvención, e en todo caso a obtención concorrente de subvencións ou axudas outorgadas por outras administracións ou entes públicos ou privados, nacionais ou internacionais, poderá dar lugar á modificación da resolución de concesión.

OITAVA:

O presente convenio terá carácter administrativo e rexerá, nos aspectos non recollidos nel, polo Real decreto lexislativo 2/2000, do 16 de xuño, polo que se aproba o texto refundido da Lei de contratos das administracións públicas, de conformidade co establecido no artigo 3.2, e, no que sexa aplicable pola Lei de réxime financeiro e orzamentario (artigos 78 e 79), texto refundido aprobado polo Decreto lexislativo 1/1999, do 7 de outubro, desenvolvido pola Lei 8/1999, do 30 de decembro, polo Decreto 287/2000, do 21 de novembro, polo que se desenvolve o réxime de axudas e subvencións públicas da Comunidade Autónoma de Galicia e pola Orde de 29 de decembro de 2004 pola que se regulan as axudas destinadas á prestación de servizos sociais polas Corporacións Locais.

E en proba de conformidade cos termos do convenio, as partes comparecentes asínano e rubricano por triplicado exemplar no lugar e data expresados.

29(894).-DAR CONTA DA PETICIÓN DE INFORME A AQUALIA SOBRE A SITUACIÓN DA DEPURADORA.

A Xunta de Goberno Local, co quorum regulamentario, acorda declara-la urxencia do asunto de referencia por estar fóra da orde do día.

Dáse conta da petición a Aqualia do concelleiro delegado de Medio Ambiente, con rexistro de saída de data 15.07.05, de informe sobre a situación actual da Estación Depuradora de Augas Residuais do Lagares e as posibles solucións a todos os problemas detectados.

A Xunta de Goberno Local queda enterada.

30(895).-DAR CONTA DO INFORME DO XEFE DE INVESTIMENTOS SOBRE A SITUACIÓN DOS FONDOS EUROPEOS QUE FINANCIAN AS OBRAS DE SANEAMENTO DE ZAMÁNS E DE TELECONTROL.

A Xunta de Goberno Local, co quorum regulamentario, acorda declara-la urxencia do asunto de referencia por estar fóra da orde do día.

Dáse conta do informe do xefe do Servizo de Investimentos, do 19.07.05, sobre o asunto de referencia, que di o seguinte:

O Ministerio de Economía e Facenda, a través da Subdirección Xeral de Fondos de Compensación e Cohesión comunicou a esta xefatura, con esta mesma data, segundo correo electrónico, que a Comisión das Comunidades Europeas acordou con data 15 de xullo de 2005, referencia C(2005)2815, a modificación da decisión inicial, pola que se aceptaba a cofinanciación dos proxectos de ampliación de infraestrutura de saneamento no rural de Vigo, así como a incorporación das seguintes actuacións:

-Ampliación do saneamento da parroquia de Zamáns.

-Automatización das instalacións de saneamento de Vigo.

A axuda financeira comprometida polo Fondo de Cohesión, polo que respecta ao proxecto automatización das instalacións de saneamento de Vigo ascende a 1.005.674 € que supón unha taxa de cofinanciación do 80% do custo total elexible (1.257.093 €), que se desglosa nos seguintes conceptos:

-Construcción	1.033.243 €
-Asistencia técnica	42.458€
-Publicidade	8.000€

-Total	1.083.701€
-IVA (16%)	173.392€

-TOTAL	1.257.093€

O expediente de contratación, unha vez informado pola mesa de contratación, proporase para a súa adxudicación á Xunta de Goberno Local, na sesión que se celebrará o próximo día 26 do presente mes.

A necesidade de iniciar con carácter inmediato a execución das obras so obxecto de dar cumprimento ao plan financeiro comunicado á Unión Europea e que, debido ao retraso na tramitación do expediente por parte da Comisión, foi autorizado con data 15 de xullo xustifica acollerse ao artigo 71 do Real Decreto Lexislativo 2/2000 (Texto refundido da lei de contratos das administracións públicas), motivando a tramitación de urxencia do expediente de contratación relativo á asistencia técnica para a Dirección das Obras.

En calquera caso, unha vez notificado o acordo de adxudicación poderase dar cumprimento ao artigo 142 do mencionado Real Decreto Lexislativo e, na súa consecuencia, cumprimentar a acta de comprobación de replanteo coa asistencia dun técnico representante da administración e na presenza do contratista.

De conformidade co que antecede interesase desa xefatura a redacción do prego de prescricións técnicas para a contratación de asistencia de Dirección de Obra do proxecto e a súa remisión ao negociado de Patrimonio co fin de que en unión do prego de cláusulas administrativas particulares e previa declaración de urxencia, se propoña á Xunta de Goberno Local a aprobación do expediente de contratación e se axilice a publicación da licitación.

A Xunta de Goberno local queda enterada.

31(896).-PETICIÓN DE INFORME A AQUALIA S.A. SOBRE A POSIBILIDADE DE ABASTECIMENTO DE AUGA AOS CONCELLO DE REDONDELA, GONDOMAR, BAIONA E OUTROS LIMITROFES MANTENDO O ABASTECIMENTO NORMAL DO CONCELLO.

A Xunta de Goberno Local, co quorum regulamentario, acorda declara-la urxencia do asunto de referencia por estar fóra da orde do día.

Ante as peticións de aumento de caudal cursadas polos concellos limítrofes ao Concello de Vigo, a Xunta de Goberno local acorda pedir un informe a Aqualia S.A. sobre a posibilidade de

abastecer de auga aos concellos de Redondela, Gondomar, Baiona e outros limítrofes mantendo o abastecemento normal do Concello.

32(897).-PETICIÓN DE INFORME AOS TÉCNICOS MUNICIPAIS SOBRE O ESTADO DA OBRA DE URBANIZACIÓN EN SAN PAIO DE NAVIA.

A Xunta de Goberno Local, co quorum regulamentario, acorda declara-la urxencia do asunto de referencia por estar fóra da orde do día.

A Xunta de Goberno local acorda solicitar un informe aos técnicos municipais sobre o estado da obra de urbanización en San Paio de Navia.

33(898).-RENUNCIA VOLUNTARIA DE Dª ANA SACARRERA LÓPEZ A UNHA BOLSA DE INFORMACIÓN TURÍSTICA-VERÁN 2005. EXPTE. 1612/104.

A Xunta de Goberno Local, co quorum regulamentario, acorda declara-la urxencia do asunto de referencia por estar fóra da orde do día.

Examinadas as actuacións do expediente e de acordo co informe-proposta da coordinadora de Turismo e Comercio, do 1.07.05, conformado pola concelleira-delegada de dito Servizo, a Xunta de Goberno Local acorda:

1º.- Quedar enterada da renuncia voluntaria presentada por Dona Ana Sacarrera López, con DNI 36.155.159 X, á bolsa de formación en prácticas da Concellería de Turismo o día 30 de xuño de 2005.

2º.- Quedar enterada de que o posto queda vacante por non existir máis titulares na lista de suplentes.

3º.- Dar traslado deste acordo á Intervención Xeral e á Tesourería Municipal aos efectos oportunos.

34(899).-ROGOS E PREGUNTAS.

Non houbo ningunha intervención neste punto.

E sen ter máis asuntos que tratar, a Sra. presidenta rematou a sesión ás nove horas e corenta minutos. Como secretaria dou fé.

me.