

ACTA DA XUNTA DE GOBERNO LOCAL

Sesión do 27 de marzo de 2006

SEÑORES/AS ASISTENTES:

D^a. Corina Porro Martínez
D. José Manuel Figueroa Vila
D^a. Lucia Molares Pérez
D. José Manuel Iglesias Carrera
D. Ignacio López-Chaves Castro.
D. Javier Jorge Guerra Fernández
D^a. Soledad Polo Lima
D. Carlos Comesaña Abalde
D. Antonio Coello Bufill
D^a. Marta Iglesias Bueno

Na Casa do Concello de Vigo, ás nove horas e quince minutos do día vinte e sete de marzo de dous mil seis e baixo a presidencia da Excm. Alcaldesa, Sra. Porro Martínez, coa asistencia dos concelleiros/as anteriormente citados, actuando como Secretaria a concelleira, Sra. Molares Pérez, constitúese a Xunta de Goberno Local desta Corporación co obxecto de realizar sesión ORDINARIA de acordo coa orde do día remitida a tódolos membros coa antelación legal precisa.

Están presentes por invitación, o concelleiro Sr. Couto Pérez, o titular do órgano de apoio á Xunta de Goberno Local, Sr. Lorenzo Penela, o interventor xeral, Sr. González Carnero, titular da Asesoría Xurídica, Sr. Rivas Romero.

A Xunta de Goberno Local adopta os seguintes acordos:

1(261).- ACTA ANTERIOR. Apróbanse as actas das sesións ordinaria e extraordinaria do 6 de marzo de 2006. Deberán incorporarse ó libro de actas da Xunta de Goberno autorizada coa miña sinatura e maila da Sra. alcaldesa-presidenta.

2(262).- COMPRA A TELEFÓNICA, TELECOMUNICACIONES PÚBLICAS S.A. TODO O MATERIAL INSTALADO NO CENTRO DA RÚA ELDUAYEN E PROXECTO DE CONVENIO CON SERPREMIGA PARA A ATENCIÓN NESTA CIDADE DUN CENTRO DE NAVEGACIÓN EN INTERNET. EXPTEs. 2791 E 2792 DE 101.

Examinadas as actuacións do expediente, visto o informe xurídico favorable, do 16.03.06, dáse conta do informe-proposta do asesor técnico de Modernización, do 22.03.06, conformado pola Delegada do Goberno da Área de Réxime Interior e polo interventor xeral, que di o seguinte:

Dende o ano 2002, o Concello de Vigo leva traballando pola difusión da sociedade da información e impulsando accións divulgativas e formativas, especialmente as destinadas a minimizar o impacto que a sociedade da información pode producir nos sectores máis desfavorecidos. Con este obxectivo asinouse convenio de colaboración con Telefónica Telecomunicaciones Públicas, S.A. o que orixina que dita empresa acondicionara o as plantas Baixo e primeira dotandolas da infraestrutura tecnolóxica necesarias para esta labor.

Aproveitando os recursos humanos que atenden o Centro, os mesmos facen funcións de información e control, durante o seu horario, para o resto das plantas relacionadas có Concello. Desde Xuño de 2003 han feito uso do Centro para facer xestións internet (navegación e e-correo, entre outras) mais de 12.000 persoas, estando na actualidade rexistrados como usuarios activos mais de 1200 usuarios.

O tempo, as Aulas han acogido multitude de cursos organizados polo Concello, por asociacións autorizadas polo Concello e outros programados no Centro para o Concello, atendendo ó departamento de formación, como foron os de formación e capacitación en ferramentas telemáticas, que dentro do Plan de Formación para o persoal do Concello se organizarán no ano 2005 con un aforro para este ano de mais de 20.000 € e 270 traballadores do Concello con formación desde o nivel básico ó avanzado.

A selección e dotación do persoal necesario para estas actuacións, en virtude da cláusula terceira co convenio, correspondió a Telefónica , Telecomunicaciones Públicas, S.A. que asinou contrato con SerPreMiga, por contar esta en su cadro de persoal con o persoal laboral cualificado preciso, para a prestación dos servicios citados. Na labor de seguimento do convenio que face o Concello, ten una valoración positiva o traballo realizado por este persoal, non habiendose producido incidente alguno e alcanzándose os obxectivos de atención, información e formación requiridos.

Unha valoración conxunta de toda a propiedade de que TTP dispón no Centro (achégase inventario) deixa a mesma en 10.000 € , a cal, por diferentes razóns, e moi vantajosa para o Concello e mostra o interese de TTP por colaborar, aceptando este valor residual como bo.

No Centro o servicio para a que se puxo en marcha é mellorable xa que, si ben o número dos seus visitantes é cada vez maior e, aínda por enriba, os cursos, a súa configuración e o seu contido provocan o beneficio que deles se esperaba, a potenciación e a remodelación dos servicios prestados na actualidade por TTP non estaban nunha fase de xeito que fose operativa, atractiva e con contidos axeitados á nova realidade.

É desexo de TTP non continuar no marco do Convenio a primeiro de Abril, en virtude da cláusula novena e cumprindo cola obriga de aviso indicado nela, o que supón un adiamento sobre a data do 5 de agosto de 2006 prevista no convenio, polo que temos a urxente necesidade de buscar a forma de non interromper as actividades e mellorar as mesmas na medida do posible.

Polo que para asegurar a continuidade dos obxectivos e a dispoñibilidade dos servicios que se ven prestando en virtude do convenio con TTP:

Na súa primeira acción, correspondente a Marzo do 2006, o Concello de Vigo adquire os dereitos de toda a propiedade que TTP ten en Elduayen, 36, segundo inventario; sendo a cantidade económica necesaria xa obtida da Xunta para a promoción e uso das novas tecnoloxías. Eso quere dicir que o Concello disporá dunha instalación en continuo crecemento de uso dende hai tres anos, con máis de 1.200 usuarios o mes, cos seus recursos en redes (routers, switch, armarios e cableado ad hoc, etc.), en mobiliario (postos de traballo, posto de

información, proxectores, etc.), e en ofimática (ordenadores, programas ofimáticos, aplicación de xestión e administración, etc.).

Na segunda acción, paralela a anterior, o Concello de Vigo integra a continuidade dos obxectivos do convenio con TTP en un novo convenio con SerPreMiga, Centro Especial de Emprego de Minusválidos, de duración ata Agosto de 2006, para que coincida coa de terminación do convenio con TTP de no haberse denunciado anticipadamente. Isto supón a continuidade do mesmo persoal que viña atendendo o Centro e que en este prazo SerPreMiga actúe sen ánimo de lucro e mida a viabilidade de continuidade dun proxecto que potencie a formación dos funcionarios e os cidadáns, así como a utilización pola cidadanía das novas tecnoloxías.

En consecuencia, unha vez se ten a necesidade de minimizar o impacto que a sociedade da información pode producir nos sectores máis desfavorecidos de Vigo, como se desprende da orde de servizo da Alcaldía de data xx de Marzo de 2006, procédese a dilixenciar o expediente administrativo conducente:

- 1.- Á autorización de gasto e aprobación da compra a TTP do inventariado, pola cantidade de 10.000 € + iva, o que permitirá que pase a propiedade do Concello todolo o instalado e referenciado no inventario achegado.
- 2.- Á firma dun convenio de colaboración entre o Concello de Vigo e SerPreMiga, Centro Especial de Emprego de Minusválidos, que permita a difusión da sociedade da información e impulso de accións divulgativas e formativas, que aproveite a cidadanía especialmente as destinadas a minimizar o impacto que a sociedade da información pode producir nos sectores máis desfavorecidos.

A efectos económicos, este expediente, de 11.600 euros, cargarase ás partidas :

1110.6260000 Equipos Informáticos	6.500 €
1110.6250000 Mobiliario	1.500 €
1110.6290000 Outros Equipamentos	2.600 €
1110.2270610 Asistencia Técnica	1.000 €

correspondentes ó orzamento prorrogado actualmente en vigor.

Por todo o exposto, proponse á Xunta de Goberno Local que adopte o seguinte acordo:

“Primeiro.- Autorizar o gasto por importe de 11.600 euros, con cargo á partida orzamentaria

1110.6260000 Equipos Informáticos	6.500 €
1110.6250000 Mobiliario	1.500 €
1110.6290000 Outros Equipamentos	2.600 €
1110.2270610 Asistencia Técnica Proyecto	1.000 €

do presuposto en vigor, habida conta de que se ha xerado crédito para ditas partidas, obtido da Xunta para promoción e uso das novas tecnoloxías.

Segundo.- Aprobar a compra a Telefónica, Telecomunicaciones Públicas, S.A , por 11.600 € (iva incluído) do todo o relacionado no inventario, do presuposto que se achega, que está instalado e dando servizo ó Centro da rúa Elduayen, 36. Quedando todo este equipamento propiedade do Concello que así mesmo queda con unhas instalacións tecnolóxicamente operativas e liberado de todo compromiso con TTP. EXPTE. 2972/101.

Terceiro.- Aprobar o texto do proxecto de convenio de colaboración entre o Concello de Vigo e SerPreMiga, Centro Especial de Emprego de Minusválidos, que se achega. Este convenio infórmase favorablemente pola Asesoría Xurídica e non supón gasto para o Concello, polo que non ten trascendencia económica e non precisa ser enviado a Intervención. EXPTE. 2971/101”.

Acordo

A Xunta de Goberno local aproba a proposta contida no precedente informe.

3(263).- SENTENZA DO X. CONTENCIOSO-ADMINISTRATIVO Nº 1 DE VIGO NO R.C.A. Nº 263/05 INTERPOSTO POR FRANCISCO J. YAÑEZ VILAS CONTRA DESESTIMACIÓN PRESUNTA DE RECLAMACIÓN DE RESPONSABILIDADE PATRIMONIAL POR DANOS. DESESTIMADO.

Dáse conta da sentenza de data 13.03.06, dictada polo Xulgado do Contencioso-Administrativo nº 1 de Vigo no recurso de referencia, interposto por D. Francisco Javier Yáñez Vilas, contra desestimación presunta do concello de Vigo da reclamación en concepto de responsabilidade patrimonial formulada polo Sr. Yáñez Vilas en data 26.07.04, para que se lle aboaran os sufridos no seu vehículo con motivo do accidente que sufriu o día 26.07.03 ao colisionar con outro vehículo nun cruzamento entre avda. Hispanidad e rúa Zamora, por entenderlo ocasionado pola defectuosa colocación de contedores de lixo e a llafa de vixilancia do crecemento da vexetación, feitos que lle impediron a visibilidade mínima para evitar a colisión. A Sentenza falla o seguinte:

Desestimo o presente recurso contencioso-administrativo interposto por D. Francisco Javier Yáñez Vilas fronte ao Concello de Vigo contra a resolución arriba indicada, que se declara conforme a Dereito, sen pronunciamento en materia de cutas.

A Xunta de Goberno Local queda enterada do contido da sentenza.

4(264).- SENTENZA DO X.CONTENCIOSO-ADMINISTRATIVO Nº 1 DE VIGO NO R.C.A. Nº 410/05 INTERPOSTO POR MARIA ALICIA ALONSO GUTIÉRREZ CONTRA DESESTIMACIÓN POR SILENCIO DE RECLAMACIÓN DE RESPONSABILIDADE PATRIMONIAL POR DANOS. ESTIMADO.

Dáse conta da sentenza de data 9.03.06, dictada polo Xulgado do Contencioso-Administrativo nº 1 de Vigo no recurso de referencia, que falla o seguinte:

Estimo o recurso contencioso-administrativo interposto por María Alicia Alonso Gutiérrez fronte o Concello de Vigo como P.A. 410/05, contra a desestimación municipal da súa reclamación en concepto de responsabilidade patrimonial, polo que se condena ao Concello de Vigo a aboarlle á actora a cantidade de 2.072 euros, á que serán de aplicación os xuros legais dende a data da reclamación formulada pola demandante ante a Administración municipal (29.11.04), sen pronunciamento en materia de custas.

A Xunta de Goberno local queda enterada do contido da sentenza da que deberá darse conta aos servizos de Patrimonio e Contratación e Intervención Xeral.

5(265).- SENTENZA DO TSXG NO R.C.A. Nº 2/4508/02 INTERPOSTO POR D. GONZALO MENDEZ PÉREZ CONTRA DESESTIMACIÓN POR SILENCIO DE RECLAMACIÓN DE RESPONSABILIDADE PATRIMONIAL POR DANOS. ESTIMADO PARCIALMENTE.

Dáse conta da sentenza de data 7.09.05, dictada pola Sala do Contencioso-Administrativo do Tribunal Superior de Xustiza de Galicia, no recurso de referencia, que falla o seguinte:

Acollemos parcialmente o recurso cotnencioso administrativo do procurador Sr. Sánchez González, no nome de D. Gonzalo Méndez Pérez contra a desestimación prexunta por parte do Concello de Vigo da reclamación que presentara o 31.07.01, anulándoa por contraria a dereito e condenando ao Concelloa indemnizalo coa cantidade de 28.608 euros mailos xuros percibidos dende a reclamación en vía administrativa. Non se fai declaración das custas.

A Xunta de Goberno local queda enterada do contido da sentenza da que deberá darse contra aos servizos de Patrimonio e Contratación, Intervención Xeral e Tesourería.

6(266).- SENTENZA DO TSXG NO R.C.A. Nº 2/4216/2002 INTERPOSTO POR D^a. M^a LUISA RODRÍGUEZ RAMOS CONTRA DESESTIMACIÓN POR SILENCIO DE REC. REPOSICIÓN FRONTE Á DECLARACIÓN DE INADMISIBILIDADE DE RECLAMACIÓN DE RESPONSABILIDADE PATRIMONIAL POR DANOS. ESTIMADO.

Dáse conta da sentenza de data 14.10.05, dictada pola Sala do Contencioso-Administrativo do Tribunal Superior de Xustiza de Galicia no recurso de referencia, que falla o seguinte:

Acollemos o recurso cotnencioso administrativo do procurador Sr. Garrido Pardo, no nome de D^a María Luisa Rodríguez Ramos contra a desestimación, por silencio, do recurso de reposición que presentara contra o acordo do 9.10.01 do Concello de Vigo, anulándoo e condenando ao Concello de Vigo e a súa aseguradora (dentro dos límites do contrato de seguro) a indemnizala coa cantidade de 5.632,68 euros , mailos xuros percibidos dende o 5.03.01. Non se fai declaración das custas.

A Xunta de Goberno local queda enterada do contido da sentenza da que deberá darse conta aos servizos de Patrimonio e Contratación, Intervención Xeral e Tesourería.

7(267).- SENTENZA DO TXSG NO R.C.A. Nº 2/4056/03 INTERPOSTO POR D. JOSE MANUEL GONZÁLEZ GONZÁLEZ CONTRA DESESTIMACIÓN PRESUNTA DE

RECLAMACIÓN DE RESPONSABILIDADE PATRIMONIAL POR DANOS. ESTIMADO PARCIALMENTE.

Dáse conta da sentenza de data 16.11.05, dictada pola Sala do Contencioso-Administrativo do Tribunal Superior de Xustiza de Galicia, no recurso de referencia, que falla o seguinte:

Se estiman as pretensións deducidas no recurso contencioso-administrativo interposto por D. José Manuel González González representado pola procuradora D.^a Eva María Fernández Diéguez e defendido polo letrado D. José Suris Reugueiro contra a resolución denegatoria por silencio administrativo do Concello de Vigo e estimando as pretensión deducidas no presente recurso contencioso-administrativo, debemos condenar a condenamos a dita entidade local a aboar a D. José Manuel González González a cantidade de 1.463,61 euros en concepto de danos e perdas por responsabilidade patrimonial da administración cos xuros legais; sen facer especial pronunciamento con respecto á imposición das custas.

A Xunta de Goberno local queda enterada do contido da sentenza da que deberá darse conta aos servizos de Patrimonio e Contratación, Intervención Xeral e Tesourería.

8(268).- SENTENZA DO TSXG NO R.C.A. Nº 02/5274/02 INTERPOSTO POR D^a M^a OLGA CARRERA PÉREZ CONTRA DESESTIMACIÓN PRESUNTA DE RECLAMACIÓN DE RESPONSABILIDADE PATRIMONIAL POR DANOS. ESTIMADO PARCIALMENTE.

Dáse conta da sentenza de data 9.11.05, dictada pola Sala do Contencioso-Administrativo do Tribunal Superior de Xustiza de Galicia, no recurso de referencia interposto por D.^a María Olga Carrera Pérez contra desestimación de reclamación de responsabilidade patrimonial formulada pola recorrente con data 3.08.00. A Sentenza falla o seguinte:

Rexeitamos o recurso contencioso administrativo do procurador Sr. Castro Bugallo no nome de D.^a María Olga Carrera Pérez contra o acordo de 30.08.02 (expte. 13361/240) do Concello de Vigo. Non se fai declaración das custas.

A Xunta de Goberno local queda enterada do contido da sentenza da que deberá darse conta ao servizo de Patrimonio e Contratación.

9(269).- SENTENZA DO TSXG NO R.C.A. Nº 02/4685/01 INTERPOSTO POLA ASOCIACIÓN DE COMERCIANTES DEL CALVARIO DE VIGO CONTRA RESOLUCIÓN QUE AVOCABAN COMPETENCIAS DELEGADAS NO CONSELLO DA XERENCIA DE URBANISMO E CONCEDÍAN LICENCIAS DE ACTIVIDADE E INSTALACIÓN E DE CONSTRUCCIÓN DO CENTRO COMERCIAL DA TRAVESÍA DE VIGO. INADMISIBLE O RECURSO.

Dáse conta da sentenza de data 9.02.06, dictada pola Sala do Contencioso-Administrativo do Tribunal Superior de Xustiza de Galicia, no recurso de referencia, que falla o seguinte:

Declaramos inadmisíbel o recurso contencioso-administrativo interposto pola “Asociación de Comerciantes del Calvario” contra a resolución de 7.05.01 e o Decreto de 7.05.01 da Alcaldía-Presidencia do Concello de Vigo polos que, respectivamente, se avocaron as competencias delegadas no Consello da Xerencia municipal de Urbanismo e concedéronse a “Centros Comerciales Continente S.A.” licenzas de actividade e instalación e de construción dun centro comercial na Travesía de Vigo. Non se fai imposición de custas.

A Xunta de Goberno local queda enterada do contido da sentenza.

10(270).- SENTENZA DO TSXG NO R.C.A. Nº 2/5478/2002 INTERPOSTO POR D. ANGEL PÉREZ RIVERA E OUTROS CONTRA ACORDO DO CONCELLO DE VIGO DE APROBACIÓN DEFINITIVA AO PLAN PARCIAL 03-23 BARUXÁNS-BEMBRIVE. DESESTIMADO.

Dáse conta da sentenza de data 26.01.05, dictada pola Sala do Contencioso-Administrativo do Tribunal Superior de Xustiza de Galicia, no recurso de referencia, que falla o seguinte:

Desestimamos o recurso contencioso-administrativo interposto por D. Angel Pérez Riveiro, D. Angel Pérez Vila e D. Jesús Rodríguez Abalde contra o acordo de 2.09.02 do Concello de Vigo polo que se deu aprobación definitiva ao Plan Parcial 02-23 Baruxáns Bembrive. Non se fai imposición de custas.

A Xunta de Goberno local queda enterada do contido da sentenza.

11(271).- SENTENZA DO TSXG NO R.C.A. Nº 2/5503/02 INTERPOSTO POR MAESTROS EN OBRAS S.L. CONTRA ACORDO ESTIMATORIO DE ALEGACIONES FORMULADAS E APROBACIÓN DEFINITIVA DA MODIFICACIÓN PUNTUAL DEL PERI IV-01 SAN ROQUE A. DESESTIMADO.

Dáse conta da sentenza de data 22.11.05, dictada pola Sala do Contencioso-Administrativo do Tribunal Superior de Xustiza de Galicia, no recurso de referencia, que falla o seguinte:

Que debemos desestimar e desestimamos o recurso contencioso-administrativo interposto por Maestros En Obras S.L. contra acordo de 29.07.02 polo que se estiman parcialmente as alegacións formuladas e se aproba definitivamente a modificación puntual do PERI IV-01 San Roque A; sen custas.

A Xunta de Goberno local queda enterada do contido da sentenza.

12(272).- SENTENZA DO X. CONTENCIOSO-ADMINISTRATIVO NO R.C.A. Nº 179/04 INTERPOSTO POR D. JOSE COVELO GONZÁLEZ CONTRA ACORDO DO CONSELLO DA XERENCIA DE URBANISMO NO EXPTE. DE REPOSICIÓN DA LEGALIDADE URBANÍSTICA RLU Nº X:986/4423. ESTIMADO.

Dáse conta da sentenza de data 13.03.06 dictada polo Xulgado do Contencioso-Administrativo nº 1 de Vigo, no recurso de referencia, que falla o seguinte:

Estimo o recurso contencioso-administrativo interposto pola representación de José Covelo González fronte o Concello de Vigo no P.O. 179/04, contra o acordo do Consello da Xerencia municipal de Urbanismo do Concello de Vigo, de 14.06.04, no expediente de reposición da legalidade urbanística RLU número X986/423, desestimatorio do recurso de reposición interposto fonte a resolución de 30.11.04 polo que se resolvía o expediente ao entender que as obras realizadas por José Covelo González no camino de Sabaxáns, número 119, eran non axustadas a licenza e incompatibles coa ordenación urbanística e pola que se lle ordeaba que as axustara á licenza, no prazo de dous meses, resolución que se declara contraria a Dereito sen pronunciamento en materias de custas.

A Xunta de Goberno local queda enterada do contido da sentenza.

13(273).- SENTENZA DO TSXG NO R.C.A. Nº 4020/2003 INTERPOSTO POR Dª MERCEDES SENDÓN GARCÍA E JOSE ALONSO PÉREZ CONTRA ACORDO DO CONCELLO DE VIGO DE APROBACIÓN DEFINITIVA DO PROXECTO DE COMPENSACIÓN DA UA8 “AS GRADES”. DESESTIMADO.

Dáse conta da sentenza de data 02.02.06, dictada pola Sala do Contencioso-Administrativo do Tribunal Superior de Xustiza de Galicia, no recurso de referencia, que falla o seguinte:

Desestimamos o recurso contencioso-administrativo interposto por Dª, María Mercedes Sendón García e D. José Alonso Pérez contra o acordo de 24.10.02 do Concello de Vigo polo que se deu aprobación definitiva ao Proxecto de Compensación da U.A. 8 “As Grades”. Nons e fai imposición de custas.

A Xunta de Goberno local queda enterada do contido da sentenza..

14(274).- SENTENZA DO X. CONTENCIOSO-ADMINISTRATIVO NO R.C.A. Nº 382/05 INTERPOSTO POR Dª MÓNICA PITEIRA GONZÁLEZ CONTRA DESESTIMACIÓN

PRESUNTA DE RECLAMACIÓN DE RESPONSABILIDADE PATRIMONIAL POR DANOS. ESTIMADO PARCIALMENTE.

Dáse conta da sentenza de data 09.03.06, dictada polo Xulgado do Contencioso-Administrativo nº 1 de Vigo, no recurso de referencia, que falla o seguinte:

Estimo parcialmente o recurso contencioso-administrativo interposto por D^a. Mónica Piteira González fronte ao concello de Vigo seguido como P:A. 382/05, contra desestimación municipal da súa reclamación en concepto de responsabilidade patrimonial polo que se condea ao concello de Vigo a aboarlle á actora a cantidade de 2.008,16 euros, á que serán de aplicación os xuros legais dende a data da reclamación formulada pola demandante ante a Administración municipal (3.01.03), sen pronunciamento en materia de custas.

A Xunta de Goberno local queda enterada do contido da sentenza da que deberá darse conta aos servizos de Patrimonio e Contratación, Intervención Xeral e Tesourería.

15(275).- AUTO DO X. CONTENCIOSO-ADMINISTRATIVO NO R.C.A. 81/04 INTERPOSTO POR D. JOSE MANUEL NUÑEZ VILLAVERDE CONTRA DESESTIMACIÓN PRESUNTA DA SÚA SOLICITUDE DE REVISIÓN E SUSPENSIÓN DOS EFECTOS DA LICENZA CONCEDIDA A M^a ANGLÉS SILVA BARCIA. SATISFACCIÓN EXTRAPROCESUAL.

Dáse conta do auto de data 27.02.06, dictado polo Xulgado do Contencioso-Administrativo nº 1 de Vigo, no recurso de referencia interposto por D. José Manuel Núñez Villaverde contra desestimación presunta da súa solicitude de revisión e suspensión dos efectos da licenza concedida polo Concello a D^a María Ángeles Silva Barcia. O auto dispón o seguinte:

Recoñécese a satisfacción extraprocesual das pretensións obxecto do recurso, polo que se procede acordar o arquivo do procedemento, sen pronunciamento en materia de custas.

A Xunta de Goberno local queda enterada do contido do auto.

16(276).- AUTO DO TSXG NO REC. SÚPLICA INTERPOSTO POR D^a MARINA ESTEVEZ VÁZQUEZ CONTRA AUTO DO 18.10.05 SOBRE PEZA DE MEDIDAS CUTELARES. DESESTIMADO.

Dáse conta do auto de data 24.01.06, dictado Tribunal Superior de Xustiza de Galicia, no recurso de súplica interposto por D^a. Marina Estévez Vázquez contra o auto de 18.10.05. A Sala acorda o seguinte:

Desestimar o recurso de súplica interposto contra o auto dictado na presente peza separada con data 18.10.05. Non se fai imposición de custas.

A Xunta de Goberno local queda enterada do contido do auto.

17(277).- AUTO DO X. CONTENCIOSO-ADMINISTRATIVO Nº 1 DE VIGO NO R.C.A. Nº 121/05 INTERPOSTO POR ANTONIO MARTÍNEZ PEREZ, CONTRA RESOLUCIÓN DESESTIMATORIA DE REC. REPOSICIÓN FRONTE ACORDO QUE DENEGABA A SOLICITUDE DE DESAFECCIÓN E RECTIFICACIÓN INVENTARIAL DO CÑO. DE ARRIBA-R1 SAMPAIO. INADMISIBILIDADE DO RECURSO.

Dáse conta do auto de data 3.03.06, dictado polo Xulgado do Contencioso-Administrativo nº 1 de Vigo, no recurso de referencia interposto por D. Antonio Martínez Pérez contra a resolución da Xunta de Goberno Local de 7.03.05 pola que se desestimaba o seu recurso de reposición fonte o acordo de 9.08.04 polo que se denegaba a solicitude do recorrente de desafectación e rectificación inventarial do Camiño de Roteas de Arriba-R1 Sampaio, expediente número 12.222/240. O Auto dispón o seguinte:

Declárase a incompetencia desta xurisdicción contenciosa para coñecer do asunto obxecto do presente recurso, por enteder competente para o seu coñecemento a orde xurisdiccional civil e a conseguinte inadmisibilidade do recurso seguido como P.O. 121/05 (art. 69.a) LJCA).

A Xunta de Goberno local queda enterada do contido do auto.

18(278).- AUTO DO X.CONTENCIOSO-ADMINISTRATIVO Nº 1 DE VIGO NO R.C. Nº 183/05 INTERPOSTO POR D. JOSE VARELA FERNÁNDEZ, CONTRA DESESTIMACIÓN PRESUNTA DA SÚA SOLICITUDE DE TRAMITACIÓN E REMATE DO EXPTE. DE REPOSICIÓN DE LEGALIDADE URBANÍSTICA Nº 1402/423. SATISFACCIÓN EXTRAPROCESUAL.

Dáse conta do auto de data 27.02.06, dictado polo Xulgado do Contencioso-Administrativo nº 1 de Vigo, no recurso de referencia interposto por D. José Varela Fernández contra a desestimación rpesunta da súa solicitude de tramitaicón e finalización do expediente de reposición da legalidade urbanística número 1.402/423 incoado contra Santiago Piña Estiñevéz en relación ás obras de peche dunha parcela na súa finca no camiño Fontenla, nº 41, Coruxo.. O auto dispón o seguinte:

Recoñécese a satisfacción extraprocesual das pretensións obxecto do recurso, polo que se procede acordar o arquivo do procedemento, sen pronunciamento en materia de custas.

A Xunta de Goberno local queda enterada do contido do auto.

19(279).- PRESTACIÓN DO SERVIZO DE AXUDA NO FOGAR: ALTA EXPTE. 1/1195, 4/1188, 4/1213 E 4/1263.

Examinadas as actuacións dos expedientes, vistos os informe-proposta do xefe de Sector de Acción Social, conformados pola delegada da Área de Participación Cidadá, a Xunta de Goberno local acorda conceder a prestación do Servizo de Axuda no fogar ás seguintes persoas:

- D^a. Gabriela Martín García. Expte. 4/1195.
- D. Armando Fernández Fernández. Expte. 4/1188.
- D. Alfio Catanzaro. Expte. 4/1263.
- D. Manuel Hermida Misa. Expte. 4/1213.

20(280).- PROXECTO DE CONVENIO DE COLABORACIÓN COA ASOCIACIÓN ALBORADA PARA O PROXECTO DE PREVENCIÓN DO CONSUMO DE DROGAS E OUTROS FENÓMENOS URBANOS ASOCIADOS. EXPTE. 13357/301.

Examinadas as actuacións do expediente, visto o informe xurídico do 24.02.06 e de acordo co informe-proposta do coordinador do Servizo de Benestar Social, do 1.02.06, conformado pola delegada de Benestar Social e polo interventor xeral, a Xunta de Goberno local acorda:

1º.- Aprobar o texto do Convenio de Colaboración coa Asociación Alborada, para un Programa de Prevención do Consumo de Drogas e outros Fenómenos Urbanos, na cidade de Vigo para o ano 2006, dentro dos programas de Prevención do Servizo de Benestar Social.

2º.- Aprobar o gasto de 31.000 (trinta e un mil) euros, cantidade que suporá a aportación municipal ó citado convenio, con cargo á partida 313.0.227.06.08 (anularase previamente e incorporarase á partida citada o RC 3290)

3º.- Delegar a competencia de asinar este Convenio en dona Marta Iglesias Bueno, delegada de Benestar Social.

PROXECTO DE CONVENIO DE COLABORACIÓN ENTRE O CONCELLO DE VIGO E A ASOCIACION ALBORADA

En Vigo a de xaneiro de 2006

REUNIDOS

Dunha parte:

Dna. Marta Iglesias Bueno, Concelleira – Delegada de Benestar Social do Concello de Vigo, nomeada por decreto de Delegación de data 21 de febreiro de 2005, e segundo acordo de Xunta de Goberno Local de data 28 de febreiro de 2005 en representación do mesmo.

doutra

D. Julián San Segundo Vegazo, con DNI : 34.676.435, Presidente da Asociación Alborada, con CIF G- 36.624.969, con domicilio en Vigo, r/ Isaac Peral , nº 6 , 36.201 Vigo en representación da mesma

EXPOÑEN

1.- Que o Concello de Vigo, e particularmente a Concellería de Benestar Social por ser do seu ámbito de competencia, ten manifestado interese pola prevención do consumo de drogas e a promoción da saúde, que se vén traducindo, dende hai tempo, na asunción de accións encamiñadas non só á prevención senón o tratamento das mesmas, e máis aló, na reinserción. Así no seu momento, asumiu a creación do Centro Municipal de Drogodependencias (CEDRO), e con posterioridade, diversas accións tendentes á promoción de saúde.

2.- Que no traballo desenvolvido, vaise avanzando cara accións máis complexas, como pode se-lo Plan Local sobre Drogodependencias e outras Adicións (PLsDA), que abrangue os eidos da prevención, atención e inserción.

3.- Que se vén amosando a necesidade de coordinación e cooperación de tódolos implicados nos eidos de atención da problemática das drogodependencias. Destácase, dende a Concellería de Benestar Social, o papel da prevención, no intento de artellar accións conxuntas dos axentes sociais coa finalidade da promoción da saúde.

4.- Que a necesidade de artella-los medios necesarios para intervir na comunidade facendo prevención, avanzando dunha prevención primaria a outra de carácter secundario, motivou contactos e proxectos de traballo conxuntos coa Asociación Alborada, como o referido PLsDA.

5.- Que se recoñece por parte do Concello de Vigo a capacitación de dita entidade a traveso dos profesionais que nela traballan, como os máis idóneos para executar diversos programas de promoción da saúde

Segundo o manifestado con anterioridade, recoñecéndose expresamente ámbalas dúas partes capacidade de obrar para afrontar-las accións motivo de convenio, acordan subscribi-lo presente de acordo coas seguintes

CLAUSULAS

Condicións Básicas:

Primeira. Obxecto - O obxecto do presente convenio é establecer un marco de colaboración para a realización de proxectos e programas de prevención e de promoción da saúde. Particularmente cun Proxecto dirixido a xoves da cidade no eido da prevención secundaria, coa Asociación Alborada..

Segunda. Finalidade - A finalidade do convenio é o desenvolvemento de accións, na modalidade de actividades e proxectos, que impliquen á comunidade e particularmente, ó colectivo xove, encamiñadas á prevención, principalmente secundaria, segundo un modelo de promoción de saúde. Para elo, desenvolverase o Proxecto denominado Prevención do Consumo de Drogas e outros fenómenos urbanos asociados na cidade de Vigo, cuxa memoria foi presentada pola Asociación Alborada no mes de xaneiro de 2006 e que se incorpora a este Convenio como ANEXO I.

Terceira : Funcións - A Asociación Alborada será a encargada de levar a cabo as accións necesarias para a realización do programa recollido do ANEXO I, agás o correspondente á acción denominada liña 900.

Será función do Concello facer fronte os gastos polo importe conveniado. Así mesmo, o seguimento, control e avaliación última da realización dos mesmos, a través da Comisión de Seguimento que se contempla na cláusula sexta.

Cuarta: Destinatarios - serán destinatarios do programa motivo do convenio os xoves do término municipal de Vigo, contactados directamente pola entidade nos ambientes de lecer, no canto á prevención de conductas de risco.

Quinta : Custo e financiamento - O custo do programa ascenderá a un total de 64.000 (sesenta e catro mil) euros. O financiamento será con cargo ó Concello de Vigo por un importe de 31.000 €, partida 313.0.227.06.08 [2006], correspondendo á Asociación Alborada afrontar o resto do custo ata a súa totalidade con cargo ós seus recursos propios ou a outras aportacións.

A aportación municipal incluída neste convenio non poderá ser obxecto de incremento ningún.

Sexta : Comisión de Seguimento - Para o seguimento do convenio, así como para a resolución das dificultades que poidan xurdir no desenvolvemento do mesmo, constitúese unha Comisión de Seguimento, composta a partes iguais polas persoas designadas polo Concello e por Alborada, e presidida pola Sra. Concelleira de Benestar Social.

Como complemento e de xeito conxunto, o desenvolvemento do presente convenio, contará cunha Comisión Técnica de Seguimento formada por técnicos municipais do Servizo de Benestar Social e da Asociación Alborada. Dita comisión terá como cometido avaliar de xeito conxunto o desenvolvemento do proxecto, artella-los medios técnicos apropiados, e reorienta-las actividades e mesmo os proxectos, segundo a evolución do Programa.

Sétima : Difusión do proxecto - a difusión do proxecto, no relativo á súa divulgación nos medios de comunicación, será realizada a iniciativa do Concello de Vigo, con cargo ó custo do programa.

Toda difusión das actividades que se faga deberá contar coa conformidade previa do Concello.

En toda publicidade das actividades obxecto deste Convenio deberá aparecer de xeito visible o logotipo e identificación do Concello de Vigo, así como o da Consellería de Sanidade da Xunta de Galicia-Comisionado do Plan de Galicia sobre Drogas.

Como norma xeral, e de non manifestarse en contrario, todo o relacionado coa publicidade do programa nos medios de comunicación (notas de prensa, entrevistas, etc.) será competencia do Concello de Vigo.

O Concello de Vigo será o interlocutor con tódalas institucións ou entidades que participen no programa, e calquera realización conxunta de actividades ou colaboracións coas mesmas, deberá contar co visto e prace deste Concello.

Oitava : Obrigas da Asociación Alborada.

Polo presente convenio Alborada comprométese a:

- a) Desenvolve-las actividades que compoñen o proxecto e que se especifican no anexo I (agás a correspondente á denominada neste liña 900, que non é obxecto deste convenio) atendendo ás orientacións e/ou variacións que se poidan acordar por ámbalas dúas partes, e segundo as prioridades marcadas dende o Concello.*
- b) Dispoñe-los medios técnicos, materiais e humanos para o correcto desenvolvemento de aquelas. Alborada, desenvolverá o Programa contando co persoal técnico do que dispón no seu centro, sendo responsable de dispor doutro complementario de ser necesario.*
- c) Encargarse de face-lo pagos das cantidades correspondentes a terceiros no que respecta a publicidade, seguros, material, etc., motivados polas accións emprendidas neste convenio.*
- d) Comprométese e responsabilizarse de que tódalas actividades desenvolvidas contén cos seguros (sociais, de responsabilidade civil, ...), etc... cara a súa correcta execución.*
- e) A redacción de textos, material gráfico e publicidade tanto do Proxecto como das actividades concretas que o compoñen.*
- f) Facilita-la inspección, control, etc. de persoal técnico do departamento de Benestar Social do Concello de Vigo.*
- g) Presentar ó Concello informes periódicos do desenvolvemento do proxecto, e un informe de avaliación final completo.*

h) *Introducir calquera outra acción tendente ó correcto desenvolvemento do mesmo, sempre de acordo coas orientacións xerais do Concello e da Comisión de Seguimento en concreto.*

Novena : - Obrigas do Concello de Vigo - Por este convenio, e para o desenvolvemento do mesmo, este Concello de Vigo obrígase a:

- a) *Artella-los medios técnicos para a orientación, supervisión e avaliación das actividades.*
- b) *Dispoñe-los medios económicos precisos para cubri-los gastos das actividades presentadas, polo importe máximo marcado no presente convenio (31.000 euros).*

Acordos para resolucións, cancelamento ou renovación:

Décima - Como norma última, será o Concello, o que teña a capacidade de decisión definitiva no referido ó presente Convenio ou accións nel incluídas, caso de non existir acordo entre as partes.

Undécima - O incumprimento do especificado no clausulado, poderá ser motivo de cancelamento da execución deste convenio, unha vez oída a Comisión de Seguimento.

De ser a Asociación Alborada a que non cumprira o acordado, suporá o cancelamento dos pagamentos pendentes. No caso de non executarse actividades e terse librado de xeito adiantado algunha cantidade, motivará o reintegro da mesma no momento do cancelamento.

Pagamento e xustificación:

Duodécima : Pagamento - o Concello de Vigo aboará unha cantidade inicial de 15.000 (quince mil) euros, no momento da sinatura do Convenio, para facer fronte ós gastos xerados polo comenzo das actividades.

O resto do importe da cantidade presupostada, aboarase en dous pagamentos.

O segundo pagamento executarase unha vez que se certifique por parte do técnico municipal responsable, que procede a segunda entrega por terse executado o convenio, canto menos, nun 50%, de acordo co proxecto presentado, obxecto do mesmo. Será por importe de 7.500 (sete mil cincocentos) euros.

O terceiro e derradeiro pago, polo importe restante (8.500 euros), efectuarase unha vez sexa xustificada a realización da totalidade do proxecto por parte do funcionario referido, tras da presentación por parte da Asociación Alborada da correspondente memoria final e os debidos xustificantes.

As actividades que non se desenvolvan, producirán un desconto proporcional nas cantidades acordadas do convenio, caso de non ser substituídas por outras segundo acordo da Comisión de Seguimento.

Décimo terceira - a xustificación do gasto farase a traveso do persoal técnico do Servizo de Benestar Social que forme parte da Comisión de Seguimento, e o funcionario encargado será o autorizado a da-lo visto e praxe á xustificación da realización das actividades, para o posterior aboamento, previa presentación das memorias parciais ou totais e as facturas e/ou xustificantes da cantidade aportada polo Concello de Vigo, e de acordo co exposto na cláusula duodécima.

Vixencia:

Décimo cuarta - O presente convenio terá vixencia ata o 31 de decembro de 2006.

Acordo final:

Décimo quinta - Este convenio de colaboración entre o Concello de Vigo e a Asociación Alborada, poderá ter algunha ampliación nos contidos, actividades, etc., de ser así acordado polos asinantes a través da Comisión de Seguimento. Deberá facerse constar nun anexo, informado debidamente polos técnicos municipais, e sen que supoña aumento nas cantidades conveniadas ou modificación dos contidos fundamentais de aquél. Todo isto sen que sexa preciso a sinatura dun novo convenio.

Estando de acordo ámbalas dúas partes co anteriormente manifestado, asinan o presente convenio en Vigo a...

21(281).- PROXECTO DE CONVENIO DE COLABORACIÓN COA ASOCIACIÓN SÍNDROME DE DOWN “DOWNVIGO” PARA O DESENVOLVEMENTO DUN PROGRAMA DE VIDA INDEPENDENTE. EXPTE. 13394/301.

Examinadas as actuacións do expediente, visto o informe xurídico do 17.03.06 e de acordo co informe-proposta da técnica de Benestar Social do 2.03.06, conformado polo xefe de Sector de Acción Social e pola delegada de Benestar Social, a Xunta de Goberno local acorda:

1º.- Prestar aprobación ao texto do convenio entre o Excmo. Concello de Vigo e a Asociación DOWNVIGO, para o desenvolvemento do programa de vida independente, “Escola de vida”.

2º.- Delegar a competencia de asinar o convenio entre o Concello de Vigo e a Asociación DOWNVIGO en Dña. Marta Iglesias Bueno, Delegada de Área de Participación Cidadá.

CONVENIO DE COLABORACIÓN COA ASOCIACIÓN SÍNDROME DE DOWN, DOWNVIGO PARA O DESENVOLVEMENTO DUN PROGRAMA DE VIDA INDEPENDENTE

En Vigo, de de 2006

REUNIDOS

Dunha parte, Dña Marta Iglesias Bueno, na súa calidade de Delegada da Área de Participación Cidadá, por Resolución de Alcaldía de 21 de febreiro de 2005, e expresamente autorizada pola Xunta de Goberno Local de data...

E doutra, D. Fernando Molina Magdalena, en calidade de presidente da Asociación DOWNVIGO; Asociación para o síndrome de Down, con CIF.: G – 36.697.324 e enderezo na Rúa Portela, 48 – baixo, en Vigo.

Ambas partes segundo acordo:

EXPOÑEN

1.- Que a Asociación DONWVIGO é unha asociación de carácter benéfico – asistencia, sen ánimo de lucro que teñe como fin, a promoción e realización de actividades encamiñadas á mellora da calidade de vida das

persoas con Síndrome de Down, facendo especial fincapé naquelas dirixidas á integración na vida familiar, escolar, social e laboral, segundo consta nos estatutos da asociación.

2.- A Constitución, no seu artigo 49, impón a obriga dos poderes públicos de realizar unha política de previsión, tratamento, rehabilitación e integración dos diminuídos físicos, sensoriais e psíquicos, aos que “...prestarán a atención especializada que requiran e os ampararán especialmente para o disfrute dos dereitos que este Título otorga a todos os cidadáns...”

3.- A Lei 7/85, do 2 de abril, Reguladora de Bases de Réxime Local, no seu artigo 25.1, di que os municipios no ámbito das súas competencias poden promover toda clase de actividades e prestar cantos servizos públicos contribúan a satisfacer as necesidades e aspiracións da comunidade.

4.- A Lei 4/1993, de 14 de abril, Galega Servizos Sociais, di no seu artigo 4º que os servizos sociais configúranse como un sistema integrado de protección social orientado á prestación programada de atencións e servizos que possibiliten a mellora da calidade de vida e a participación das persoas ou grupos, especialmente daqueles que sofren algún tipo de carencia, marxinación ou desatención selectiva, así como á prevención e eliminación das causas que están na orixe daquelas situacións.

Asimesmo o capítulo II desta Lei fai referencia e recoñece ás entidades de iniciativa social como entidades prestadoras de servizos sociais que deberán estar inscritas, con carácter previo nun rexistro administrativo creado ao efecto.

5.- O art 76 do Real Decreto Legislativo 781/1986, de 18 de abril, polo que se aproba o Texto Refundido de Disposicións Vixentes en materia de Réxime Local, califica como bens patrimoniais ou de propios das entidades locais, aqueles que non están destinaados ao uso público nin afectados a algún servizo público e, pola súa parte, o art.79.2 do mesmo texto legal, autoriza as cesións gratuitas deste tipo de bens ás entidades privadas de interese público sen ánimo de lucro, para fines que redunden en beneficio dos habitantes do término municipal.

6.- A Asociación DOWNVIGO, é unha entidade con personalidade xurídica propia e capacidade de obrar de conformidade co establecido no ordeamento xurídico.

7.- O Concello de Vigo recoñece á Asociación DOWNVIGO, a súa capacidade para a realización das accións do proxecto, presentado ó Concello de Vigo e valoradas técnicamente polo persoal municipal.

8.- Este convenio queda excluído do ámbito do texto refundido da Lei de Contratos das Administracións Públicas, Real Decreto Lexislativo 2/2000 de 16 de xuño, en virtude do establecido no artigo 3 do citado texto legal.

E segundo o manifestado con anterioridade, recoñecéndose expresamente as partes capacidade de obrar para afrontar as accións motivo de convenio, acordan suscribi-lo presente de acordo coas seguintes

CLAÚSULAS

Primeira : Obxecto - O obxecto principal do presente convenio é a colaboración para o desenvolvemento dun programa de vida independente, unha escola de vida. O desenvolvemento deste programa realizarase nunha vivenda propiedade do Concello, sita na rúa Anduriña, nº 27 – 6º C, cedida en uso a esta entidade.

Segunda: Programa – O programa de vida independente “Escola de Vida” achégase como anexo ao presente convenio, así como o regulamento que servirá para o seu funcionamento.

Terceira: Finalidade - O desenvolvemento do programa de vida independente “Escola de Vida”, co fin de facilitar a aprendizaxe dunha vida independente, entendida ésta como a capacidade de tomar decisións e elixir libremente dende a iniciativa.

Cuarta : Funcións – A Asociación DOWNVIGO será a encargada de xestionar as accións que sexan necesarias para a realización do programa. Será función do Concello de Vigo o seguimento, control e avaliación do programa a través da Comisión de Seguimento que se contempla na cláusula sexta.

Quinta : Destinatarios - Serán destinatarios do proxecto de vida independente, os usuarios da Asociación DOWNVIGO que cumpran os requisitos establecidos no citado Programa, propostos pola entidade beneficiaria.

Sexta : Comisión de Seguimento - Para o seguimento do convenio, para a determinación dos criterios non previstos no funcionamento do mesmo e para a resolución de controversias, nomearase unha Comisión de Seguimento, composta por dous representantes por cada parte asinante.

Sétima: Relación contractual - A sinatura do presente convenio non suporá, en ningún caso, relación laboral ou doutro tipo co Concello de Vigo, do persoal da asociación DOWNVIGO encargado de organizar e desenvolver o proxecto. Conveniado.

Oitava: Difusión do programa – Toda difusión das actividades do programa deberá contar coa conformidade previa do Concello de Vigo. Asimesmo, en toda a publicidade das actividades que se desenvolvan deberá aparecer, de xeito visible, o logotipo e identificación do Concello de Vigo, así como calquera outro designado por éste. O Concello de Vigo poderá ser interlocutor con calquera asociación, administración ou entidade que interveña no proxecto.

Novena : Control do programa - A Asociación DOWNVIGO facilitará o acceso dos profesionais do Concello de Vigo as instalacións, sempre que sexa necesario, para un meirande control da actividade. Calquera realización conxunta de actividades ou colaboración con terceiros, deberá contar co informe favorable da Comisión de Seguimento. Dita colaboración, deberá ser recollida nunha addenda anexa ao presente convenio, coa conformidade dos asinantes do mesmo, e recollendo expresamente as condicións da colaboración.

O Concello de Vigo dispón da capacidade de decisión definitiva no referido convenio, caso de non existir acordo entre as partes.

Décima: - Obrigas da Asociación DOWNVIGO - Polo presente Convenio, a Asociación DOWNVIGO, comprométese a:

a – Desenvolve-las actividades e accións incluídas no Proxecto de Vida Independente aprobadas polo persoal técnico das entidades, atendendo ás orientacións e/ou variacións que se podan acordar polas partes, mediante a Comisión de Seguimento e segundo as prioridades marcadas dende o Concello de Vigo.

b – Presentar ó Concello un informe de avaliación anual completo.

c - Introducir calquera outra acción tendente ó correcto desenvolvemento do proxecto, sempre de acordo coas orientacións xerais da Comisión de Seguimento.

d – Dispo-los medios materiais e humanos para que tódalas actividades desenvolvidas contén cos seguros obrigatorios, persoal titulado, etc. cara á súa correcta execución.

e - A redacción de textos, material gráfico e outro material escrito, así como dos contidos das actividades concretas que o compoñen.

f– Atende-las indicacións técnicas do persoal técnico municipal, cando sexan precisas para o correcto desenvolvemento das actividades.

g - Participar nas reunións de coordinación marcadas, e a petición do persoal técnico do Concello.

Undécima: *Obrigas do Concello de Vigo - O Concello de Vigo, pola súa banda, comprométese a:*

- a) Garantizar a execución do programa de actividades obxecto do convenio, como responsable último de todo o proxecto.*
- b) Articular os medios técnicos para a supervisión e inspección do programa.*

Duodécima: *Coste – As actividades obxecto deste convenio non implicarán coste económico algún para o Concello de Vigo.*

Decimoterceira: *Incumprimento - O incumprimento do especificado nas cláusulas, poderá ser motivo de cancelamento da execución deste convenio, previa proposta da Comisión de Seguimento e acordo da Xunta de Goberno Local e/ou órgano competente.*

Decimocuarta: *Vixencia - O presente convenio entrará en vigor no momento da súa sinatura e estará vixente ata o 31 de decembro de 2009 puidendo ser prorrogado, tácitamente, por anualidades ata a finalización do programa obxecto do convenio.*

a *de* *Estando de acordo as partes co anteriormente manifestado, asinan o presente convenio en Vigo*
dous mil seis.

22(282).- PROXECTO DE CONVENIO DE COLABORACIÓN COA ASOCIACIÓN DE AXUDA AO ENFERMO MENTAL “DOA” PARA O DESENVOLVEMENTO DO PROXECTO ÍNTEGRA, DE VIDA INDEPENDENTE. EXPTE. 13393/301.

Examinadas as actuacións do expediente, visto o informe xurídico do 17.03.06 e de acordo co informe-proposta da técnica de Benestar Social do 2.03.06, conformado polo xefe de Sector de Acción Social e pola delegada de Benestar Social, a Xunta de Goberno local acorda:

1º.- Prestar aprobación ao texto do convenio entre o Excmo. Concello de Vigo e a Asociación DOA, para o desenvolvemento dun programa de vida autónoma.

2º.- Delegar a competencia de asinar o convenio entre o Concello de Vigo e a Asociación DOA en Dna. Marta Iglesias Bueno, Delegada de Área de Participación Cidadá.

CONVENIO DE COLABORACIÓN ENTRE O CONCELLO DE VIGO E A ASOCIACIÓN DE AXUDA AO ENFERMO MENTAL “DOA” PARA O DESENVOLVEMENTO DO PROXECTO ÍNTEGRA, DE VIDA INDEPENDENTE

En Vigo, de de 2006

REUNIDOS

Dunha parte:

Dna. Marta Iglesias Bueno, na súa calidade de Delegada da Área de Participación Cidadá, nomeada por Resolución de Alcaldía de 21 de febreiro de 2005, e expresamente autorizada pola Xunta de Goberno Local de data...

E doutra,

D. Jean Ovide Claude Desclos, Presidente da Asociación de Axuda ao Enfermo Mental, DOA, con CIF.: G – 36.044.295 e enderezo na Rúa Romil, 84 en Vigo.

Ambas partes segundo acordo:

EXPOÑEN

1.- Que a Asociación de axuda ao Enfermo Mental DOA se constituíu legalmente no ano 1987 coa iniciativa de familiares e persoas sensibilizadas coa problemática dos enfermos psíquicos, especialmente aqueles que padecen psicosis esquizofrénica; Trátase dunha entidade, eminentemente social e sen ánimo de lucro, segundo consta nos estatutos da asociación

2.- A Constitución, no seu artigo 49, impón a obriga dos poderes públicos de realizar unha política de previsión, tratamento, rehabilitación e integración dos disminuídos físicos, sensoriais e psíquicos, aos que “...prestarán a atención especializada que requiran e os ampararán especialmente para o disfrute dos dereitos que este Título otorga a todos os cidadáns...”

3.- A Lei 7/85, do 2 de abril, Reguladora de Bases de Réxime Local, no seu artigo 25.1, dí que os municipios no ámbito das súas competencias poden promover toda clase de actividades e prestar cantos servicios públicos contribúan a satisfacer as necesidades e aspiracións da comunidade.

4.- A Lei 4/1993, de 14 de abril, Galega Servicios Sociais, di no seu artigo 4º que os servicios sociais configúranse como un sistema integrado de protección social orientado á prestación programada de atencións e servicios que posibiliten a mellora da calidade devida e a participación das persoas ou grupos, especialmente daqueles que sofren algún tipo de carencia, marxinación ou desatención selectiva, así como á prevención e eliminación das causas que están na orixe daquelas situacións.

Asimesmo o capítulo II desta Lei fai referencia e reconece ás entidades de iniciativa social como entidades prestadoras de servizos sociais que deberán estar inscritas, con carácter previo nun rexistro administrativo creado ao efecto.

5.- O art 76 do Real Decreto Legislativo 781/1986, de 18 de abril, polo que se aproba o Texto Refundido de Disposicións Vixentes en materia de Réxime Local, califica como bens patrimoniais ou de propios das entidades locais, aqueles que non están destinaados ao uso público nin afectados a algún servizo público e, pola súa parte, o art.79.2 do mesmo texto legal, autoriza as cesións gratuitas deste tipo de bens ás entidades privadas de interés público sen ánimo de lucro, para fines que redunden en beneficio dos habitantes do término municipal.

6.- A Asociación DOA, Asociación de axuda ao enfermo mental é unha entidade con personalidade xurídica propia e capacidade de obrar de conformidade co establecido no ordeamento xurídico. Segundo consta nos seus estatutos no seu artigo 4º, será un obxectivo da Asociación ...”estimar aquelas iniciativas propias ou alleas dirixidas a facilitar a formación e posible reinserción psicosocial de ditos enfermos”...

7.- O Concello de Vigo reconece á Asociación DOA, Asociación de axuda ao enfermo mental, a súa capacidade para a realización das accións do proxecto, presentado ó Concello de Vigo e valoradas técnicamente polo persoal municipal.

8.- Este convenio queda excluído do ámbito do Texto refundido da Lei de Contratos das Administracións públicas, Real Decreto Lexislativo 2/200 de 16 de xuño, en virtude do establecido no artigo 3 do citado texto legal.

e segundo o manifestado con anterioridade, reconecéndose expresamente as partes capacidade de obrar para afrontar as accións motivo de convenio, acordan suscribi-lo presente de acordo coas seguintes

CLAÚSULAS

Primeira : Obxecto - O obxecto principal do presente convenio é a colaboración para o desenvolvemento dun programa de vida independente, Proxecto DOA ÍNTEGRA que se achega como anexo, por parte da Asociación DOA. O desenvolvemento deste programa realizarase nunha vivenda propiedade do Concello, sita na rúa Anduriña, nº 21 – 5º B cedida en uso a esta entidade.

Segunda : Programa – O programa Proxecto DOA ÍNTEGRA achégase como anexo ao presente convenio, así como o regulamento que servirá para o seu funcionamento.

Terceira : Finalidade – É o desenvolvemento do proxecto DOA INTEGRA co fin de facilitar unha alternativa asistencial aos usuarios da Asociación para lograr a súa integración na comunidade, mellorando o seu funcionamento psicosocial, permitindo manterse no seu entorno social e familiar nunhas condicións o máis normalizadas posibles.

Cuarta: Funcións - A Asociación DOA será a encargada de xestionar as accións que sexan necesarias para o funcionamento do programa motivo do convenio. Será función do Concello de Vigo o seguimento, control e avaliación do programa a través da Comisión de Seguimento que se contempla na cláusula sexta.

Quinta : Destinatarios - Serán destinatarios do proxecto de vida independente, os usuarios da Asociación DOA que cumpran os requisitos establecidos no citado Programa, propostos pola entidade beneficiaria.

Sexta : Comisión de Seguimento - Para o seguimento do convenio, para a determinación dos criterios non previstos no funcionamento do mesmo e para a resolución de controversias, nomearase unha Comisión de Seguimento, composta por dous representantes por cada parte asinante.

Sétima : Relación contractual - A sinatura do presente convenio non suporá, en ningún caso, relación laboral ou doutro tipo co Concello de Vigo, do persoal encargado da organización, desenvolvemento da Asociación DOA que desenvolve o programa conveniado.

Oitava: Difusión do proxecto – Toda difusión das actividades do programa deberá contar coa conformidade previa do Concello de Vigo.

En toda a publicidade das actividades que se desenvolvan deberá aparecer, de xeito visible, o logotipo e identificación do Concello de Vigo, así como calquera outro designado polo propio Concello. O Concello de Vigo poderá ser interlocutor con calquera asociación, administración ou entidade que interveña no proxecto.

Novena : Control do proxecto - A Asociación DOA facilitará o acceso dos profesionais do Concello de Vigo ás instalacións, sempre que sexa necesario para un meirande control da actividade. Calquera realización conxunta de actividades ou colaboración con terceiros, requerirá o informe favorable da Comisión de seguimento. Dita colaboración deberá ser recollida nunha addenda anexa ao convenio, coa conformidade dos asinantes do mesmo, na que se recollerá de forma detallada as condicións da colaboración.

O Concello de Vigo disporá da capacidade de decisión definitiva no referido convenio, caso de non existir acordo entre as partes.

Décima : - Polo presente Convenio, a Asociación DOA, comprométese a:

a – Desenvolve-las actividades e accións incluídas no Proxecto DOA INTEGRA aprobadas polo persoal técnico das entidades, atendendo ás orientacións e/ou variacións que se podan acordar polas partes, mediante a Comisión de Seguimento e segundo as prioridades marcadas dende o Concello de Vigo.

b – Presentar ó Concello un informe de avaliación anual completo.

c - Introducir calquera outra acción tendente ó correcto desenvolvemento do proxecto, sempre de acordo coas orientacións xerais da Comisión de Seguimento.

d – Dispo-los medios materiais e humanos para que tódalas actividades desenvolvidas contén cos seguros obrigatorios, persoal titulado, etc. cara á súa correcta execución.

e - A redacción de textos, material gráfico e outro material escrito, así como dos contidos das actividades concretas que o compoñen.

f– Atende-las indicacións técnicas do persoal técnico municipal, cando sexan precisas para o correcto desenvolvemento das actividades.

g - Participar nas reunións de coordinación marcadas, e a petición do persoal técnico do Concello.

Undécima: - O Concello de Vigo, pola súa banda, comprométese a:

c) Garantizar a execución do programa de actividades obxecto do convenio, como responsable último de todo o proxecto.

d) Articular os medios técnicos para a supervisión e inspección do programa.

Duodécima: Coste - As actividades obxecto deste convenio non implicarán coste económico algún para o Concello de Vigo.

Decimoterceira: Incumprimento – O incumprimento do especificado nas cláusulas, poderá ser motivo de cancelamento da execución deste convenio, previa proposta da Comisión de seguimento e acordo da Xunta de Goberno Local e acordo da órgano competente.

Decimocuarta: Vixencia - O presente convenio entrará en vigor no momento da súa sinatura e estará vixente ata o 31 de decembro de 2009, poidendo ser prorrogado tácitamente por anualidades ata a finalización do programa obxecto do convenio.

Estando de acordo as partes co anteriormente manifestado, asinan o presente convenio en Vigo
a de dous mil seis.

23(283).- PROXECTO DE CONVENIO DE COLABORACIÓN COA ASOCIACIÓN A FAVOR DAS PERSOAS CON DISCAPACIDADE INTELECTUAL DA PROVINCIA DE PONTEVEDRA (ASPANAEX) PARA O DESENVOLVEMENTO DUN PROGRAMA DE VIDA AUTÓNOMA. EXPTE. 13392/301.

Examinadas as actuacións do expediente, visto o informe xurídico do 17.03.06 e de acordo co informe-proposta da técnica de Benestar Social do 2.03.06, conformado polo xefe de Sector de Acción Social e pola delegada de Benestar Social, a Xunta de Goberno local acorda:

1º.- Prestar aprobación ao texto do convenio entre o Excmo. Concello de Vigo e a Asociación ASPANAEX, para o desenvolvemento dun programa de vida autónoma.

2º.- Aprobe delegar a competencia de asinar o convenio entre o Concello de Vigo e a Asociación ASPANAEX en Dna. Marta Iglesias Bueno, Delegada de Área de Participación Cidadá.

CONVENIO DE COLABORACIÓN COA ASOCIACIÓN EN FAVOR DAS PERSOAS CON DISCAPACIDADE INTELECTUAL DA PROVINCIA DE PONTEVEDRA (ASPANAEX) PARA O DESENVOLVEMENTO DUN PROGRAMA DE VIDA AUTÓNOMA

En Vigo, de de 2006

Reunidos:

Dunha parte, Dna Marta Iglesias Bueno, na súa calidade de Delegada da Área de Participación Cidadá, por Resolución de Alcaldía de 21 de febreiro de 2005, e expresamente autorizada pola Xunta de Goberno Local de data...

E doutra, D. Cándido Darriba Cabaleiro, na súa calidade de Presidente da Asociación a favor das persoas con discapacidade intelectual da Provincia de Pontevedra, con CIF.: G – 36605905 e enderezo na Rúa Mestres Goldar, 18 en Vigo.

Ambas partes segundo acordo:

EXPOÑEN

1.- Que a Asociación a favor das persoas con discapacidade intelectual da provincia de Pontevedra ASPANAEX foi fundada en 1963 por iniciativa duns pais, cuxos fillos estaban afectados por una discapacidade intelectual; hoxe é unha organización que realiza unha labor cara a mellora da calidade de vida destas persoas, ademáis de orientar ás familias na formación e desenvolvemento persoal dos seus fillos. Trátase dunha entidade, eminentemente social e sen ánimo de lucro, segundo consta nos estatutos da asociación.

2.- A Constitución, no seu artigo 49, impón a obriga dos poderes públicos de realizar unha política de previsión, tratamento, rehabilitación e integración dos disminuídos físicos, sensoriais e psíquicos, aos que “...prestarán a atención especializada que requiran e os ampararán especialmente para o disfrute dos dereitos que este Título otorga a todos os cidadáns...”

3.- A Lei 7/85, do 2 de abril, Reguladora de Bases de Réxime Local, no seu artigo 25.1, dí que os municipios no ámbito das súas competencias poden promover toda clase de actividades e prestar cantos servicios públicos contribúan a satisfacer as necesidades e aspiracións da comunidade.

4.- A Lei 4/1993, de 14 de abril, Galega Servicios Sociais, di no seu artigo 4º que os servicios sociais configúranse como un sistema integrado de protección social orientado á prestación programada de atencións e servicios que posibiliten a mellora da calidade de vida e a participación das persoas ou grupos, especialmente daqueles que sofren algún tipo de carencia, marxinación ou desatención selectiva, así como á prevención e eliminación das causas que están na orixe daquelas situacións.

Asimesmo o capítulo II desta Lei fai referencia e reconece ás entidades de iniciativa social como entidades prestadoras de servizos sociais que deberán estar inscritas, con carácter previo nun rexistro administrativo creado ao efecto.

5.- O art 76 do Real Decreto Legislativo 781/1986, de 18 de abril, polo que se aproba o Texto Refundido de Disposicións Vixentes en materia de Réxime Local, califica como bens patrimoniais ou de propios das entidades locais, aqueles que non están destinados ao uso público nin afectados a algún servizo público e, pola súa parte, o art.79.2 do mesmo texto legal, autoriza as cesións gratuitas deste tipo de bens ás entidades privadas de interés público sen ánimo de lucro, para fines que redunden en beneficio dos habitantes do término municipal.

6.- A Asociación ASPANAEX, Asociación a favor das persoas con discapacidade intelectual é unha entidade con persoalidade xurídica propia e capacidade de obrar de conformidade co establecido no ordeamento xurídico.

7.- O Concello de Vigo reconece á Asociación ASPANAEX, Asociación a favor das persoas con discapacidade intelectual , a súa capacidade para a realización das accións do proxecto, presentado ó Concello de Vigo e valoradas técnicamente polo persoal municipal.

8.- Este convenio queda excluído do ámbito do Texto refundido da Lei de Contratos das Administracións públicas, Real Decreto Lexislativo 2/2000 de 16 de xuño, en virtude do establecido no artigo 3 do citado texto legal.

e segundo o manifestado con anterioridade, recoñecéndose expresamente as partes capacidade de obrar para afrontar-las accións motivo de convenio, acordan suscribi-lo presente de acordo coas seguintes

CLAÚSULAS

Primeira: *Obxecto* - O obxecto principal do presente convenio é a colaboración para o desenvolvemento dun programa de vida autónoma, que se adxunta como anexo, por parte da Asociación ASPANAEX. O desenvolvemento deste programa realizarase nunha vivenda propiedade do Concello, sita na rúa Anduriña, nº 21 -1º A, cedida en uso a esta entidade.

Segunda: *Programa*.- O programa de vida autónoma achégase como anexo ao presente convenio, así como o regulamento que servirá para o seu funcionamento.

Terceira: *Finalidade* - O desenvolvemento do programa de vida autónoma por parte da Asociación ASPANAEX co fin de facilitar unha vida independente aos usuarios que cumpren a maioría de idade e non teñen familia que poda facerse cargo de eles. Un dos soportes existentes para garantir e potenciar unha vida normalizada a persoas con discapacidade psíquica declaradas legalmente incapaces, cuxa tutela recae nunha persoa xurídica, serían os pisos tutelados, necesidade que non se atopa cuberta polo sistema público de servizos sociais.

Cuarta : *Funcións* – A Asociación ASPANAEX será a encargada de xestionar as accións que sexan necesarias para o funcionamento do programa motivo do convenio.

Será función do Concello de Vigo o seguimento, control e avaliación do programa a traveso da comisión de seguimento que se contempla na cláusula sexta.

Quinta: *Destinatarios* - Serán destinatarios do proxecto de vida autónoma, os usuarios da Asociación ASPANAEX que cumpran os requisitos establecidos no citado Programa, propostos pola entidade beneficiaria.

Sexta: *Comisión de Seguimento* - Para o seguimento do convenio, para a determinación dos criterios non previstos no funcionamento do mesmo e para a resolución de controversias, nomearase unha Comisión de Seguimento, composta por dous representantes por cada parte asinante.

Sétima: *Relación contractual* – A sinatura do presente convenio non suporá, en ningún caso, relación laboral ou doutro tipo co Concello de Vigo, do persoal encargado da organización e desenvolvemento da asociación ASPANAEX que desenvolve o programa conveniado.

Oitava: *Difusión do programa* – Toda difusión das actividades do programa deberá contar coa conformidade previa do Concello de Vigo.

En toda a publicidade das actividades que se desenvolvan deberá aparecer, de xeito visible, o logotipo e identificación do Concello de Vigo, así como calquera outro designado polo propio Concello. O Concello de Vigo poderá ser interlocutor con calquera asociación, administración ou entidade que interveña no proxecto.

Novena : *control do proxecto* - A Asociación ASPANAEX facilitará o acceso dos profesionais do Concello de Vigo as instalacións, sempre que sexa necesario para un meirande control da actividade. Calquera realización conxunta de actividades ou colaboración con terceiros, requirirá o informe favorable da Comisión de Seguimento. Dita colaboración deberá ser recollida nunha addenda anexa ao convenio, coa conformidade dos asinantes do mesmo, na que se recollerá dun xeito detallado as condicións da colaboración.

O Concello de Vigo disporá da capacidade de decisión definitiva no referido convenio, caso de non existir acordo entre as partes.

Décima: Obrigas da Asociación ASPANAEX - Polo presente Convenio, a Asociación ASPANAEX, comprométese a:

a – Desenvolve-las actividades e accións incluídas no Proxecto de Vida Autónoma aprobadas polo persoal técnico das entidades, atendendo ás orientacións e/ou variacións que se podan acordar polas partes, mediante a Comisión de Seguimento e segundo as prioridades marcadas dende o Concello de Vigo.

b – Presentar ó Concello un informe de avaliación anual completo.

c - Introducir calquera outra acción tendente ó correcto desenvolvemento do proxecto, sempre de acordo coas orientacións xerais da Comisión de Seguimento.

d – Dispo-los medios materiais e humanos para que tódalas actividades desenvolvidas contengan seguros obrigatorios, persoal titulado, etc. cara á súa correcta execución.

e - A redacción de textos, material gráfico e outro material escrito, así como dos contidos das actividades concretas que o compoñen.

f- Atende-las indicacións técnicas do persoal técnico municipal, cando sexan precisas para o correcto desenvolvemento das actividades.

g - Participar nas reunións de coordinación marcadas, e a petición do persoal técnico do Concello.

Undécima: Obrigas do Concello de Vigo - O Concello de Vigo, pola súa banda, comprométese a:

e) Garantizar a execución do programa de actividades obxecto do convenio, como responsable último de todo o proxecto.

f) Articular os medios técnicos para a supervisión e inspección do programa.

Duodécima: Coste - As actividades obxecto deste convenio non implicarán coste económico algún para o Concello de Vigo.

Decimoterceira: Incumprimento- O incumprimento do especificado nas cláusulas, poderá ser motivo de cancelamento da execución deste convenio, previa proposta da Comisión de Seguimento e acordo da Xunta de Goberno Local e acordo do órgano competente.

Decimocuarta: Vixencia - O presente convenio entrará en vigor no momento da súa sinatura e estará vixente ata o 31 de decembro de 2009, poidendo ser prorrogado tácitamente por anualidades ata a finalización do programa obxecto do convenio.

Estando de acordo as partes co anteriormente manifestado, asinan o presente convenio en Vigo
a de dous mil seis.

24(284).- SOLICITUDE DE AUTORIZACIÓN PARA A REALIZACIÓN DA II CARREIRA SOLIDARIA CO LEMA “CORRER POR SOLIDARIDAD” O DÍA 2.04.06 NA TRAVESÍA DE VIGO. EXPTE. 6067/333.

Examinadas as actuacións do expediente e de acordo co informe-proposta do director deportivo do IMD, do 13.04.06, conformado pola concelleira da Área de Promoción Económica e Desenvolvemento Local, a Xunta de Goberno local acorda:

Autorizar os colexios Monterrey, San Fermín e Quiñones de León así como a Comerciantes da Travesía e a asociación Pueblos sin Fronteras a desenvolver o vindeiro día 2 de abril de 2006 a II Carreira Solidaria co lema “Correr por Solidaridad”, que está previsto que se realice na Travesía de Vigo entre a rotonda anterior o paso soterrado e a rotonda que está a carón do colexio San Fermín, entre as 09:00 h. e as 14:00 h.

25(285).- SOLICITUDE DE AUTORIZACIÓN PARA A REALIZAICÓN DO “III CAMPIONATO GALEGO UNIVERSITARIO DE VOLEI PRAIA” O DÍA 6.04.06 NA PRAIA DO VAO. EXPTE. 6068/333.

Examinadas as actuacións do expediente e de acordo co informe-proposta do director deportivo do IMD, do 9.02.06, conformado pola concelleira da Área de Promoción Económica e Desenvolvemento Local, a Xunta de Goberno local acorda:

Autorizar o servizo de deportes da Universidade de Vigo a organizar o vindeiro día 6 de abril de 2006 a proba deportiva denominada “III Campionato Galego Universitario de Volei Praia”, que está previsto que se realice na praia do Vao entre as 09:30 h. e as 20:00 h.

26(286).- PROXECTO DE CONVENIO ENTRE O CONCELLO DE VIGO E A FEDERACIÓN OLÍVICA DE ASOCIACIÓNS DE NAIS E PAIS DE ALUMNOS E ALUMNAS DE VIGO E COMARCA (FOANPA). EXPTE. 7392/332.

Examinadas as actuacións do expediente e de acordo co informe-proposta da xefa do Servizo de Educación, do 7.03.06, conformado polo concelleiro delegado da Área de Asuntos Sociais e polo interventor xeral, a Xunta de Goberno local acorda:

1º. - Autorizar o gasto a que da lugar o “Convenio de colaboración entre o Concello de Vigo e a Federación Olívica de Asociacións de Nais e Pais de Alumnos e Alumnas de Vigo e Comarca: FOANPA”, que supón un custe de 200.296,81€. (DOUSCENTOS MIL DOUSCENTOS NOVENTA E SEIS CON OITENTA E UN EUROS), a favor da Federación Olívica de Asociacións de Nais e Pais de Alumnos e Alumnas de Vigo e Comarca: FOANPA (CIF.G-36743946), con cargo á partida 422.0.489.00.01 (convenios FOANPA) e bolsa de vinculación do presuposto en vigor.

2º.- Aprobar o texto do Convenio de colaboración entre o Concello de Vigo e a Federación Olívica de Asociacións de Nais e Pais de Alumnos e Alumnas de Vigo e Comarca: FOANPA, que de seguido se dí:

“CONVENIO ENTRE O CONCELLO DE VIGO E A FEDERACIÓN OLÍVICA DE ASOCIACIÓNS DE NAIS E PAIS DE ALUMNOS E ALUMNAS DE VIGO E COMARCA (FOANPA)”

No Concello de Vigo, o día

REÚNENSE:

Dunha parte:

D. Ignacio J. López-Chaves Castro, Concelleiro-Delegado da Área de Asuntos Sociais do Concello de Vigo, que actúa en nome e representación do mesmo, en orde ás atribucións que lle son conferidas pola vixente lexislación de réxime local e o decreto de delegación de competencias da Alcaldía de data 2 de xaneiro de 2004 e acordo da Xunta de Goberno Local na sesión de 5 de xaneiro de 2004 .

E doutra:

D. Julio Melero Fernández, con DNI 36.062.058, Presidente da Federación Olívica das ANPA de Vigo e Comarca, en representación da mesma.

Ámbalas dúas partes recoñécense mutuamente con capacidade e competencia para formalizar o presente convenio e

EXPOÑEN:

Preténdese consolidar e ampliar mediante este convenio o proxecto de participación activa de todos os axentes involucrados na educación, na procura dunha mellor calidade da ensinanza comezado en anos anteriores.

A Lei Reguladora das Bases de Réxime Local contempla a necesaria participación e colaboración das institucións locais na mellor consecución dos obxectivos educativos. A Lei Orgánica 10/2002, de 23 de decembro, de Calidade da Educación, agora en revisión, contempla no seu capítulo segundo e quinto a necesidade da participación dos pais e nais na vida do centro educativo dos seus fillos e fillas, tamén o proxecto de LOE recolle esta necesidade e recomendación, propiciando a formación no respecto dos dereitos e liberdades fundamentais e no exercicio da tolerancia, dentro dos principios democráticos de convivencia e o fomento da participación de nais e pais na vida do centro educativo.

A Federación Olívica de ANPAS de Vigo e Comarca define estatutariamente como fins e obxectivos fundamentais que lle corresponden a loita por un ensino público gratuíto e da máxima calidade. propón como liñas de traballo a formación integral das ANPAS federadas, a presenza e participación en todos os órganos que teñan relación co ensino público e coa oferta de servizos que supoñan unha participación activa dos pais e nais e como movemento asociativo de forte presenza social. A Federación Olívica de ANPAS de Vigo e Comarca respecta a autonomía de cada ANPA no ámbito das súas competencias.

Cómpre a máxima colaboración entre o Concello de Vigo e as ANPAS para acadar o desenvolvemento dos programas definidos e aqueles que poidan xorder no ámbito da formación, información e desenvolvemento destas

organizacións. A colaboración ten como obxectivo primeiro achega-la xestión pública aos intereses dos cidadáns e cidadás.

Para posibilitar a participación real das ANPA é necesario dotalas de instrumentos que lles permitan intervir activamente na vida escolar, como usuarios e usuarias directos/as da educación. Polo que se regularán neste convenio a subvención dos gastos de funcionamento e xestión da FOANPA e, por outra banda, a concesión de subvencións destinadas á realización de actividades extraescolares e comedores das ANPA de ensino infantil e primario público pertencentes a esta Federación.

Por todo o exposto:

ACORDAN:

Primeiro.- O Concello de Vigo reconece á Federación Olívica de ANPAS de Vigo e Comarca como representante, neste intre, das ANPA dos centros de ensino público de Educación Infantil, Educación Primaria, ESO, ESPO e Formación Profesional Específica de Vigo, e como canalizador das propostas das ANPA nas competencias que lle correspondan ó Concello neste ámbito.

Segundo.- O órgano de consulta e participación dos distintos membros da comunidade escolar no Concello de Vigo é o CONSELLO ESCOLAR MUNICIPAL, do que a Federación Olívica de ANPA de Vigo e Comarca forma parte coa representación que lle corresponde, en función do número de centros de ensino público de Vigo que representa.

Terceiro.- A Federación Olívica de ANPA de Vigo e Comarca comprométese a colaborar co Concello de Vigo e cos órganos que éste ten creados para o desenvolvemento da súa política educativa.

Sen prexuízo desta participación, a Federación Olívica de ANPA de Vigo e Comarca e a Concellería a Área de Asuntos Sociais manterán reunións periódicas, a fin de posibilitar un coñecemento máis global da política que está a levar o Concello en materia educativa e das inquedanzas e propostas destes colectivos.

Cuarto.- A Federación Olívica de ANPA de Vigo e Comarca comprométese tamén a:

- Afrontar as tarefas de funcionamento, coordinación e xestión dos programas propios da Federación.
- desenvolver actividades formativas para nais e pais, na liña das actividades clásicas das Escolas de Pais e Nais.
- organizar e regular a realización de actividades extraescolares das ANPA de ensino infantil e primario federadas na FOANPA.
- acreditar e xustificar as actividades realizadas mediante a certificación e documentación correspondente ante o Departamento de Educación do Concello de Vigo, que servirán de base a éste para tramitar os pagos.
- entregar ao Departamento de Educación do Concello de Vigo, no primeiro trimestre do curso escolar, a programación educativa para ese curso.
- promover e xestionar os comedores escolares e presentar a xustificación dos gastos habidos ante o Concello de Vigo.
- En xeral cumprir, como beneficiaria da subvención, coas obrigas consignadas para éstas no Art. 14 da Lei 28/2003, de 14 de novembro, xeral de subvencións.

Quinto.- O Concello de Vigo pon á disposición da Federación Olívica de ANPA de Vigo e Comarca un local no Instituto Municipal de Educación (IME), rúa camiño do Chouzo núm. 2, que lle permita un adecuado desenvolvemento das súas funcións e a realización das tarefas propias da Federación.

Sexto.- O Concello de Vigo informará anualmente á Federación Olívica de ANPA de Vigo e Comarca das contías e conceptos asignados ao programa de AUTOXESTIÓN para o mantemento dos centros de ensino público de Vigo.

Sétimo.- O Concello de Vigo comprométese a pagar

- 200.296,81€. (DOUSCENTOS MIL DOUSCENTOS NOVENTA E SEIS CON OITENTA E UN EUROS) pagadeiros en tres prazos, para atender e axustarse ao ritmo de execución das actividades subvencionada: o primeiro por importe de 50.000'00 € coa asinatura do convenio e antes do 31 de marzo, o segundo por importe de 100.296,81 a fin de curso e antes do 01 de xullo, e o terceiro e último, por importe de 50.000'00 €, antes do 30 de novembro, a favor da Federación Olívica de ANPAS de Vigo e Comarca, para facer fronte ás responsabilidades de xestión de comedores, actividades extraescolares e formación de ANPAS e dos gastos de xestión propios da Federación, segundo se explica no anexo II.

Oitavo.- Esta subvención municipal é compatible con outras aportadas a esta Federación Olívica das ANPA de Vigo e comarca por organismos públicos ou privados.

Noveno.- A FOANPA xestionará a concesión de subvencións destinadas á realización de actividades extraescolares e comedores en cada centro de ensino público de Vigo, para promover e facilitar a participación de pais e nais en cada escola, mediante o apoio ás iniciativas educativas da ANPA de cada centro, para mellorar a calidade do ensino dos centros públicos de Vigo.

A tal efecto autorízase a FOANPA e ás ANPA a concertar con terceiros a execución das actividades obxecto da subvención, tanto do servizo de comedor, mediante cáterin ou cociña, como da docencia e monitoraxe das actividades extraescolares. Dito contrato deberá de formalizarse por escrito. Autorizarase polo Concello de Vigo mediante a comisión de seguemento do convenio, unha vez emitidos e vistos os informes técnicos municipais.

Décimo.- FOANPA distribuirá a subvención entre as ANPA que a integran e pertencen a centros públicos situados no termo municipal de Vigo. As actividades que poden percibir estas axudas serán os comedores e actividades extraescolares dirixidas ao alumnado dos colexios públicos de Vigo, que presenten a xustificación da axuda acompañada do formulario do anexo I.

Décimo primeiro.- Coa firma do convenio constituirase unha comisión de seguemento que realizará o control e seguemento da súa execución e xestión económica, segundo as pautas contempladas no anexo II e realizara a avaliación. A comisión estará formada por dous/dúas representantes nomeadas pola FOANPA, un/ha Técnico/a do servizo de educación do Concello de Vigo e presidida polo Concelleiro da Área de Asuntos Sociais.

En calquera caso, as ANPA beneficiarias das subvencións comprométese a remitir cuberto á Foanpa, para que o estudie a devandita comisión, e sempre antes do 30 de setembro de 2006, o formulario contido no anexo I do convenio, a conta xustificativa acompañada dos documentos xustificativos do gasto, que naquel se indica, así como os restantes datos que pida a comisión en orde a un mellor seguemento do convenio.

O incumprimento destes requisitos e dos seus prazos poderán ser causa da perda da axuda, previo informe da comisión e acordo da Xunta de Goberno Local.

Décimo segundo.- No desenvolvemento das actividades extraescolares e comedores subvencionados utilizarase o galego como medio de expresión e comunicación. Prestarase especial atención á publicidade que deberá facerse íntegramente en galego, consonte co previsto na Lei 13/1983, de 15 de xuño, sobre lingua galega e normalización lingüística e no Regulamento sobre Normalización Lingüística do Concello de Vigo.

Asimesmo comprométese a que na difusión da actividade e na edición de materiais conste a colaboración do Concello de Vigo.

Décimo terceiro.- Este convenio terá vixencia desde a data da súa firma ata o 31 de decembro de 2006. Non obstante as partes poderán prorrogar este convenio, mediante acordo expreso, recollendo os importes que se deriven dos preceptivos estudos económicos correspondentes para o seguinte curso.

Décimo cuarto.- Serán, finalmente, de aplicación ao presente convenio as normas da Lei Xeral de Subvencións, sobre causas de invalidez do convenio (Art. 36 LXS), causas e réxime de reintegro de subvencións (Art. 37 LXS), réxime de infraccións e sancións en materia de subvencións e, en xeral, con carácter pleno ou supletorio, de acordo coa Disposición Final Primeira da LXS, no non previsto no convenio, as demais normas da Lei Xeral de Subvencións.

As prestacións non constitutivas de subvención previstas no convenio, rexeranse polo estipulado neste, aplicándose os principios do Texto Refundido da Lei de Contratos das Administracións Públicas, para resolver as dúbidas e lagoas que poideran presentarse.

En proba de conformidade os representantes das partes asinan o presente convenio no lugar e data indicados.”

27(287).- AUTOLIQUIDACIÓN PROVISIONAL DO CANON DE AQUALIA POLO PERÍODO MARZO A AGOSTO DE 2005 E LIQUIDACIÓN DE ATRASOS. EXPTE. 100779/140.

Examinadas as actuacións do expediente, dáse conta do informe-proposta do xefe do Servizo de Investimentos, do 16.03.06, conformado polo interventor xeral, que di o seguinte:

Con data 15 de marzo do presente ano a entidade, concesionaria do servizo de abastecemento e saneamento de auga potable, AQUALIA, presenta no Rexistro Xeral deste concello a autoliquidación do canon concesional, correspondente o período marzo de 2005 a agosto de 2005 así como a regularización dos ingresos dende o inicio da concesión (xaneiro 1991) a febreiro de 2005.

O canon concesional é un dos factores constitutivos da tarifa pola prestación deste servizo público e se ven a recadación do tributo é competencia da concesionaria, a súa retribución económica non inclúe, obviamente, o concepto do canon, que deberá ser ingresado a favor da administración concedente, en función dos m³ efectivamente recadados, en cumprimento do prego de cláusulas económico administrativas que rexeu o concurso, convocado para o outorgamento da citada concesión.

O importe autoliquidado, durante o citado período de seis meses) reflicte unha facturación ingresada de 546.409,17€, correspondente a unha subministración de 18.213.639 m³, a razón dunha repercusión unitaria de 0,030 €/m³. Con independencia disto efectúase unha regularización, dende a orixe da concesión, con respecto aqueles m³ facturados, que resultaron impagados nos períodos correspondentes, por importe de 9.267,24€.

A presente autoliquidación ten carácter provisional sendo competencia desta administración municipal levar a efecto as verificacións e comprobacións que estime pertinentes, practicando –no seu caso- a liquidación que

proceda, de conformidade co establecido no artigo 120.2 da vixente Lei Xeral Tributaria (Lei 58/2003) e o seu concordante (artigo 52) da Ordenanza Fiscal Xeral.

De conformidade co anteriormente exposto esta xefatura proponlle á Xunta de Goberno Local a adopción do seguinte acordo:

1º.- Aprobado a autoliquidación provisional do canon, presentada pola entidade AQUALIA, correspondente o período marzo 2005 a agosto 2005 por un importe de 546.409,17€, que corresponde a un volume de facturación 18.213.639 m³.

2º.- Aprobado provisionalmente a liquidación de atrasos ou diferencias dende o inicio da concesión (xaneiro 1991) ata febreiro 2005, por un importe de 9.267,24€.

3º.- Do presente acordo deberase dar conta á oficina xestora de ingresos, á recadación e a Intervención Xeral para os efectos oportunos.

Acordo

A Xunta de Goberno local aproba a proposta contida no precedente informe.

28(288).- DEVOLUCIÓN DE AVAIS (RESERVAS ESPECIAIS DE VÍAS PÚBLICAS POR OBRAS).

Examinadas as actuacións dos expedientes e de acordo cos informes-proposta da xefa de Seguridade e Transportes, conformados polo concelleiro delegado de dito servizo, a Xunta de Goberno local acorda:

a) PRAZADOURO S.L. EXPTE. 72062/210.

Que polos servizos da Intervención municipal, se proceda á devolución do aval constituído en data 3 de outubro de 2005 pola entidade mercantil PRAZADOURO, S.L, con CIF B-36835569, por un importe de 1.500 €, para responder dos posibles danos que se poideran ocasionar ao patrimonio municipal con motivo da reserva especial de vía pública por obra na rúa ESTURANS, por non producirse danos.

b) CONSTRUCCIONES O GALLO S.L. EXPTE. 72063/210.

Que polos servizos da Intervención municipal, se proceda á devolución do aval constituído en data 6 de xullo de 2005 pola empresa CONSTRUCCIONES O GALLO, S.L, con CIF B-36108298, por un importe de 1.500 €, para responder dos posibles danos que se poideran ocasionar ao patrimonio municipal con motivo da reserva especial de vía pública por obra na rúa SANTANDER, 20, por non producirse danos.

c) CONSTRUCCIONES RUPPEN S.L. EXPTE. 72065/210.

Que polos servicios da Intervención municipal, se proceda á devolución do aval constituído en data 8 de marzo de 2005 pola empresa CONSTRUCCIONES RUPPEN 2000, S.L, con CIF B-15628860, por un importe de 1.500 €, para responder dos posibles danos que se poideran ocasionar ao patrimonio municipal con motivo da reserva especial de vía pública por obra na rúa VELAZQUEZ MORENO, 14, por non producirse danos

d) CONTENEDORES VIGO S.L. EXPTE. 72066/210.

Que polos servicios da Intervención municipal, se proceda á devolución do aval constituído en data 7 de outubro de 2005 pola empresa CONTENEDORES DE VIGO, S.L, con CIF B-36743268, por un importe de 1.500 €, para responder dos posibles danos que se poideran ocasionar ao patrimonio municipal con motivo da reserva especial de vía pública por obra na rúa GIL, 3-5, por non producirse danos.

29(289).- CESIÓN TEMPORAL DO MOBILIARIO BÁSICO NECESARIO PARA HABITAR A VIVENDA CEDIDA POLA XUNTA DE GALICIA A D^a. CARMEN RODRÍGUEZ ALONSO. EXPTE. 2376/224.

Examinadas as actuacións do expediente e de acordo co informe-proposta da técnica do Departamento de Muller, do 22.03.06, conformado pola concellería de Muller, a Xunta de Goberno local acorda:

Aprobar a cesión temporal do mobiliario básico necesario para habitar a vivenda cedida pola Xunta de Galicia a D^a. Carmen Rodríguez Alonso titular do DNI núm. 36.037.743-D . O conxunto de enseres que conforman a cesión temporal están valorados en 3.626,87 € (tres mil seiscientos vinteseis con oitenta e sete euros)

RELACIÓN DE ENSERES QUE COMPRENDE A CESIÓN

<u>Enseres habitación principal</u>	<u>Importe</u>
- Cabecero cama 1,35, color cerezo, Ref. 601523	127,66
- Mesilla 2 cajones, color cerezo, Ref. 601607	129,98
- Cómoda 4 cajones, color cerezo, medida 94x43 cm. Rfe. 601631	273,90
- Armario 2 portas con 2 cajones vistos, medida 100x211 cm. Ref. 602450	415,49
- Colchón Galo Plus, medida 135x190 cm.	160,36
- Base tapizado con patas, mod. Galo Plus, medida 135x190cm.	96,31
- Almohada nube, medida 135 cm.	31,55

Enseres habitación pequena

- Cabecero cama 90, color haya, Ref.601515 con detalle de color	112,58
- Base tapizada con patas, mod. Galo Plus, medida 90x190 cm.	81,34
- Colchón Galo Plus, medida 90x190 cm.	117,03
- Almohada nube, medida 90 cm.	21,78
- Mesilla 3 cajones, color hay Ref.601614, con detalles de color a juego.	132,31
- Chifffonier de 6 cajones, color haya, Ref.601639 con detalles de color a juego	257,65

Enseres salón

- Sofá cama 3 plazas, mod.Zaragoza, tapizado a elegir	563,48
- Butaca 1 plaza, a juego con el sofá anterior, tapizado a elegir	275,26
- Mesa baja para salón, medidas 80x60x26 cm. Mod.L-101	140,09
- Mesa comedor, tapa madera, extensible, medidas 120x90 cm. Mod. 102	387,52
- 4 sillas comedor madera, Mod. 115, asiento tapizado	302,57

IMPORTE TOTAL 3.626,87 €

30(290).- BASES DO PROGRAMA DE SUBVENCIÓN PARA O FOMENTO DE ACTIVIDADES DE PARTICIPACIÓN CIDADÁ E DESENVOLVEMENTO SOCIOCOMUNITARIO PARA O ANO 2006. EXPTE. 2839/320.

Examinadas as actuacións do expediente, visto o informe xurídico do 21.02.06 e de acordo co informe-proposta do xefe do Servizo de Participación Cidadá, do 27.02.06, conformado pola delegada do Goberno da Área de Participación Cidadá e polo interventor xeral, a Xunta de Goberno local acorda:

1º.- Aprobar as bases do programa de subvencións para o fomento de actividades de participación cidadá e desenvolvemento sociocomunitario para o ano 2006, que se achega ao expediente.

2º.- Aprobar a convocatoria para o ano 2006 cun orzamento máximo de 143.821,00 € e un prazo de admisión de 20 días naturais dende a súa publicación no Boletín Oficial da Provincia de Pontevedra.

3º.- Autorizar o gasto de 143.821,00 €, con cargo á partida 4631.4890000 do orzamento xeral do Concello de Vigo para o ano 2006.

Convocatoria de subvención para o fomento de actividades de Participación Cidadá para o ano 2006

Primeiro.-

En virtude do establecido nos artigos 28 e 72 de Lei de Bases de Réxime Local, artigo 232 do R.d 2568/1986 ROFRXCL e demais disposicións concordantes, a Concellaría de Participación Cidadá do Concello de Vigo convoca a concesión de subvencións en réxime de concorrencia competitiva destinadas ao fomento de

actividades de Participación Cidadá como impulsoras da iniciativa asociativa, sendo compatibles ou subsidiarias cas que realiza o Concello de Vigo durante o exercicio 2006.

Segundo.-

A contía da presente convocatoria ascende a 143.821,00 €, con cargo á partida 463.1.489.00.00

Terceiro.-

O prazo para a presentación de solicitudes será de 20 días naturais dende a súa publicación no Boletín Oficial da Provincia de Pontevedra.

Cuarto.-

As solicitudes presentaranse mediante a instancia normalizada que se establece nas bases, acompañada dos datos resumidos do proxecto (anexos 1 a 4) e demais documentación requirida nas bases.

Quinto.-

O prazo para a execución das actividades subvencionables será ata o 31 de decembro de 2006

Sexto.-

Apróbanse as bases que se achegan no expediente e que rexerán a convocatoria do programa de subvencións destinadas ao fomento de actividades de participación cidadá no marco xurídico definido na Lei 38/2003 do 17 de novembro, Xeral de Subvencións

BASES REGULADORAS DO PROGRAMA PARA O FOMENTO DE ACTIVIDADES DE PARTICIPACIÓN CIDADÁ E DESENVOLVEMENTO SOCIOCOMUNITARIO-ANO 2006

PRIMEIRA.- Finalidade e obxecto.

O Concello de Vigo, a través da área de Participación Cidadá, realiza a presente convocatoria pública en réxime de concorrencia competitiva coa finalidade de fomentar e consolidar o asociacionismo e a participación cidadá mediante un programa de subvencións para asociacións que contribúa ao fortalecemento do tecido social e a promoción da calidade de vida e benestar social dos cidadáns, así como axudar ao financiamento de gastos das entidades que operan no ámbito do movemento veciñal.

As solicitudes para este programa implican a aceptación libre do compromiso por parte das asociacións na consecución dos seguintes obxectivos xerais:

- 1.- Promover estilos democráticos que incrementen a participación veciñal nos asuntos que lle son propios, facilitando a integración dos veciños na vida local.*
- 2.- Implicarse nunha mellor calidade de vida dos cidadáns, organizando actividades tanto para a inserción laboral dos xoves, como de ocio para os nosos maiores.*
- 3.- Mellorar a xestión e organización das entidades asociativas.*
- 4.- Aumentar a participación veciñal nas actividades socioculturais que as asociacións programen.*
- 5.- Facilitar aos socios e veciños os equipamentos e infraestruturas necesarios para a inserción na sociedade da información e o coñecemento.*

6.- *Garantir os servizos estables das asociacións.*

7.- *Con carácter xeral, fortalecer a participación cidadá cun estilo democrático e activo.*

SEGUNDA.- Programa subvencionable.

a.- Programa de actividades de participación cidadá e desenvolvemento sociocomunitario.

Financiado con cargo á partida orzamentaria 4631.4890000 o programa para o fomento de actividades de participación cidadá e desenvolvemento sociocomunitario esta dirixido a subvencionar proxectos de actividades, fomentar os servizos, as novas tecnoloxías e á realización de programas formativos nas propias sedes das asociacións para os propios veciños, e persigue entre outros:

- Apoiar ás entidades asociativas no desenvolvemento dos seus proxectos para o fomento da participación cidadá, nos que se poden incluír actuacións nos campos da cultura, o benestar social, o ocio, o voluntariado e a integración veciñal.*
- Potenciar a dinamización social e as relacións da cidadanía a través de actividades de ocio en tempo libre e de promoción da cultura tradicional.*
- Fomentar as actividades ocupacionais e informativas de cara a unha integración laboral.*
- Potenciar publicacións periódicas de difusión e información das actividades propias e edicións de estudos e investigacións na área de participación cidadá e o asociacionismo.*
- Incidir na información, formación e promoción de condutas, valores cívicos e éticos en xeral, así como a promoción da sociedade plural e non discriminatoria (tolerancia, solidariedade, respecto a diversidade e integración).*
- Promover proxectos de sensibilización da participación cidadá coa solidariedade e cooperación e a cultura da paz.*
- Captar e promover a formación do voluntariado, dinamizando o tecido asociativo.*
- Promover a cohesión social da cidade e da cidadanía, a través de espazos e foros abertos de debate, intercambio de ideas e experiencias para a comunicación social.*
- Programas de sensibilización e ampliación dos recursos propios a través da captación de novos asociados, doazóns e colaboracións.*

O ámbito espacial destas actividades será o termo municipal de Vigo, subvencionándose excepcionalmente aquelas que fora do municipio, inclúan programas de intercambio con outras asociacións, asistencias a certames, congresos, etc..., debidamente xustificadas e que teñan unha relación ou implicación directa coa actividade da asociación e os obxectivos desta convocatoria.

b.- Mantemento das entidades que operan no ámbito do movemento veciñal.

Financiado con cargo á partida 4631.4890000 este programa está dirixido a subvencionar os gastos correntes de funcionamento e mantemento das súas entidades, entendidas como espazos xestores das actividades de participación cidadá e desenvolvemento sociocomunitario.

Son gastos correntes de funcionamento e mantemento da entidade aqueles que permitan o normal funcionamento da mesma no que se refire a gastos de persoal, mantemento das instalacións, arrendamento do local da sede social, subministración de teléfono, auga e fax, mantemento de equipos informáticos, etc...

Pódense solicitar un concepto ou ambos, non sendo excluíntes.

TERCEIRA.- Contía máxima da subvención e compatibilidade.

A subvención non poderá superar:

a) O 70 % do presuposto e en ningún caso a cantidade de 12.000 € para o programa de actividades de participación cidadá e desenvolvemento sociocomunitario.

b) O 50 % do presuposto e en ningún caso a cantidade de 2.000 € para o programa de mantemento das entidades que operan no ámbito do movemento veciñal.

CUARTA.- Desestimación das solicitudes

Unha vez estudados os programas solicitados xunto coa documentación presentada polas asociacións, desestimaranse:

- 1.- Aqueles que para a mesma finalidade, foron solicitados noutras áreas ou servizos do Concello de Vigo.
- 2.- Aqueles que teñan unha relación e canle máis específica de subvención con outras áreas do Concello de Vigo, ou que o obxecto da súa petición estea incluído nalgún convenio de colaboración ou contratación co Concello de Vigo.
- 3.- Aqueles nos que os gastos subvencionados leven asociados investimentos en bens de natureza inventariable (infraestruturas e equipamentos) e o seu mantemento, sempre que supoña un incremento da vida útil dos bens; os gastos de carácter suntuario, liberalidades ou gastos financeiros.
- 4.- Aqueles que supoñan a edición de documentos internos, así como externos de signo exclusivamente propagandístico.
- 5.- Aqueles de carácter político e doutrinal de signo partidario e/ou confesional.
- 6.- Aqueles que inclúan actividades de signo docente previstas nos programas de ensino.
- 7.- Aqueles que en consideración ao proxecto e programación non reúnan as condicións mínimas de interese xeral, non acadando unha puntuación mínima suficiente na valoración específica do proxecto, indicando unha mala definición do mesmo ou que a materia non se axusta aos obxectivos da convocatoria.

QUINTA.- Solicitantes.

Poderán solicitar subvencións e obter a condición de beneficiarios as asociacións sen ánimo de lucro que inscritas no Rexistro Municipal de Asociacións, traballen exclusivamente no ámbito sociocomunitario, da participación cidadá e das relacións cidadáns, e que reúnan os seguintes requisitos:

- a) Que teñan a súa sede social ou delegación no termo municipal de Vigo.
- b) Que conforme aos seus estatutos ou normas reguladoras, teñan obxectivos e finalidades coincidentes cos establecidos nas presentes bases.
- c) Que dispoñan de estrutura suficiente para garantir o cumprimento dos obxectivos propostos e acreditar a experiencia e capacidade necesaria para o logro de tales obxectivos.
- d) Que se atopen ao corrente das súas obrigas fiscais co Concello de Vigo, coa Facenda Pública e coa Seguridade Social.
- e) Que teñan debidamente xustificadas axudas outorgadas nesta área do Concello de Vigo no ano anterior.
- f) En xeral, os demais casos previstos no art. 13 da Lei 38/2003, de 17 de novembro, Xeral de Subvencións

SEXTA.- Solicitudes, prazo de presentación e documentación

6.1.- Modelo e presentación de solicitudes

As solicitudes de subvención presentaranse no modelo normalizado que se achega con estas bases. Os impresos de solicitude da subvención (anexos a esta convocatoria) e canta información precise para a súa presentación, serán facilitados polo Servizo de Información ou ben, nas páxinas web do Concello de Vigo (www.vigo.org e www.cidadansvigo.org)

As solicitudes serán dirixidas a Excm. Alcaldesa-Presidenta do Concello de Vigo, achegando a documentación solicitada na convocatoria.

6.2.- Prazo de presentación.

O prazo de presentación de solicitudes será de 20 días naturais dende o día seguinte a súa publicación no Boletín Oficial da Provincia de Pontevedra, podendo presentalas no Rexistro Xeral do Concello de Vigo ou mediante as demais formas previstas no artigo 38.4 da Lei 30/1992, de 26 de novembro, de Réxime Xurídico das Administracións Públicas e do Procedemento Administrativo Común.

6.3.- Documentación

Xunto coa solicitude deberán achegarse os seguintes documentos:

- a) Certificado da xunta directiva ou órgano competente polo que se acorda solicitar a subvención (anexo 1)
- b) Memoria explicativa e detallada das actividades para os que se solicita a subvención, nos que figure entre outros: (anexo 2)
 - o Nome do proxecto
 - o Obxectivo se fins que persigue
 - o Actividades a realizar
 - o Número aproximado de persoas que se benefician e para os que se destina o proxecto.
 - o Calendario de actividades
- c) Orzamento desglosado dos ingresos e gastos previstos para a realización do proxecto (anexo 3).
- d) Declaración das solicitudes de subvención realizadas a outros organismos e institucións públicas ou privadas dos proxectos para os que se solicitan as subvencións (anexo 4).
- e) Certificado de estar ao corrente nas obrigas tributarias, expedida pola Consellería de Economía e Facenda da Xunta de Galicia.
- f) Certificado de estar ao corrente nas obrigas tributarias, expedida pola Axencia Estatal de Administración Tributaria.
- g) Certificado de estar ao corrente do pago das cotas da Seguridade Social, expedida pola Tesourería Territorial da Seguridade Social, ou ben declaración xurada de non ter traballadores contratados ao seu cargo (anexo 4)

De ter presentados os certificados solicitados nos apartados f), g) e h) no Concello de Vigo cunha antigüidade inferior a seis meses, chegará con facelo constar, identificando a convocatoria e departamento ou área do Concello na que se presentou (anexo 4).

6.4.- Información de carácter tributario

Establecido no art. 95.2 da Lei 58/2003, de 17 de decembro, Xeral Tributaria que as administracións públicas non poderán exixir aos interesados a aportación de certificados da Administración Tributaria, cando a información de carácter tributario estea dispoñible por medios informáticos ou telemáticos, o interesado pode autorizar expresamente para que dito certificado sexa solicitado no seu nome.

6.5. Corrección de defectos:

Os solicitantes, a requirimento do Servizo de Participación Cidadá, disporán dun prazo improrrogable de dez (10) días par completar a documentación ou os defectos materiais e formais que se aprecien con apercibimento de que, se así non o fixeran, teríaselles por desestimada da súa petición previa resolución ditada nos termos previstos nos artigos 42 e 71 da Lei 30/1992, do 26 de novembro de Réxime Xurídico das Administracións Públicas e do Procedemento Administrativo Común.

SETIMA.- Criterios de valoración para os proxectos.

A concesión das subvencións atenderá a criterios obxectivos e se tramitarán en réxime de concorrência competitiva, tendo sempre como límite as dispoñibilidades orzamentarias da Área de Participación Cidadá destinadas para tal fin no presente exercicio. Neste sentido, levarase a cabo a comparación das solicitudes presentadas a fin de establecer unha prelación entre as mesmas, de acordo cos criterios de valoración que se

indican, adxudicándolle as axudas proporcionalmente á puntuación obtida, co límite fixado na presente convocatoria e dentro do crédito dispoñible.

Con carácter excepcional, o órgano competente procederá ao prorrateo dos remanentes do reparto entre os solicitantes que cumbran os requisitos mínimos da convocatoria.

Como criterios xerais de valoración para o outorgamento das subvencións dos distintos programas, terase en conta:

a.- Traxectoria e antigüidade da entidade. Ata 10 puntos

Valorarase tendo en consideración ademais das datas de constitución e a inscrición no Rexistro Municipal de Asociacións, o tempo que leve a entidade participando activamente no seu sector e os períodos de inactividade que atravesara.

b.- Representatividade e area de influencia. Ata 10 puntos

Valorarase tendo en consideración ademais dos socios numerarios da asociación, os participantes habituais nas actividades promovidas pola entidade.

c.- Capacidade económica, infraestrutura e equipamentos. Ata 10 puntos

Valorarase tendo en conta entre outros:

- Os medios materiais dos que dispón a entidade, considerando si ten a súa sede nun local propio ou nalgún local cedido gratuitamente polo Concello ou por outra institución, así como si esta acometendo ás súas expensas, reformas importantes.
- O orzamento de ingresos e gastos da entidade para a programa, analizando a solvencia para o seu desenvolvemento.

d.- Grado de implicación no barrio, parroquia ou distrito. Ata 10 puntos.

Valorarase tendo en consideración:

- O traballo en unidade territoriais como barrios completos fronte aos que actúen en bloques, comunidades de veciños, etc...
- O nivel de coordinación das actividades xunto con outras entidades, ben na súa totalidade ou nalgún aspecto puntual, fronte as actividades autónomas

e.- Grado de implicación nas actividades da área de Participación Cidadá. Ata 5 puntos

Valorarase considerando a asistencia e colaboración nas actividades propias desta área polos socios e/ou directivos da asociación.

f.- Calidade e viabilidade técnica e económica. Ata 50 puntos por cada proxecto/s presentados

Valorase tendo en conta:

- Que sexan capaces de xerar grupos ou programas estables fronte a accións puntuais
- Que os programas contén con contidos e métodos socioculturais e/ou socioeducativos
- Que se baseen na análise das necesidades existentes no entorno, que teñan unha viabilidade técnica, sexan interasociativos e incidan no entorno.
- Estean dirixidos á promoción dos sectores de poboación mais desfavorecidos.
- A implicación da entidade solicitante aportando un porcentaxe considerable sobre o custo total do proxecto ou proxectos.

g.- Xustificación das subvencións.- Ata 5 puntos

A xustificación das subvencións anteriores é un requisito para a concesión das subvencións, polo que con este criterio o que se pretende valorar e o esforzo realizado pola entidade para as subvencións precedentes, para a realización dunha memoria completa de seguimento das súas actividades subvencionadas, así como a adecuación dos seus xustificantes conforme aos requisitos esixidos nas bases da convocatoria e o grado de colaboración na subsanación dos posibles reparos establecidos pola Intervencións Xeral do Concello.

A Comisión de Valoración encargada da avaliación dos proxectos terá en consideración os datos aportados pola entidade xunto co seu propio coñecemento a través dos datos existentes no Servizo de Participación Cidadá do Concello de Vigo

OITAVA.- Resolución da convocatoria e publicidade.

As solicitudes de subvención para cada un dos programas serán avaliadas conforme ós criterios sinalados anteriormente, pola Comisión de Valoración, órgano colexiado composto por:

Presidenta: A delegada do Goberno da Área de Participación Cidadá

Vogais: Os técnicos do servizo de Atención e Participación Cidadá.

Secretario: Actuará como secretario un dos vogais membro da Comisión.

A Comisión de Valoración poderá:

1.- Acadar cantos informes estime necesarios para resolver.

2.- Solicitar a reformulación da solicitude e do proxecto, no caso de que o importe da subvención proposta na resolución provisional sexa inferior ao 25 % da subvención solicitada, axustando os compromisos de gastos á subvención outorgada, respectando o obxecto, as condicións e a finalidade da subvención.

3.- Emitir informe respecto das solicitudes de subvención

Correspóndelle á Xunta de Goberno Local a resolución motivada de concesión das axudas ou desestimación do resto das solicitudes, no prazo de seis meses que contará dende a data de remate do prazo de presentación de solicitudes.

A resolución do procedemento notificaráselles aos interesados conforme ao previsto no art. 58 da Lei 30/1992, de 26 de novembro de Réxime Xurídico das Administracións Públicas e do Procedemento Administrativo Común. As subvencións concedidas por importe superior ós 3.000 € publicaranse no BOP con expresión da convocatoria, programa e crédito orzamentario ao que se imputen, beneficiario, cantidade concedida e finalidade da subvención. O resto das subvencións publicaranse no taboleiro de anuncios do Concello de Vigo.

O vencemento do prazo máximo sen terse notificada a resolución, lexítima aos interesados para entender desestimada por silencio administrativo a solicitude de concesión de subvención.

Contra estas bases e as resolucións administrativas que se adopten na súa execución poderá interpoñerse, potestativamente, recurso de reposición perante o órgano que a ditou no prazo dun mes. Entenderase desestimado se transcorre outro sen contestar; neste caso poderá interpoñerse recurso contencioso-administrativo perante o Xulgado do Contencioso Administrativo como se prevé no art. 8 da Lei 29/1998, de 13 de xullo, da Xurisdición Contía (tras modificación dada pola Lei 19/2003, de 23 de decembro) no prazo de dous meses.

Asemade, contra a presente resolución tamén poderá interpoñerse directamente dito recurso contencioso-administrativo no indicado prazo.

En todos os casos os prazos contaránse a partir do día seguinte á recepción da correspondente notificación ou da data na que o recurso de reposición se entende desestimado.

As subvencións serán compatibles con calquera tipo de axuda concedida por diferentes administracións ou entes públicos ou privados, excepto con outras axudas concedidas polo Concello de Vigo para o mesmo obxecto e finalidade. Toda alteración das condicións tidas en conta para a concesión da subvención, e en todo caso a obtención, concorrente das subvencións por outras administracións, poderá dar lugar á modificación da resolución de concesión, xa que ao tratarse dunha subvención, os ingresos non poden ser superiores aos gastos.

NOVENA.- Obrigas que asumen as entidades subvencionadas.

Os beneficiarios das subvencións conforme a presente normativa, quedan na obriga dos seguintes apartados:

9.1.- Levar a cabo a proposta que fundamenta a concesión da axuda na forma, prazo e termos establecidos na solicitude, asumindo as obrigas (impostos, permisos, seguros, dereitos de autor, etc...) e demais responsabilidades legalmente esixibles en cada caso.

9.2.- Informar e publicitar as actividades subvencionadas, facendo constar nun lugar destacado dos diferentes sportes a lenda "Colabora o Concello de Vigo-Área de Participación Cidadá", coa incorporación que

subministrará o Servizo de Participación Cidadá. Se no financiamento interveñen outras entidades, a prelación en orde e tamaños será proporcional á contía achegada por cada unha delas.

9.3.- Comunicar calquera eventualidade na programación e/ou orzamento da proposta realizada, así como a obtención doutras axudas para a mesma finalidade, procedentes de calquera administración pública, ente público ou entidade privada.

9.4.- Someterse ás actuacións de comprobación, seguimento, control financeiro e inspección que o Concello de Vigo considere necesario.

9.5.- Responder legalmente da falta de veracidade dos datos expostos e do incumprimento das presentes bases.

9.6.- Estar ao corrente no cumprimento das obrigas fiscais e coa Seguridade Social.

9.7.- As demais obrigas establecidas no art. 14 da Lei 38/2003, do 17 de decembro, Xeral de Subvencións

9.8.- A concesión da subvención non exime ós beneficiarios de solicitar as autorizacións pertinentes ou permisos precisos, e cumprir coas obrigas fiscais e tributarias que no seu caso sexan esixibles.

DÉCIMA.- Aboamento.

O aboamento das subvencións efectuarase mediante transferencia bancaria, unha vez sexa debidamente xustificada.

Procederase ao pago parcial e redución proporcional do importe nos seguintes casos:

- o Cando o gasto xustificado sexa inferior ao 100 % do importe total establecido no proxecto
- o Pola obtención de maior financiamento do previsto no proxecto.
- o Polo incumprimento das obrigas do beneficiario

A resolución-liquidación da axuda, co aboamento da parte proporcional correspondente, será competencia da Delegada de Goberno da área de Participación Cidadá.

UNDÉCIMA.- Xustificación.

11.1.- Xustificación mediante rendición de conta xustificativa do gasto realizado.

A conta xustificativa que se rende ante o órgano concedente da subvención, constitúe un acto obrigatorio do beneficiario ou da entidade colaboradora e consiste na xustificación do gasto realizado, baixo responsabilidade do declarante, mediante os xustificantes directos do mesmo. Tratarase de facturas e demais documentos de valor probatorio equivalente, con validez no tráfico xurídico mercantil ou con eficacia administrativa, que permitan acreditar o cumprimento do obxecto da subvención pública.

A conta xustificativa estará formada segundo os casos, polos seguintes documentos:

a.1) Memoria avaliativa da actividade subvencionada levada a cabo ou do gasto que se subvenciona. Consistente na declaración detallada das actividades realizadas que foron financiadas coa subvención e o seu custe, incluíndo como mínimo a seguinte información:

1.1.- Denominación do programa, proxecto ou gasto subvencionado

1.2.- Datas e lugar de celebración.

1.3.- Colectivo afectado, número de beneficiarios e programación desenvolvida.

1.4.- Nos cursos de formación, engadirase ao anterior o programa do curso, horas de formación e a identificación dos participantes e do monitor/a cos seus apelidos e nome, enderezo e número de teléfono.

1.5.- Actuacións realizadas

1.6.- Dous exemplares do material de información, boletíns ou libros editados e publicidade relacionada coa actividade subvencionada.

a.2) Memoria descritiva dos gastos de mantemento das entidades no que se relacionen os gastos correntes de funcionamento das mesmas no que se refire a persoal, mantemento de instalacións, alugamentos, subministración de teléfono, auga, fax, mantemento de equipos informáticos, etc...

b) Relación numerada correlativamente de todos e cada un dos documentos xustificativos que se aporten para xustificar a totalidade do proxecto, con especificación de, aló menos, a súa data, provedor, obxecto facturado, importe total do documento, data e forma de pago.

Para cumprimentar dita relación numerada deberá utilizarse o modelo que figurará como anexo na notificación definitiva da subvención outorgada.

c) Facturas orixinais ou fotocopias compulsadas polo importe total da subvención outorgada. Ditas facturas deberán conter os seguintes requisitos esixidos legalmente:

1. Número e no seu caso serie.
2. Nome e apelidos ou denominación fiscal.
3. Número de identificación fiscal (NIF ou CIF)
4. Enderezo (tanto do expendedor como do tomador da factura)
5. Descrición detallada cos prezos unitarios, se é o caso, da operación, adquisición ou contraprestación..
6. Se está suxeito a IVE, deberán consignarse os datos necesarios para calcular a base impoñible e sinalar o tipo de imposición. Nas facturas emitidas por entidades exentas de IVE, achegarse o documento xustificativo de tal situación.
7. Lugar e data de emisión.
8. Nas facturas emitidas por profesionais, deberáselles reter o IRPF e realizar o ingreso na Facenda Pública incorporando o documento do mencionado ingreso no momento da xustificación da subvención.

d) Para posibilitar o control da concorrencia de subvencións, todos e cada un dos documentos presentados polo beneficiario da subvención deberán ser validados e compulsados polo servizo xestor, mediante un selo existente ao efecto no que conste que o documento ou factura se aplica á xustificación da subvención ou convenio concreto indicando a porcentaxe do mesmo que se imputa.

e) Carta de pago do reintegro que proceda en supostos de remanentes non aplicados, excesos obtidos sobre o custe da actividade subvencionada e o interese de demora correspondente (artigos 19.3 e 37.3 da Lei 38/2003, de 17 de novembro, Xeral de Subvencións)

11.2. Se no exame da documentación presentada, esta se atopa incompleta ou figuran defectos, concederáse a entidade beneficiaria un prazo improrrogable de dez (10) días naturais para a súa subsanación ou entrega, transcorridos os cales sen efectuar esta, se lles tería por desistidos da súa petición previa resolución ditada nos termos previstos no art. 42 da Lei 30/1992, de 26 de novembro de Réxime Xurídico das Administracións Públicas e do Procedemento Administrativo Común.

11.3.- Os beneficiarios xustificarán a proposta subvencionada nos 30 días hábiles seguintes a súa finalización, e en todo caso, antes do 31 de decembro do 2006. De non cumprirse este requisito, perderase o dereito a percibir a axuda.

11.4.- Considerarase gasto realizado o que fose efectivamente acreditado con calquera documento de validez xurídica con anterioridade á finalización do período de xustificación determinado na convocatoria e responda á natureza da actividade subvencionada.

DUODÉCIMA.- Revogación da subvención.

O Concello de Vigo poderá acordar a revogación da axuda concedida, si se incurriese nalgún dos seguintes supostos:

- 1.- Non realizar os programas ou actividades subvencionadas.
- 2.- Incumprir algunha das condicións establecidas nestas bases.
- 3.- Aplicar as subvención a fins distintos para os que foron concedidos.

Igualmente procederá ao reintegro do exceso obtido sobre o custo da actividade ou investimento subvencionado, considerándose dita cantidade como ingresos de dereito público.

Tanto as causas como o procedemento de reintegro, infracción e sancións rexeranse polas disposicións xerais sobre procedementos administrativos, contidas no Título VI da Lei 30/1992, de 26 de novembro, de Réxime Xurídico das Administracións Públicas e do Procedemento Administrativo Común, sen prexuízo das especialidades que se establecen na Lei 38/2003, do 17 de novembro, Xeral de Subvencións e disposicións de desenvolvemento.

31(291).- RECTIFICACIÓN DO INVENTARIO MUNICIPAL DE BENS E DEREITOS CON RESPECTO Á TITULARIDADE DOS ÚLTIMOS 54 METROS LINEAIS DA RÚA CEBOLEIRA R-1-1. EXPTE. 15614/240.

Examinadas as actuacións do expediente, dáse conta do informe-proposta do xefe do Servizo de Patrimonio, do 27.10.05, que di o seguinte:

Normativa de aplicación:

- *Lei 30/92, de 26 de novembro, de Réxime Xurídico das Administracións públicas e do procedemento administrativo común (LRJAP).*
- *Lei 33/2003, de 3 de novembro, do Patrimonio das Administracións Públicas (LPAP).*
- *Lei 7/1985, de 2 de abril, Reguladora das bases do Réxime local (LBRL).*
- *Lei 5/1997, de 22 de xullo, de Administración local de Galicia (LALG).*
- *RD 1372/1986, de 13 de xuño, Regulamento de Bens das Entidades Locales (RBEL).*

Antecedentes:

Don Carlos César Gayoso Melón presenta escrito, con data de entrada no Rexistro Xeral deste Concello de 11 de decembro de 2002, solicitando a descatalogación do carácter público do camiño Ceboleira R-1-1. Achega coa solicitude copia da escritura pola que se constitúe unha servidume de paso a favor de dúas fincas colindantes, resultantes da división dunha finca matriz e adquiridas por título hereditario, según consta na copia da escritura de protocolización das operacións particionais do causante dos actuais titulares, servidume que da lugar ó camino de servizo obxeto do presente expediente.

A reclamación substanciase a través do correspondente procedemento, realizándose, entre outros, os seguintes trámites:

- *Informe do Sr. Arquitecto municipal da Oficina Técnica desta Unidade de Patrimonio, de data 3 de febreiro de 2003, tras xirar visita de inspección, no que expón que persoado no camiño de referencia comprobou os seguintes extremos:*
 - *Que non dispoñe de servizos públicos, salvo un báculo de luz en precario estado.*
 - *Non está afectado polas aliñacións do Plan Xeral de Ordenación Urbana vixente.*
- *Informe da Oficina de Cartografía da Xerencia Municipal de Urbanismo, de data 26 de abril de 2004, manifestando que “personados in situ e examinada a documentación que obra no expediente e a cartografía mási antiga que obra neste departamento, constátase o seguinte:*
 - *Na cartografía municipal de A. Cominges dos anos 1940/1950, folla 68, non aparece reflectido ningún camiño.*

- No expediente existe un acta notarial de data 6 de outubro de 1959, onde queda reflectida a servidume hacia a rúa Ceboleira.
- A vista da documentación debería rectificarse e actualizarse a grafía deste vial Ceboleira R-1-1 na lonxitude de 54 metros.

Fundamentos de dereito:

Primeiro.- Consonte o disposto no artigo 79.3 da LBRL son bens de dominio público os destinados ó uso ou servizo público, considerando os artigos 264 da LALG e 3 do RBEL como bens de uso público local, entre outros, os camiños de aproveitamento ou utilización xeral cuia conservación e policía sexan competencia da entidade local.

Segundo.- O camiño obxecto de reclamación figura no Inventario Municipal de bens e dereitos aprobado polo Acordo Plenario de data 4 de maio de 1993, cas seguintes características: Rúa Ceboleira R-1-1 con inicio en Rúa Ceboleira R-1 e final na Avenida Martínez Garrido, de 130 metros de lonxitude e 3 metros de anchura, resultando polo tanto un ben afecto ó uso público e, en su condición de vía pública, integrado na rede viaria municipal.

Terceiro.- Entre os medios e facultades establecidos polo Ordeamento xurídico para garantir a protección e defensa do patrimonio das Administracións públicas resulta de relevancia a obriga de formación dun inventario onde se rexistren tódolos bens e dereitos que constitúen o seu patrimonio (artigos 32.1 LPAP, 278 LALG e 17 RBEL). Consonte o artigo 32 LPAP “as Administracións públicas están obrigadas a inventariar os bens e dereitos que integran o seu patrimonio, facendo constar, co suficiente detalle, as mencións necesarias para a súa identificación e as que resulten precisas par reflectir a súa situación xurídica e o destiño ou uso a que se adiquen o inventario patrimonial incluirá, a lo menos, os bens inmobles e dereitos reais sobre os mesmos” e segundo o artigo 20.g) RBEL o inventario dos bens inmobles comprenderá as vías públicas, as cales constarán cos datos necesarios para a súa individualización, con especial referencia ós seus lindeiros, lonxitude e anchura.

Cuarto.- Consonte os artigos 278 LALG e 33 RBEL a rectificación do inventario se verificará anualmente, comprobándose sempre que se renove a Corporación, e nela reflectiránse as vicisitudes de toda índole dos bens e dereitos durante esa etapa.

Quinto.- O presente expediente de rectificación do Inventario Municipal de bens e dereitos ten por obxecto a determinación da correcta inclusión no Epígrafe I de vías públicas do camiño en cuestión en atención o seu uso público ou, pola contra, se non concorre dita condición de uso público, proceder a súa rectificación inventarial, dando de baixa.

Sexto.- Dos diferentes informes e dos planos cartográficos obrantes no expediente dedúcese que a Rúa Ceboleira R-1-1 é de propiedade particular.

Por todo o anteriormente exposto, e de acordo co sinalado na dilixencia desta mesma data sométese á Xunta de Goberno Local, a adopción do seguinte acordo:

“1º.- Autorizar a rectificación no Inventario Municipal de bens e dereitos da Rúa Ceboleira R-1-1, anulando a súa consideración como vía pública nos seus últimos 54 metros liñais de acordo co informe da Oficina de Cartografía da Xerencia Municipal de Urbanismo, de data 26 de abril de 2004.

2º.- Someter a rectificación a información pública polo prazo regulamentario.

Acordo

A Xunta de Goberno local aproba a proposta contida no precedente informe.

32(292).- ALLEAMENTO DE PARCELA MUNICIPAL SITA NA AVDA. HISPANIDAD. EXPTE. 13222/240.

A Xunta de Goberno local retira este asunto da orde do día para que se incorpore informe de fiscalización.

33(293).- SOLICITUDE DE CORREOS E TELÉGRAFOS S.A. DE AUTORIZACIÓN PARA A INSTALACIÓN DE CAIXAS DE CORREOS NA VÍA PÚBLICA. EXPTE. 17376/240.

Examinadas as actuacións do expediente, dáse conta do informe-proposta da técnica de Admón. Xeral do 14.03.06, conformado pola xefa da Área de Réxime Interior, que di o seguinte:

NORMATIVA DE APLICACIÓN:

- *Lei 7/1985, de 2 de abril, Reguladora das bases do Réxime local (LBRL).*
- *Lei 33/2003, de 3 de novembro, do Patrimonio das Administracións Públicas.*
- *Lei 5/1997, de 22 de xullo, de Administración local de Galicia (LALG).*
- *RD-Lei 781/1986, de 18 de abril, Texto Refundido das Disposicións legais vixentes en materia de Réxime Local (TRRL).*
- *RD 1372/1986, de 13 de xuño, Regulamento de Bens das Entidades Locais (RBEL).*

ANTECEDENTES:

Primeiro.- A Unidade de Mantemento da División de Correos da Zona Territorial 1ª, mediante escrito con data de entrada no Rexistro Xeral deste Concello de 23 de marzo de 2005 solicitou autorización para a instalación e reubicación de novas caixas de correos nas rúas desta cidade por mor das necesidades surxidas para a prestación do servizo de Correos.

Segundo.- Por parte da Inspección de Tráfico procedeuse a inspección dos lugares nos que se solicita a ubicación ou reubicación de caixas de correos, emitíndose informe ó respcto en data 30 de maio de 2005, no que se sinala que a ubicación proposta para algúns deles é incorrecta, casos en que propónse un emprazamento alternativo.

Terceiro.- A requerimento da Xefatura da Unidade de Patrimonio, o Xefe de Distribución da División de Correos da Zona Territorial 1ª, en data 7 de outubro de 2005, procede a achegar a documentación relativa á relación de caixas de correos instaladas na actualidade no termo municipal de Vigo e plano coas características técnicas dos modelos de caixas de correos, tanto dos xa instalados como dos que interesa a nova instalación.

Cuarto.- Envíase a relación das caixas de correo instalados e os que se pretenden instalar ó Servizo de Mobilidade e Seguridade, que emite informe en data 31 de xaneiro de 2006, manifestando que “as ubicacións referidas no escrito son idóneas para a instalación das caixas de correos” e a continuación sinala que a

instalación quedará condicionada polos aspectos técnicos que sinala, que serán de obrigado cumprimento para o solicitante, aspectos que se inclúen nas condicións da autorización.

Quinto.- Segundo informe da Dirección de Ingresos da Administración de Tributos, de data 23 de febreiro de 2005, Correos e Telégrafos S.A. debe tributar por taxas, na medida en que non realiza a actividade directamente ó Estado, en virtude do disposto no RD- Lei 2/04.

FUNDAMENTOS XURÍDICOS:

Primeiro.- A ocupación da vía pública coa instalación de caixas de correos, pretendida polo Servizo de Correos, implica un uso privativo do dominio público. É uso privativo o que determina a ocupación dunha porción do dominio público, de modo que se limite ou exclúa a utilización do mesmo polos demais interesados (artigos 85 LPAP e 75 RBEL).

Segundo.- É regra xeral no noso dereito a necesidade de título habilitante, outorgado pola autoridade competente, para a ocupación de bens de dominio público ou para a súa utilización en forma que exceda o dereito de uso que corresponde a todos (artigo 84 LPAP), como acontece no presente caso. O título habilitante necesario sería a autorización administrativa, dado que a ocupación efectúase con instalacións desmontables, sempre e cando a duración do aproveitamento non exceda de catro anos, caso no que procedería a concesión administrativa (artigo 86 LPAP).

Terceiro.- O órgano competente para o outorgamento da presente autorización é a Xunta de Goberno Local, en virtude do disposto no artigo 127.1.f da LBRL, que lle atribúe a xestión do patrimonio.

Polo anteriormente exposto, propónse á Xunta de Goberno local, en uso das atribucións que lle confire a lexislación vixente, a adopción do seguinte acordo:..."

Conclúe o informe formulando a proposta contida na parte dispositiva deste acordo.

Acordo

A Xunta de Goberno local, de conformidade co precedente informe, acorda:

Primeiro.- Autorizar a Correos e Telégrafos S.A. a ocupación do dominio público mediante a instalación de caixas de correos na vía pública, nas ubicacións recollidas nos Anexos I e II, adxuntos á presente informe, e con sometemento as seguintes condicións xurídicas e técnicas:

Condicións xurídicas

1. A autorización comprende exclusivamente o dereito a ocupar a vía pública coa instalación de caixas de correos, non implicando en ningún caso cesión do dominio público nin de facultades dominicais sobre o mesmo.
2. As caixas de correos utilizaránse exclusivamente para a prestación do servizo público de correos, con exclusión expresa de calquera outro uso ou fin.

3. A presente autorización estará suxeita o aboamento das taxas correspondentes por ocupación da vía pública. Ós efectos de fixación da tasa correspondente computarase a seguinte ocupación de dominio público para cada un dos tipos de buzóns descritos no punto 8 das condicións técnicas:
 - Caixa de correo tipo D = 0, 25 m2.
 - Caixa de correo tipo C = 0, 785 m2.
4. A entidade autorizada deberá depositar unha fianza por importe de 16.000 € (DEZASEIS MIL EUROS) para responder dos danos que se poidan ocasionar ó dominio público ocupado, nas operacións de instalación e eliminación das caixas de correos da rúa e no desenvolvemento do servizo.
5. As caixas de correos deberán estar en perfecto estado de conservación, procedéndose a reparación ou substitución dos mesmos en caso contrario. Todos os gastos de mantemento e conservación corresponderánlle á Correos e Telégrafos S.A.
6. O Excmo. Concello de Vigo reservase a facultade de inspeccionar o estado das caixas de correos, a utilización dos mesmos ós fins autorizados e o estado da beirarrúa sobre a que están instalados. Se con motivo da inspección se observase calquera anomalía poñerase esta circunstancia en coñecemento do solicitante para que proceda a súa subsanación no prazo concedido ó efecto, procedéndose en caso contrario a revocación da autorización.
7. Para realizar calquera cambio de ubicación das caixas de correos é preciso solicitar previa autorización municipal.
8. Cando por necesidades de esta Administración fora precisa a reubicación de algunha caixa de correos, o seu traslado será por conta de entidade autorizada.
9. A autorización outorgarase por prazo dun ano, prorrogable tácitamente por períodos anuais se non media denuncia por ningunha das dúas partes, cunha antelación mínima dun mes ó remate do prazo en vigor, ata un máximo de catro anos.
10. A presente autorización non será transmisíbel a terceiros, nin susceptíbel de ser gravada con carga ningunha.
11. A autorización extinguirase pola concurrencia dalgunha das seguintes causas:
 - a) Transcurso do prazo máximo polo que foi outorgada a autorización.
 - b) Renuncia da empresa a autorización.
 - c) Incumprimento dos fins ou actividades para os que foi autorizada.
 - d) Incumprimento das condicións nas que foi outorgada a autorización.
 - e) Disolución, fusión ou escisión da empresa.
 - f) Revocación unilateral por parte do Concello de Vigo, cando así o requiran motivos de interese público municipal, sin xerar dereito a indemnización, o que deberá comunicarse á empresa cunha antelación mínima de tres meses.

12. Extinguida por calquera das causas previstas a autorización, a empresa procederá á retirada das caixas de correos da vía pública, correndo os gastos a cargo da mesma, debendo reponer o dominio público municipal ó seu estado orixinal.

Condições técnicas:

1. O procedemento de fixación das caixas de correos ó chan será por medio de catro parafusos sobre tacos expansores, mantendo a verticalidade do conxunto e sen deixar ocios ou aberturas na base, procedendo de ser necesario ó recheo con morteiro de cemento ou similar. A profundidade máxima dos taladros na beirarrúa será de 150 mm.
2. A ubicación será tal que manteña un paso libre de cómo mínimo 1.4 m de ancho entre a caixa de correos instalada e o límite da beirarrúa máis alonxada.
3. No caso dos modelos de base rectangular, un dos lados da base deberá quedar paralelo ó plano da fachada máis próxima.
4. A caixa de correos non poderá estar en contacto con ningún outro elemento de mobiliario urbano nin calquera outro parámetro vertical ou fachada.
5. As caixas de correos ubicaránse evitando a proximidade de accesos a locais o vivendas e sempre mantendo o paso libre a estos. Preferiblemente colocarase fora do fronte de acristamentos ou escaparates de exposición, utilizando os machóns entre fachadas.
6. Previa á instalación procederase ó replanteo dos puntos de instalación con persoal dos servizos técnicos municipais.
7. Unha vez instalada a caixa de correos, o solicitante deberá dar constancia ós servizos técnicos municipais, procedendo a entrega dun plano a escala xunto cunha reportaxe fotográfica do estado deste no momento do inicio da súa vida útil, por duplicado, en formato dixital e en formato papel.
8. As dimensións máximas dos buzóns serán:
 - a) Caixa de correos tipo D (de depósito)
 - Base de 50 x 50 cm.
 - Altura máxima dende o chan a un plano horizontal tanxente no extremo máis elevado: 150 cm.
 - b) Caixa de correos tipo C (cilíndrico)
 - Base de 100 cm de diámetro.
 - Altura máxima dende o chan a un plano horizontal tanxente no extremo máis elevado: 200 cm.

Segundo.- Queda revocada calquera autorización administrativa anterior en vigor que se houberse outorgado á Correos e Telégrafos S.A. para a instalación de buzóns na vía pública.

34(294).- DEVOLUCIÓN DE FIANZAS:

Examinadas as actuacións dos expedientes, vistos os informes de Intervención Xeral e de acordo cos informes-proposta do xefe de negociado do Servizo de Contratación, a Xunta de Goberno local acorda:

a) Devolver a Ludovigo S.L. a fianza por importe de 480 € constituída para responder do desenvolvemento do Programa “Escola municipal de Xogo” xa que foi executado conforme ás condicións do prego que rexeu a contratación e por transcorrer o prazo de garantía. Expte. 1160/241.

b) Devolver a Eulen, S.A. a fianza por importe de 6.010,12 € constituída para responder da xestión da Escola Infantil de Teis xa que o servizo foi executado conforme ás condicións do prego que rexeu a contratación e por transcorrer o prazo de garantía. Expte. 1161/241.

c) Devolver a Acciona Infraestructuras S.A. a fianza por importe de 373.989,15 € constituída para responder do equipamento museográfico do Verbum, xa que a subministración foi recibida conforme as condicións do prego que rexeu a contratación e por transcorrer o prazo de garantía. Expte. 1138/241

35(295).- SOLICITUDE DE D. SERGIO SUÁREZ CARREÑO DE ABOAMENTO DE XUROS DE MORA POR INDEMNIZACIÓN PERCIBIDA EN CONCEPTO DE RESPONSABILIDADE PATRIMONIAL POR DANOS. EXPTE. 452/243.

Examinadas as actuacións do expediente, dáse conta do informe-proposta da técnica de Admón. Especial do Servizo de Patrimonio e Contratación, do 28.02.06, conformado polo interventor xeral, que di o seguinte:

Á vista da solicitude de D. Sergio Suárez Carreño, nº de expte. 452/243, reclamando intereses de demora, pola indemnización percibida en concepto de responsabilidade patrimonial, expediente nº 14255/240, iniciado coa presentación da correspondente reclamación en data 5 de xuño de 2001, infórmase o seguinte:

- *O cómputo de intereses comenará unha vez transcurridos seis meses dende a data de rpresentación da reclamación, dado que este é o prazo legal para a resolución deste tipo de expedientes. Á vista do anterior, os cálculos efectuaranse a partir do 6 de decembro de 2001.*
- *O importe da indemnización, segundo acordo da Xunta de Goberno local de 25 de outubro de 2005 foi de 1.123,16 euros.*
- *Os tipos de interese de demora aq efectos tributarios, foron os seguintes:*
 - *Ano 2001 6,50%*
 - *Ano 2002 5,50%*
 - *Ano 2003 5,50%*
 - *Ano 2004 4,75%*

- Ano 2005 5,00%

Á vista do anterior, o importe, en concepto de intereses de demora, foron:

- Importe intereses ano 2001 6,08 euros
- Importe intereses ano 2002 61,77 euros
- Importe intereses ano 2003 61,77 euros
- Importe intereses ano 2004 53,35 euros
- Importe intereses ano 2005 56,16 euros

O importe, en concepto de intereses, ascende dende decembro de 2001 a decembro de 2005 a 239,13 euros.

Á vista do anterior, proponse á Xunta de Goberno Local, previo informe de Intervención, a adopción do seguinte ACORDO:

“Aboar a D. Sergio Suárez Carreño, o importe de 239,13 euros, en concepto de intereses de demora, polo importe da indemnización pola Responsabilidade Patrimonial estimada por acordo da Xunta de Goberno local de 25 de outubro de 2005.”

Acordo

A Xunta de Goberno local aproba a proposta contida no precedente informe.

36(296).- RECLAMACIÓN DE D^a. ANGELA VICTORIA COVELO MARTÍNEZ DE RESPONSABILIDADE PATRIMONIAL POR DANOS. EXPTE. 124/243. DESESTIMADA.

Examinadas as actuacións do expediente, dáse conta do informe-proposta da técnica de Admón. Xeral do Servizo de Patrimonio e Contratación, do 20.03.06, conformado pola xefa da Área de Réxime Interior, que di o seguinte:

Antecedentes:

Dna. Ángela Victoria Covelo Martínez presenta reclamación de responsabilidade patrimonial, mediante escrito con data de entrada no Rexistro Xeral deste Concello de 31 de marzo de 2004, no que expón que o día 29 de maio de 2003, mentres camiñaba pola rúa García Barbón, en dirección ó calello de Isabel II, sufriu unha caída por mor dunha chapa metálica que cubría un oco existente entre dous valos de obra co nome comercial R, producíndose danos tanto de carácter físico como material.

A reclamación sustanciase a través do correspondente procedemento, realizándose, entre outros, os seguintes trámites:

- *Informe do servizo de Vías e Obras, con data 27/04/2004, manifestando que non teñen coñecemento de que se realizasen obras no lugar do accidente durante o mes de maio de 2003 e que, no caso de que se tivesen realizado, sería sen licenza municipal.*
- *Parte do servizo da Policía Local, con data 29/05/2003, no que os axentes actuantes manifestan que, persoados no lugar dos feitos, a Sra. Covelo relátalles o seu accidente; igualmente comprobán as*

lesións sufridas pola reclamante, a existencia do oco indebidamente sinalizado e que as obras tiñan uns valos co nome da empresa R, Cable y Telecomunicaciones.

- *Informe do servizo de Vías e Obras, con data 20/09/2004, manifestando que no lugar do accidente existe un rexistro da empresa R Cable y Telecomunicaciones, ubicado na calzada, e que este foi construído antes do ano 2003.*
- *Práctica de proba testifical á testemuña proposta pola reclamante, con data 15/12/2004, que confirma os extremos alegados pola Sra. Covelo.*
- *Ditame estimatorio para valoración de danos corporais da asesoría médica do Concello, que cuantifica os mesmos en 1.282,30 euros.*
- *Evacúase trámite de audiencia á empresa R Cable y Telecomunicaciones, que formula alegacións con data 04/03/2005.*
- *Evacúase trámite de audiencia á reclamante, que formula alegacións con data 23/03/2005.*

Fundamentos de dereito:

Os artigos 106.2 da Constitución Española e 139.1 da Lei 30/1992, de 26 de novembro, de Réxime Xurídico das Administracións públicas e do Procedemento administrativo común consagran o principio de responsabilidade patrimonial das Administracións públicas, consonte o cal os particulares terán dereito a ser indemnizados por estas, de toda lesión que sufran en calquera dos seus bens e dereitos, salvo nos casos de forza maior, sempre que a lesión sexa consecuencia do funcionamento, normal ou anormal, dos servizos públicos.

Constitúen requisitos xerais precisos para que a acción de responsabilidade patrimonial prospere e, en consecuencia, o perxudicado teña dereito a ser indemnizado, de acordo co disposto no artigo 139 da Lei 30/1992:

- a) A efectiva realización dun dano ou lesión antixurídica, avaliabel economicamente e individualizado en relación cunha persoa ou grupo de persoas.*
- b) O dano ou lesión debe producir no patrimonio do particular lesionado un prexuízo antixurídico que este non teña o deber de soportar, por non mediar causa ningunha que o xustifique.*
- c) Que a lesión patrimonial sexa consecuencia do funcionamento normal ou anormal dos servizos públicos.*
- d) Que non sexa produto de forza maior.*

Constatada polos documentos obrantes no expediente a realidade do dano e maila súa cuantificación económica, procede examinar a existencia da relación de causalidade entre o dano e o funcionamento do servizo público, determinante do dereito do particular lesionado a ser indemnizado pola Administración.

Consonte o Parte do servizo da Policía Local as obras tiñan uns valos co nome da empresa R, Cable y Telecomunicaciones, como se pode comprobar nas fotografías achegadas ó expediente pola reclamante. Dado que as obras eran realizadas por un terceiro alleo ó Concello, non é posibel vincular o accidente ó funcionamento de ningún servizo público municipal, polo que falla o presuposto esencial para que entre en xogo a responsabilidade patrimonial desta Administración.

Polo exposto, e sen entrar a valorar o fondo do asunto, propónse a Xunta de Goberno Local, en uso das atribucións que lle confire a lexislación vixente, a adopción do seguinte acordo:

“Desestimar a reclamación de responsabilidade patrimonial formulada por Dna. Ángela Victoria Covelo Martínez, por canto o Excmo Concello de Vigo carece de lexitimación pasiva no correspondente procedemento ó non ostentar a titularidade das obras causantes dos danos”.

Acordo

A Xunta de Goberno local aproba a proposta contida no precedente informe.

37(297).- RECLAMACIÓN DE D^a MARÍA LILA HERMIDA DE RESPONSABILIDADE PATRIMONIAL POR DANOS. EXPTE. 127/243. DESESTIMADA.

Examinadas as actuacións do expediente, dáse conta do informe-proposta da técnica de Admón. Xeral do Servizo de Patrimonio e Contratación, do 20.03.06, conformado pola xefa da Área de Réxime Interior, que di o seguinte:

Antecedentes:

Dna. M^a Lila Hermida presenta reclamación de responsabilidade patrimonial, mediante escrito con data de entrada no Rexistro Xeral deste Concello de 31 de marzo de 2004, no que expón que o día 31 de outubro de 2003, D. Rafael Rodríguez Muñoz circulaba co vehículo de súa propiedade, matrícula PO-9495-BL, pola rúa Uruguay e provocou danos materiais no mesmo ó ceder a calzada, á altura do número 13, introducindo a roda na focha orixinada.

A reclamación sustanciase a través do correspondente procedemento, realizándose, entre outros, os seguintes trámites:

- Parte do servizo da Policía Local, con data 31/10/2003, no que os axentes actuantes manifestan que, persoados no lugar dos feitos, o Sr. Rodríguez relátalles o accidente que tivera; igualmente, comprobán a existencia do afundimento da calzada (de difícil visión) e dos danos no vehículo da Sra. Hermida; así mesmo estiman que os fortes ventos puideron ser os responsábeis de que o sinal de advertencia fose desprazado.*
- Informes do servizo de Vías e Obras, de 23/04 e 05/07//2004, nos que manifestan que a focha formouse como consecuencia da circualción de tráfico pesado por mor das obras do aparcadoiro da rúa Urzáiz.*
- Informe do Parque Móbil, de 14/12/2004, comunicando que os prezos contidos no informe pericial de D. Martín J. Varela Gómez, por un importe de 332,91 euros IVE incluído, son correctos e proporcionais á descrición dos danos.*
- Informe da empresa Dragados, responsábel da construción do aparcadoiro de Urzáiz, con data 12/01/2005.*
- Evacúase trámite de audiencia ó reclamante con data 10/02/2006, que non formula alegacións.*

Fundamentos de dereito:

Os artigos 106.2 da Constitución Española e 139.1 da Lei 30/1992, de 26 de novembro, de Réxime Xurídico das Administracións públicas e do Procedemento administrativo común consagran o principio de responsabilidade patrimonial das Administracións públicas, consonte o cal os particulares terán dereito a ser indemnizados por estas, de toda lesión que sufran en calquera dos seus bens e dereitos, salvo nos casos de forza maior, sempre que a lesión sexa consecuencia do funcionamento, normal ou anormal, dos servizos públicos.

Constitúen requisitos xerais precisos para que a acción de responsabilidade patrimonial prospere e, en consecuencia, o perxudicado teña dereito a ser indemnizado, de acordo co disposto no artigo 139 da Lei 30/1992:

- a) A efectiva realización dun dano ou lesión antixurídica, avaliabel economicamente e individualizado en relación cunha persoa ou grupo de persoas.
- b) O dano ou lesión debe producir no patrimonio do particular lesionado un prexuízo antixurídico que este non teña o deber de soportar, por non mediar causa ningunha que o xustifique.
- c) Que a lesión patrimonial sexa consecuencia do funcionamento normal ou anormal dos servizos públicos.
- d) Que non sexa produto de forza maior.

Constatada polos documentos obrantes no expediente a realidade do dano e maila súa cuantificación económica, procede examinar a existencia da relación de causalidade entre o dano e o funcionamento do servizo público, determinante do dereito do particular lesionado a ser indemnizado pola Administración.

Entre os servizos públicos que o ordenamento encomenda á Administración local figura o de pavimentación das vías públicas urbanas e conservación dos camiños e vías rurais (artigos 25.2.d e 26.1.a da Lei 7/1985, de 2 de abril, Reguladora das bases do Réxime local). Así, a Administración ten o deber ineludible de manter estes de modo tal que estea garantida en calquera momento a seguridade daqueles que as utilicen, o que implica o recoñecemento ó seu favor dun principio de confianza sobre ás condicións obxectivamente aptas do vial. Como consecuencia deste deber, a Administración resulta obrigada a reparar as consecuencias danosas dos eventos fortuitos que signifiquen unha creba das condicións de seguridade que está obrigada a garantir.

A carga da proba da existencia dun dano avaliábel economicamente e singularizado, e a súa conexión causal co funcionamento dalgún servizo público correspóndelle ó reclamante, e a dos feitos impeditivos da pretensión á Administración (artigos 5.3 e 6.1 do Real Decreto 429/1993, de 26 de marzo, polo que se aproba o Regulamento dos Procedementos das Administracións Públicas en materia de responsabilidade patrimonial). No entanto, aínda que a proba incumbe a quen reclama, a actividade que desenvolve a Administración está presidida polo interese xeral, obxectividade e imparcialidade, polo que debe esclarecer de oficio a verdade material e realizar os actos de instrución necesarios para a determinación, coñecemento e comprobación dos feitos (artigo 78 Lei 30/1992). Nesta liña, o instrutor do expediente citou para a práctica de proba testifical a presunta testemuña presencial dos feitos, citación que lle foi notificada á testemuña correctamente, segundo o disposto na lei 30/1992, en data 21 de xaneiro de 2005, sen que a mesma concorrese o día sinalado, 4 de marzo de 2005, para a práctica da proba e sen presentar xustificación ningunha. Dado que os axentes da Policía Local acoden ó lugar dos feitos a instancias do conductor do vehículo unha vez que ocorrera o accidente, non son testemuñas presenciais do mesmo, e se ben poden constatar a existencia dunha focha na calzada e que o vehículo da Sra. Hermida presentaba determinados danos, non puideron verificar que a focha fose a causa eficiente do accidente, polo que a informante conclúe que a reclamante non probou suficientemente os feitos nos que basea a súa reclamación e non pode establecerse relación causal entre os danos e o funcionamento, normal ou anormal de ningún servizo público deste Concello.

Polo exposto, propónse á Xunta de Goberno Local, en uso das atribucións que lle confire a lexislación vixente, a adopción do seguinte acordo:

“Desestimar a reclamación formulada por Dna. María Lila Hermida por non corresponder ó Concello de Vigo a responsabilidade patrimonial dos danos, ó non resultar probada a existencia de relación de causalidade entre os danos sufridos no seu vehículo e o funcionamento dalgún servizo público municipal.”

Acordo

A Xunta de Goberno local aproba a proposta contida no precedente informe.

38(298).- RECLAMACIÓN DE D. JOSÉ BRETAÑA PROL DE RESPONSABILIDADE PATRIMONIAL POR DANOS. EXPTE. 16623/240. RESPONSABLE CESPA S.A.

Examinadas as actuacións do expediente, dáse conta do informe-proposta da técnica de Admón. Xeral do Servizo de Patrimonio e Contratación, do 20.03.06, conformado pola xefa da Área de Réxime Interior, que di o seguinte:

Antecedentes:

Don José Bretaña Prol presenta reclamación de responsabilidade patrimonial, mediante escrito con data de entrada no Rexistro Xeral deste Concello de 07 de outubro de 2003, no que expón que o día 15 de xuño de 2003 o seu vehículo, con matrícula OR-8143-F, estando estacionado no aparcadoiro da avenida de Samil, diante do número 55, sufriu diversos danos por culpa da caída dunha póla sobre o mesmo, danos valorados en 171,03 euros.

A reclamación sustanciase a través do correspondente procedemento, realizándose, entre outros, os seguintes trámites:

- Informe do servizo de Montes, Parques e Xardíns, de data 13/10/2003, no que manifestan que dos posíbeis danos debe responder a empresa Cespa, concesionaria da conservación e reposición de zonas verdes.*
- Informe da empresa concesionaria Cespa, de data 23/10/2003.*
- Parte do servizo da Policía Local, de data 15/06/2003, no que os axentes actuantes manifestan que, persoados no lugar dos feitos, comprobaban unha póla de grandes dimensións caída sobre varios vehículos, entre os que se atopa o do Sr. Bretaña; así mesmo, chamaron ó servizo de Bombeiros para que retirasen a póla.*
- Informe do servizo de Parque Móbil, de data 27/07/2004, manifestando que os prezos contidos na factura nº 000210 de Talleres Chapistería Manolo presentada polo reclamante por un valor de 171,03 euros son correctos e proporcionais á descrición dos danos.*
- Evacúase trámite de audiencia á reclamante, que formula alegacións con data 27/09/2004.*
- Evacúase trámite de audiencia á Cespa, en data 02/03/2006, que non formula alegacións.*

Fundamentos de dereito:

Os artigos 106.2 da Constitución Española e 139.1 da Lei 30/1992, de 26 de novembro, de Réxime Xurídico das Administracións públicas e do Procedemento administrativo común consagran o principio de responsabilidade patrimonial das Administracións públicas, consonte o cal os particulares terán dereito a ser indemnizados por estas, de toda lesión que sufran en calquera dos seus bens e dereitos, salvo nos casos de forza maior, sempre que a lesión sexa consecuencia do funcionamento, normal ou anormal, dos servizos públicos.

Constitúen requisitos xerais precisos para que a acción de responsabilidade patrimonial prospere e, en consecuencia, o perxudicado teña dereito a ser indemnizado, de acordo co disposto no artigo 139 da Lei 30/1992:

- a) A efectiva realización dun dano ou lesión antixurídica, avaliabel economicamente e individualizado en relación cunha persoa ou grupo de persoas.*

- b) O dano ou lesión debe producir no patrimonio do particular lesionado un prexuízo antixurídico que este non teña o deber de soportar, por non mediar causa ningunha que o xustifique.
- c) Que a lesión patrimonial sexa consecuencia do funcionamento normal ou anormal dos servizos públicos.
- d) Que non sexa produto de forza maior.

Constatada polos documentos obrantes no expediente a realidade do dano e maila súa cuantificación económica, procede examinar a existencia da relación de causalidade entre o dano e o funcionamento do servizo público, determinante do dereito do particular lesionado a ser indemnizado pola Administración, tendo en conta a presenza interposta dunha empresa contratista, dado que o dano prodúcese no marco dun servizo público ou actividade da Administración asumido por un contratista, polo que é preciso deslindar a imputabilidade dunha e doutro para determinar cal dos dous é o responsábel do dano, e polo tanto está obrigado a indemnizar o prexudicado, xa que a responsabilidade da Administración decaerá cando se acredite que a circunstancia xeradora do dano é imputábel a un terceiro, neste caso, á empresa contratista.

Entre os servizos públicos que o ordenamento encomenda á Administración local figura o de parques e xardíns (artigos 25.2.d e 26.1da Lei 7/1985, de 2 de abril, Reguladora das bases do Réxime local). A Administración ten o deber ineludíbel de manter estes de modo tal que estea garantida en calquera momento a seguridade daqueles que os utilicen. O Pleno do Excmo. Concello de Vigo, en sesión de 28 de decembro de 1998, acordou adxudicar a CESP, Compañía Española de Servicios Públicos Auxiliares, S.A., o servizo de conservación e reposición de zonas verdes conforme ó prego de condicións técnicas e administrativas, aprobado polo acordo plenario de 3 de agosto de 1998, contrato outorgado por un prazo de 4 anos, contado a partir do 1 de xaneiro de 1999, e posteriormente obxecto de prórrogas sucesivas por un ano, contrato que estaba en vigor na data do accidente.

No expediente, do oficio instruído pola Policía Local con ocasión do accidente, dedúcese que a causa eficiente dos danos do vehículo do Sr. Bretaña foi a caída dunha póla dunha árbore sobre o mesmo, estando estacionado no aparcadoiro da Avda. de Samil.

O punto 4.1.1 do Prego de Condicións Técnicas do contrato de conservación e reposición de zonas verdes sinala que o adxudicatario atenderá debidamente en tempo e forma a realización dos labores de tratamento fitosanitario, e segundo a sentenza dictada pola sala do contencioso-administrativo do Tribunal Superior de Xustiza de Galicia no recurso 02/0004044/2000 a labor fitosanitaria engloba dentro das responsabilidades da concesionaria a labor de conservación do arbolado en termos xerais e en concreto a súa vixilancia, polo que existen elementos de xuízo suficientes para entender que a responsabilidade dos danos que motivan a presente reclamación pode ser imputada a Cespa, na súa calidade de contratista do Concello e encargada da conservación e mantemento das zonas verdes, xa que o accidente debeuse a caída dunha árbore sobre a vía pública, causándolle danos ó vehículo do Sr. Bretaña que se atopaba aparcado na mesma.

O artigo 97 do Texto Refundido da Lei de Contratos das Administracións Públicas aprobado polo Real Decreto Lexislativo 2/2000, de 16 de xuño establece que “Será obriga do contratista indemnizar todos os danos e prexuízos que se causen a terceiros como consecuencia das operacións que requira a execución do contrato” e de acordo co punto 19, apartado C, do prego de Condicións Administrativas de Conservación e Reposición de Zonas Verdes “o adxudicatario está obrigado a responder dos danos e perdas que se orixinen con motivo da execución do servizo, tanto á Administración municipal coma a terceiras persoas”, obriga que so decaería no suposto de que o dano fose producido por causas imputábeis a Administración, consonte o previsto no artigo 161.c do RD Lexislativo 2/2000.

Por todo o anteriormente exposto, propónse a Xunta de Goberno Local, en uso das atribucións que lle confire a lexislación vixente, a adopción do seguinte acordo:

1º. Estimar a reclamación de responsabilidade patrimonial formulada por D. José Bretaña Prol.

2º. Declarar que a responsabilidade patrimonial dos danos corresponde a a Cespa S.A., empresa adxudicataria do servizo, de conformidade co establecido nos artigos 97 e 161. c) do Texto Refundido da Lei de Contratos das Administracións Públicas aprobado polo Real Decreto Lexislativo 2/2000, de 16 de xuño e no punto 19, apartado C, do prego de Condicións Administrativas de Conservación e Reposición de Zonas Verdes, debendo a dita empresa indemnizar ó reclamantes na contía de 171,03 euros, correspondente ó valor da reparación dos danos do seu vehículo”.

Acordo

A Xunta de Goberno local aproba a proposta contida no precedente informe.

39(299).- RECLAMACIÓN DE Dª. JOSEFA FOLLA DEL POZO DE RESPONSABILIDADE PATRIMONIAL POR DANOS. EXPTE. 114/243. RESPONSABLE UTE AQUALIA-FCC SA.

Examinadas as actuacións do expediente, dáse conta do informe-proposta da técnica de Admón. Xeral do Servizo de Patrimonio e Contratación, do 20.03.06, conformado pola xefa da Área de Réxime Interior, que di o seguinte:

Antecedentes:

Dna. Josefa Folla del Pozo presenta reclamación de responsabilidade patrimonial, mediante escrito con data de entrada no Rexistro Xeral deste Concello de 18 de marzo de 2004 no que expón que o día 17 de marzo de 2003 ó ir a recoller o seu vehículo, matrícula MA-6152-BL, que se atopaba estacionado no aparcadoiro dos xulgados da rúa Lalín, este presentaba danos ocasionados pola rotura dunha tubería.

A reclamación sustanciase a través do correspondente procedemento, realizándose, entre outros, os seguintes trámites:

- *Parte do servizo da Policía Local, de data 17/03/2003, no que os axentes actuantes manifestan que, persoados no lugar dos feitos, D. Jorge Francisco Osorio y Folla (fillo da Sra. Folla) amósalles o vehículo con evidentes sinais de inundación; así mesmo, a empresa Seragua reparaba a rotura dunha tubería.*
- *Informe do Parque Móbil, de 14/01/2005, comunicando que os prezos contidos no informe pericial de Zurich España, S.A. presentado pola reclamante por un importe de 602,23 euros son correctos e proporcionais á descrición dos danos.*
- *Informe da U.T.E. Aqualia-FCC, concesionaria do servizo de saneamento e abastecemento de augas, con data 26/01/2005.*
- *Práctica de proba testifical ó axente da Policía Local nº 364.*
- *Evacúase trámite de audiencia á concesionaria Aqualia, con data 09/02/2006, que non formula alegacións.*
- *Evacúase trámite de audiencia á reclamante, que formula alegacións con data 09/03/2006.*

Fundamentos de dereito:

Os artigos 106.2 da Constitución Española e 139.1 da Lei 30/1992, de 26 de novembro, de Réxime Xurídico das Administracións públicas e do Procedemento administrativo común consagran o principio de responsabilidade patrimonial das Administracións públicas, consonte o cal os particulares terán dereito a ser indemnizados por estas, de toda lesión que sufran en calquera dos seus bens e dereitos, salvo nos casos de forza maior, sempre que a lesión sexa consecuencia do funcionamento, normal ou anormal, dos servizos públicos.

Constitúen requisitos xerais precisos para que a acción de responsabilidade patrimonial prospere e, en consecuencia, o perxudicado teña dereito a ser indemnizado, de acordo co disposto no artigo 139 da Lei 30/1992:

- a) A efectiva realización dun dano ou lesión antixurídica, avaliabel economicamente e individualizado en relación cunha persoa ou grupo de persoas.
- b) O dano ou lesión debe producir no patrimonio do particular lesionado un prexuízo antixurídico que este non teña o deber de soportar, por non mediar causa ningunha que o xustifique.
- c) Que a lesión patrimonial sexa consecuencia do funcionamento normal ou anormal dos servizos públicos.
- d) Que non sexa produto de forza maior.

O dano prodúcese no marco dun servizo público ou actividade da Administración, aínda que tal servizo é asumido por un concesionario, polo que é preciso deslindar a imputabilidade dunha e doutro para determinar cal dos dous é o responsábel do dano, e polo tanto está obrigado a indemnizar ó perxudicado.

Entre os servizos públicos que o ordenamento encomenda á Administración local figura o de subministración de auga e rede de sumidoiros (artigos 25.2.1 l e 26.1.a da Lei 7/1985, de 2 de abril, Reguladora das bases do Réxime local). O Pleno do Excmo. Concello de Vigo, en sesión ordinaria celebrada o día 25 de outubro de 1990, outorgou en réxime de concesión administrativa o servizo de xestión integral do abastecemento de auga e saneamento de Vigo á Unión Temporal de Empresas Seragua-FOCSA (agora Aqualia-FCC, S.A), por un prazo de 25 anos, contados a partir do 1 de xaneiro de 1991.

A responsabilidade da Administración decaerá cando se acredite que a circunstancia xeradora do dano é imputábel a un terceiro, neste caso, a empresa concesionaria. A vista da documentación obrante no expediente, existen elementos de xuízo suficientes para entender que a responsabilidade polos danos que motivan a reclamación, pode ser imputada á empresa Aqualia, na súa calidade de concesionaria do servizo municipal de augas, xa que o accidente produciuse debido á rotura dunha tubería no aparcadoiro no que estaba estacionado o vehículo, o que motivou que este se inundase, tal e como se establece no Parte do servizo da Policía Local.

O prego de condicións da concesión administrativa do servizo de abastecemento de augas e saneamento do Concello de Vigo establece no artigo 26 que corresponde ó concesionario o mantemento e conservación da infraestrutura adscrita ó servizo e a responsabilidade do seu funcionamento, e os artigos 128.1 3º do Decreto de 17 de xunio de 1955 polo que se aproba o Regulamento de Servizos das Corporacións locais e 121.2 da Lei de 16 de decembro de 1954, de Expropiación Forzosa impoñen ó concesionario a obriga de indemnizar a terceiros os danos que lles ocasionen o funcionamento do servizo, salvo que se produzan por actos realizados en cumprimento dunha cláusula imposta pola Corporación con carácter ineludibel, e consonte o artigo 123 da mesma lei “Cando se trate de servizos concedidos, a reclamación dirixirase á Administración que otorgou a concesión, na forma prevista no párrafo segundo do artigo 122, a cal resolverá tanto sobre a procedencia da indemnización como sobre quen debe pagala, de acordo co párrafo segundo do artículo 121. Esta resolución deixará aberta a vía contencioso-administrativa, que poderá utilizar o particular ou o concesionario, no seu caso”.

Aqualia, en informe de data 26 de xaneiro de 2005, manifesta a súa disconformidade cos danos reclamados pola Sra. Folla. Estes consisten en danos producidos á moqueta e ó tapizado dos asentos do vehículo por mor do barro, e danos en radio e cargador de CDs. Dado que no informe da Policía Local os axentes actuantes manifestan ter observado síntomas de inundación e restos de barro no vehículo, Aqualia considera acreditados os danos á moqueta e tapizado, xustificados mediante factura por importe de 122,91 euros, no entanto, en atención á escasa altura que alcanzou a auga procedente da rotura, non considera probados os danos no aparato de radio e no cargador de CDs, que non considera acreditados co informe pericial presentado pola reclamante e ós que non se

fai relación no informe policial. Se tal e como manifesta a Sra. Folla, a radio e o cargador de CDs danáronse por estaren situados debaixo do asento para evitar a súa substracción, o Sr. Osorio ó requerir á Policía Local debeulle pór de manifesto este extremo ou ben presentar o vehículo nas instalacións do Parque Móbil municipal, antes de proceder a súa limpeza, para que quedase constancia dos danos do mesmo. Á vista destes datos, a informante conclúe que se ben constan acreditados no expediente os danos á moqueta e ó tapizado dos asentos do vehículo, pola contra non pode establecerse nexo de causalidade entre os danos á radio e o cargador de CDs e a inundación do vehículo.

Polo exposto, propónse a Xunta de Goberno Local, en uso das atribucións que lle confire a lexislación vixente, a adopción do seguinte acordo:

1º. *Estimar a reclamación de responsabilidade patrimonial formulada por Dna Josefa Folla del Pozo.*

2º. *Declarar que a responsabilidade patrimonial dos danos corresponde á U.T.E. Aqualia-FCC S.A., empresa concesionaria do servizo municipal de augas, de conformidade co establecido no artigo 26 do prego de condicións da concesión administrativa do servizo de xestión integral do abastecemento de auga e do Concello de Vigo, debendo a dita empresa indemnizar ó reclamante na contía de 122,91 euros, correspondentes ó valor de reparación do seu vehículo”.*

Acordo

A Xunta de Goberno local aproba a proposta contida no precedente informe.

40(300).- RECLAMACIÓN DE D. FRANCISCO JOSÉ MIRAMONTES NIETO DE RESPONSABILIDADE PATRIMONIAL POR DANOS. EXPTE. 135/243. DESESTIMADA.

Examinadas as actuacións do expediente, dáse conta do informe-proposta da técnica de Admón. Xeral do Servizo de Patrimonio e Contratación, do 20.03.06, conformado pola xefa da Área de Réxime Interior, que di o seguinte:

Antecedentes:

D. Francisco José Miramontes Nieto presenta reclamación de responsabilidade patrimonial, mediante escrito con data de entrada no Rexistro Xeral deste Concello de 05 de abril de 2004, no que expón que o día 5 de marzo de 2004, mentres circulaba co vehículo de súa propiedade, matrícula PO-7344-AD, pola rotonda de intersección das rúas García Barbón, Sanjurjo Badía e Julián Estévez, provocou danos materiais no mesmo ó golpear contra un sinal de tráfico ubicado en medio da rotonda, na que non había suficiente iluminación.

A reclamación sustanciase a través do correspondente procedemento, realizándose, entre outros, os seguintes trámites:

- *Parte do servizo da Policía Local, de data 05/03/2004, no que os axentes actuantes manifestan que, persoados no lugar dos feitos, atopan o vehículo do Sr. Miramontes empotrado contra o sinal e que o reclamante relátalles que non se percatou do sinal porque no momento do accidente caía unha chuvia torrencial.*
- *Informe do servizo de Vías e Obras, de data 01/07/2004, manifestando que as obras na rotonda onde ocorreu o accidente foron executadas por Zona Franca de Vigo.*

- Informe do servizo de Vías e Obras, de data 28/10/2004, manifestando que na data do accidente as obras non foran recibidas polo Concello.
- Evacuáase trámite de audiencia ó reclamante, que formula alegacións con data 01/12/2004.

Fundamentos de dereito:

Os artigos 106.2 da Constitución Española e 139.1 da Lei 30/1992, de 26 de novembro, de Réxime Xurídico das Administracións públicas e do Procedemento administrativo común consagran o principio de responsabilidade patrimonial das Administracións públicas, consonte o cal os particulares terán dereito a ser indemnizados por estas, de toda lesión que sufran en calquera dos seus bens e dereitos, salvo nos casos de forza maior, sempre que a lesión sexa consecuencia do funcionamento, normal ou anormal, dos servizos públicos.

Constitúen requisitos xerais precisos para que a acción de responsabilidade patrimonial prospere e, en consecuencia, o perxudicado teña dereito a ser indemnizado, de acordo co disposto no artigo 139 da Lei 30/1992:

- a) A efectiva realización dun dano ou lesión antixurídica, avaliabel economicamente e individualizado en relación cunha persoa ou grupo de persoas.
- b) O dano ou lesión debe producir no patrimonio do particular lesionado un prexuízo antixurídico que este non teña o deber de soportar, por non mediar causa ningunha que o xustifique.
- c) Que a lesión patrimonial sexa consecuencia do funcionamento normal ou anormal dos servizos públicos.
- d) Que non sexa produto de forza maior.

Constatada polos documentos obrantes no expediente a realidade do dano e maila súa cuantificación económica, procede examinar a existencia da relación de causalidade entre o dano e o funcionamento do servizo público, determinante do dereito do particular lesionado a ser indemnizado pola Administración.

Entre os servizos públicos que o ordenamento encomenda á Administración local figura o de pavimentación das vías públicas urbanas e conservación dos camiños e vías rurais (artigos 25.2.d e 26.1.a da Lei 7/1985, de 2 de abril, Reguladora das bases do Réxime local). Así , a Administración ten o deber ineludíbel de manter estes de modo tal que estea garantida en calquera momento a seguridade daqueles que as utilicen, o que implica o recoñecemento ó seu favor dun principio de confianza sobre ás condicións obxectivamente aptas do vial. Como consecuencia deste deber, a Administración resulta obrigada a reparar as consecuencias danosas dos eventos fortuitos que signifiquen unha creba das condicións de seguridade que está obrigada a garantir.

Os danos ó vehículo do Sr. Miramontes prodúcense como consecuencia dun choque fortuito cun sinal de tráfico situado nunha isleta, por mor da chuvia torrencial que caía nese intre. O artigo 9.2 do Real Decreto Lexislativo 339/1990, de 2 de marzo, polo que se aproba o Texto Articulado da Lei sobre Tráfico, Circulación de Vehículos a Motor e Seguridade Vial, impón os conductores de vehículos de motor a obriga de conducir coa dilixencia e precaución necesarias para evitar todo dano, propio ou alleo, cuidando de non pór en perigo, tanto ó mesmo conductor como ós demais ocupantes do vehículo e o resto dos usuarios da vía. O accidente produciuse pola negligencia do Sr. Miramontes, que non circulou coa precaución necesaria que impoñían as circunstancias concorrentes, posto que no momento caía unha forte choiva, o que diminúe a visibilidade, polo que se debe disminuir a velocidade e extremar a precaución na conducción, e de ser así non tería invadido a isleta, que é unha zona excluída da circulación de vehículo, e que como se aprecia nas fotografías achegadas polo reclamante ó expediente, estaba convenientemente pintada con raias brancas, diferenciándose perfectamente do resto do firme. O mesmo Sr. Miramontes recoñeceu este extremo á Policía Local ó manifestarlles que se faría cargo dos danos e que daría conta dos mesmos á súa compañía aseguradora. Á vista destes datos non poden vincularse os danos do vehículo do reclamante ó funcionamento, normal ou anormal, de ningún servizo público deste Concello.

Polo exposto, propónse á Xunta de Goberno Local, en uso das atribucións que lle confire a lexislación vixente, a adopción do seguinte acordo:

“Desestimar a reclamación formulada por D. Francisco José Miramontes Nieto por non corresponder ó Concello de Vigo a responsabilidade patrimonial dos danos, ó non resultar probada a existencia de relación de causalidade entre os danos sufridos no seu vehículo e o funcionamento dalgún servizo público municipal”.

Acordo

A Xunta de Goberno local aproba a proposta contida no precedente informe.

41(301).- BASES XERAIS E ESPECÍFICAS DA OFERTA DE EMPREGO PÚBLICO DO ANO 2005. EXPTE. 16338/220.

Antecedentes

Con data 23.03.06, a xefa da Unidade de Persoal, emite o seguinte informe, conformado pola xefa da Área de Réxime Interior:

ANTECEDENTES

1.En data 13/06/2005 a Xunta de Goberno Local acordou aprobar a oferta de emprego público para o ano 2005, integrada polas seguintes prazas vacantes:

a) Persoal funcionario.

Nº Vacantes	Denominación	Grupo	Escala	Subescala	Clase	Tanda Acceso
5	Técnico Admón. Xeral	A	Admón. Xeral	Técnica	Superior	Libre
21	Administrativo de Admón Xeral	C	Admón. Xeral	Administrativa	-----	4 Libre e 17 Promoc. Interna
14	Auxiliar de Admón. Xeral	D	Admón. Xeral	Auxiliar	-----	Libre
7	Subalternos	E	Admón. Especial	Subalterna	-----	Libre
2	Alguacís	E	Admón. Especial	Serv. Especiais	Cometidos Especiais	Promoc. interna
1	Licenciado en Dereito	A	Admón. Especial	Técnica	Superior	Libre
1	Enxeñeiro Industrial	A	Admón. Especial	Técnica	Superior	Libre
Nº Vacantes	Denominación	Grupo	Escala	Subescala	Clase	Tanda Acceso
1	Analista Laboratorio	A	Admón.	Técnica	Superior	Libre

			<i>Especial</i>			
1	<i>Economista</i>	A	<i>Admón. Especial</i>	<i>Técnica</i>	<i>Superior</i>	<i>Libre</i>
1	<i>Arqueólogo</i>	A	<i>Admón. Especial</i>	<i>Técnica</i>	<i>Superior</i>	<i>Libre</i>
7	<i>Diplomado en Trabajo Social</i>	B	<i>Admón. Especial</i>	<i>Técnica</i>	<i>Media</i>	<i>Libre</i>
2	<i>Delineante</i>	C	<i>Admón. Especial</i>	<i>Técnica</i>	<i>Auxiliar</i>	<i>Promoc. interna</i>
2	<i>Programador Informática</i>	C	<i>Admón. Especial</i>	<i>Serv. Especiais</i>	<i>Cometidos Especiais</i>	<i>1 Libre 1 P.Int.</i>
1	<i>Técnico Auxiliar Laboratorio</i>	C	<i>Admón. Especial</i>	<i>Técnica</i>	<i>Auxiliar</i>	<i>Promoc. interna</i>
1	<i>Inspector Auxiliar Sanidade</i>	D	<i>Admón. Especial</i>	<i>Serv. Especiais</i>	<i>Cometidos Especiais</i>	<i>Libre</i>
1	<i>Inspector Consumo</i>	D	<i>Admón. Especial</i>	<i>Serv. Especiais</i>	<i>Cometidos Especiais</i>	<i>Promoc. interna</i>
2	<i>Inspector Auxiliar Control Concesionarias</i>	D	<i>Admón. Especial</i>	<i>Serv. Especiais</i>	<i>Cometidos Especiais</i>	<i>Promoc. interna</i>
1	<i>Inspector Policía Local</i>	A	<i>Admón. Especial</i>	<i>Serv. Especiais</i>	<i>Policía Local</i>	<i>Promoc. interna</i>
4	<i>Sarxento Policía Local</i>	C	<i>Admón. Especial</i>	<i>Serv. Especiais</i>	<i>Policía Local</i>	<i>1 Libre 3 Prom.Int</i>
17	<i>Cabo Policía Local</i>	D	<i>Admón. Especial</i>	<i>Serv. Especiais</i>	<i>Policía Local</i>	<i>2 Libre 15 P.Int</i>
26	<i>Garda da Policía Local</i>	D	<i>Admón. Especial</i>	<i>Serv. Especiais</i>	<i>Policía Local</i>	<i>Libre</i>
4	<i>Suboficial Bombeiros</i>	C	<i>Admón. Especial</i>	<i>Serv. Especiais</i>	<i>Extinción Incendios</i>	<i>Prom. Interna</i>
4	<i>Cabo Bombeiros</i>	D	<i>Admón. Especial</i>	<i>Serv. Especiais</i>	<i>Extinción Incendios</i>	<i>Prom. Interna</i>
<i>Nº Vacantes</i>	<i>Denominación</i>	<i>Grupo</i>	<i>Escala</i>	<i>Subescala</i>	<i>Clase</i>	<i>Tanda Acceso</i>

4	Bombeiro	D	Admón. Especial	Serv. Especiais	Extinción Incendios	Libre
1	Conductor-Bombeiro	D	Admón. Especial	Serv. Especiais	Extinción Incendios	Libre

b) Persoal laboral.

Número de prazas: 25; Denominación: Oficial de oficios; Nivel de titulación: Graduado Escolar, FP-1 ou equivalente. (2 Oficial Electricista —reservadas para promoción Interna-; 5 Oficial Conductor —tres tanda libre e duas promoción interna-; 7 Oficiais Xardiñeiro —reservadas para promoción interna-; 2 Oficial Carpinteiro —unha tanda libre e unha promoción Interna- , 2 Oficial Albanel —reservadas para promoción interna-, 1 Oficial Sepultureiro —tanda libre-, 2 Oficial fontaneiro - unha tanda libre e unha promoción Interna-, 1 Oficial Pintor —reservada para promoción interna, 1 Oficial Limpeza —reservada para promoción interna-, 1 Oficial Laceiro —reservada para promoción interna- e, 1 Oficial Almaceneiro —reservada para promoción interna-

Número de prazas: 11; Axudante de oficios; Nivel de titulación: certificado de escolaridade ou equivalente —9 tanda libre e 2 promoción interna-

Número de prazas: 3; Operario-Peón; Nivel de titulación: certificado de escolaridade ou equivalente —turno libre-

Igualmente, acordouse reservar para discapacitados as seguintes prazas:

- *Unha praza de Técnico de Administración Xeral.*
- *Dúas prazas de Administrativo, unha das ofertadas pola tanda libre e outra da tanda de promoción interna.*
- *Dúas prazas de Auxiliar de administración xeral.*
- *Unha praza de Axudante de Oficios, das ofertadas pola tanda libre.*
- *Unha praza de Operario-peón.*

Acordouse por último que quedaría pendente a oferta de emprego público dos organismos autónomos municipais Parque das Ciencias Vigo-Zoo, Escola Municipal de Artes e Oficios, Instituto Municipal dos Deportes e Xerencia Municipal de Urbanismo, en tanto non sexan efectuadas polos seus órganos rectores as correspondentes propostas.

2. No mesmo acordo a Xunta de Goberno Local incorporou a moción formulada pola Alcaldesa-Presidenta en data 13/06/2004, do teor literal seguinte:

“Examinadas as actuacións que obras no expediente que contén a proposta do técnico de Organización adscrito á Unidade de Persoal, relativa á aprobación da Oferta de Emprego Público correspondente ao ano 2005, e en aplicación da Lei 53/2003, de 10 de decembro e o RD 2271/2004, de 3 de decembro, polos que se regula o acceso ao emprego público e a provisión de postos de traballo das persoas con discapacidade, a Xunta de Goberno local accorda modifica-la referida proposta acordando reservar para persoas con discapacidade as seguintes prazas:

- *Unha praza de administrativo de Administrativo de Administración Xeral, das reservadas pola tanda de promoción interna.*

- Dúas prazas de auxiliar de Administración Xeral.
- Dúas prazas de subalterno, que serán reservadas para persoas con discapacidade psíquica.
- Unha praza de axudante de oficios, das ofertadas pola tanda libre.
- Unha praza de operario-peón.”
-

A dita emenda incorporouse ao acordo aprobatorio da Oferta de Emprego Público, condicionada ao informe favorable do Comité de Persoal do Concello.

3. No marco da Mesa Xeral de Negociación, celebrada o pasado día 16 de marzo de 2006 (da que se achega copia), acordouse dar conformidade á proposta de bases xerais e específicas formulada pola Unidade de Persoal, introducindo as modificacións pactadas e relacionadas na acta.

FUNDAMENTACIÓN XURÍDICA

I.- A presente proposta de acordo trae causa do acordo do Pleno do Concello de data 28 de febreiro de 2005, aprobatorio dos orzamentos e do cadro de persoal do concello e dos seus organismos autónomos, así como do acordo da Sunta de Goberno Local, de data 30 de maio de 2005, aprobatoria da realación de postos de traballo e retribucións do persoal para o ano 2005. No artigo 18 da vixente Lei 30/1984, do 2 de agosto, de Medidas para a Reforma da Función Pública –precepto que ten carácter básico- se recolle que as administracións públicas poderán elaborar plans de emprego, referidos tanto a persoal funcionario como a persoal laboral, que conterán de xeito conxunto, as actuacións a desenvolver para a óptima utilización dos recursos humanos no ámbito ao que afecten, dentro dos límites presupostarios e de acordo coas directrices de política de persoal. As actuacións previstas para o persoal laboral nos plans de emprego desenvolveranse conforme á normativa específica do ordenamento xurídico laboral. No artigo 19 da mesma norma –igualmente con carácter básico- establece que as administracións públicas seleccionan o seu persoal, xa sexa funcionario ou xa sexa laboral, de acordo coa súa oferta de emprego público, mediante convocatoria pública e a través do sistema de concurso, oposición ou concurso-oposición libre nos que se garantan, en todo caso, os principios constitucionais de igualdade, mérito e capacidade, así como o de publicidade. Os procedementos de selección coidarán especialmente a conexión entre o tipo de probas a superar e a adecuación aos postos de traballo que se teñan que desempeñar, incluíndo a tal efecto as probas prácticas que resulten precisas.

II.- O documento das bases xerais e específicas rectoras da Oferta de Emprego Público correspondente ao exercicio económico 2005 –que se achega como anexo á presente proposta-, ten por obxecto o establecemento e regulación dos requisitos para tomar parte nas probas selectivas, así como os temarios necesarios, os exercicios que integran os diferentes procesos selectivos, os porazos de cumprimentación de solicitudes e as incidencias que poidan xurdir. As mesmas vincular á administración e aos tribunais de selección que teñan que xulga-las probas selectivas e a quen participe nas mesmas; unha vez publicadas, únicamente poderán ser modificadas con estricteza suxeición ás normas da Lei do Réxime Xurídico das Administracións Públicas e do Procedemento Administrativo Común (artigo 15 do Real Decreto 364/1995, do 10 de marzo, do Regulamento Xeral de Ingreso).

III.- En aplicación do artigo 32.g) da Lei 9/1987, do 12 de xuño, de Órganos de representación, regulación das condicións de traballo e participación do persoal ao servizo das Administracións Públicas, o documento que se achega foi obxecto de negociación sindical, levada a cabo na referida Mesa Xeral de Negociación, celebrada o pasado día 16 de marzo de 2006. No texto final incorporáronse parte das solicitudes de rectificación ou modificación solicitadas, tanto polo Comité de Persoal como polos diferentes representantes sindicais alí presentes e que se relacionan na acta da mesma.

En concreto, e dada a súa entidade, cumpre facer especial referencia ás seguintes modificacións:

- *A efectos de garanti-la adecuada aplicación dos principios constitucionais de igualdade, mérito e capacidade para o acceso á Función Pública, recollidos nos artigos 14 e 103.3 da Constitución de 1978, acordouse que o sistema xeral de selección será o de oposición libre, sen prexuízo do que se dispoña bas bases específicas para cada praza concreta.*
- *4 prazas de sarxentos da Policía Local e 17 prazas de cabo da Policía Local: informouse na Mesa da posible ilegalidade de mantelas proporcións reservadas para promoción interna que constaban no acordo da Xunta de Goberno Local de data 13 de xuño de 2005, dado que non se cumpría o requisito establecido na Lei 3/1992, do 23 de marzo, de Coordinación das Policía Local de Galicia, onde no artigo 25 se sinala que en cada oferta pública de emprego quedarían 2 prazas de sarxento para a quenda libre e 2 para promoción interna; no caso das prazas de cabo, 8 quedarían para quenda libre e 9 para promoción interna.*
- *En canto á praza de técnico auxiliar de laboratorio, prevista para promoción interna, advertíuse da necesidade de ofertala polos procedementos legalmente establecidos contemplados no artigo 5.2, apartado d) in fine do Decreto 315/1964, do 7 de febreiro, da Lei de Funcionarios Civís do Estado, en redacción dada pola Lei 24/2001, do 27 de decembro. Por acordo unánime da Mesa Xeral de Negociación, a praza ofertarase pola quenda libre e por oposición libre.*
- *Con respecto á emenda formulada pola Excm. Sra. Alcaldesa-Presidenta en data 16 de xuño de 2004, advertíuse que, en canto ás 2 prazas de subalterno reservadas para persoas con discapacidade psíquica, se incumpre o previsto no artigo 14 da Constitución (principio de igualdade), por canto se priva aos discapacitados físicos do acceso a ditas prazas, incumprindo asemado o Real Decreto 2271/2004, do 3 de decembro, polo que se regula o acceso ao emprego público e a provisión de postos de traballo polas persoas con discapacidade, habendo de quedar estas dúas prazas reservadas para persoas con discapacidade, tanto física como psíquica.*

III.- Á vista do anteriormente exposto, e no uso das atribucións conferidas polo artigo 127.1.h) da Lei 7/1985, do 2 de abril, reguladora das Bases do Réxime Local, modificada pola Lei 57/2003, do 16 de decembro, de Medidas para a Modernización do Goberno Local, sométese ao criterio decisorio da Xunta de Goberno Local, a adopción do seguinte ACORDO:

“PRIMEIRO.- Aprobar as bases xerais e específicas rectoras da Oferta de Emprego Público do concello de Vigo para o ano 2005 e dos procesos selectivos que ao efecto se desenvolvan, contidas no anexo ao presente acordo, coa finalidade de proceder á cobertura das prazas vacantes na vixente Relación de Postos de Traballo, autorizando, en consecuencia, o nomeamento do persoal funcionario ou a contratación de persoal en réxime laboral fixo e ordenando a publicación das referidas bases polo procedemento legalmente establecido.

SEGUNDO.- Contra o presente acordo poderás interpoñer recurso potestativo de reposición no prazo de 1 MES a contar dende o día seguinte o da súa notificación ou publicación, ou ben recurso contencioso-administrativo perante o Xulgado do Contencioso-Administrativo de Vigo, no prazo de 2 MESES dende o día seguinte o da súa notificación ou publicación, nos supostos, termos e condicións do previsto nos artigos 8, 25 e 46 da Lei 29/1998, do 13 de xullo, Reguladora da Xurisdicción Contencioso-Administrativa.”

A Excm. Alcaldesa presenta nesta sesión, de 27.03.06, á Xunta de Goberno local a seguinte moción:

En relación coas bases xerais e específicas rectoras da Oferta de Emprego público 2005, por esta Alcaldía se considera necesario, en cumprimento do acordo do Pleno do Concello de data 28/07/2003, relativo ao fomento das políticas de integración laboral das persoas discapacitadas, así como da emenda formulada en data 13/06/2004 reservando dúas prazas de subalterno para persoas con discapacidade psíquica, que se proceda á incorporación á base 17ª das bases xerais e, en consecuencia, ás bases específicas rectoras das prazas de subalterno, a seguinte revisión:

“A provisión das prazas reservadas para persoas con discapacidade psíquica realizarase de forma máis axeitadas ás necesidades das mesmas, coa finalidade de garantir o acceso á función pública. Deste xeito, será o tribunal cualificador o que determine o contido e alcance das probas selectivas a realizar, previo asesoramento por especialistas na materia, e de conformidade co temario que se incorpora como anexo á presente moción, coa necesaria adaptación de tempos e medios esixida pola discapacidade dos/as aspirantes”.

Acordo

A Xunta de Goberno local, á vista dos antecedentes, acorda:

PRIMEIRO.- Aprobar as bases xerais e específicas rectoras da Oferta de Emprego Público do Concello de Vigo para o ano 2005 e dos procesos selectivos que ao efecto se desenvolvan, que de seguido se transcriben, coa finalidade de proceder á cobertura das prazas vacantes na vixente Relación de Postos de Traballo, autorizando, en consecuencia, o nomeamento do persoal funcionario ou a contratación de persoal en réxime laboral fixo e ordenando a publicación das referidas bases polo procedemento legalmente establecido.

SEGUNDO.- Aprobar a moción da Excm. Alcaldesa, que consta nos antecedentes deste acordo, que deberá incorporarse ao texto das bases que de seguido se transcribe.

TERCEIRO.- Contra o presente acordo poderase interpoñer recurso potestativo de reposición no prazo de 1 MES a contar dende o día seguinte o da súa notificación ou publicación, ou ben recurso contencioso-administrativo perante o Xulgado do Contencioso-Administrativo de Vigo, no prazo de 2 MESES dende o día seguinte o da súa notificación ou publicación, nos supostos, termos e condicións do previsto nos artigos 8, 25 e 46 da Lei 29/1998, do 13 de xullo, Reguladora da Xurisdicción Contencioso-Administrativa.”

BASES XERAIS E ESPECÍFICAS REGULADORAS DA CONVOCATORIA DE PROCESOS SELECTIVOS PARA A COBERTURA DAS PRAZAS VACANTES INCLUÍDAS NA OFERTA DE EMPREGO PÚBLICO DO EXERCICIO 2005

BASES XERAIS

A) Persoal funcionario:

1ª.- **OBXECTO DA CONVOCATORIA.**

É a provisión en propiedade de prazas de funcionarios/as de carreira vacantes no cadro de persoal do concello de Vigo do ano 2005, incluídas na oferta de emprego público publicada no BOE de data 15 de setembro de 2005, que son as seguintes:

Técnico admón. xeral	5 prazas
Administrativo de admón. xeral	21 prazas
Auxiliar de admón. xeral	14 prazas
Alguacís	2 prazas
Subalternos	7 prazas
Licenciado en dereito	1 praza
Enxeñeiro industrial	1 praza
Analista laboratorio	1 praza
Economista	1 praza
Arqueólogo	1 praza
Diplomado en traballo social	7 prazas
Delineante	2 prazas
Técnico auxiliar laboratorio	1 praza
Programador informática	2 prazas
Inspector auxiliar sanidade	1 praza
Inspector consumo	1 praza
Inspector auxiliar control concesionarias	2 prazas
Inspector policía local	1 praza
Sarxento policía local	4 prazas
Cabo policía local	17 prazas
Garda	26 prazas
Suboficial extinción incendios	4 prazas
Cabo extinción de incendios	4 prazas
Bombeiro	4 prazas
Conductor-bombeiro	1 praza

2ª.- NATUREZA E CARACTERÍSTICAS.

En cada convocatoria específica indícaranse as prazas que se reservan para quenadas distintas da libre.

3ª.- PUBLICIDADE DAS CONVOCATORIAS.

As convocatorias xunto coas súas bases publicaranse no Boletín Oficial da Provincia, no Diario Oficial de Galicia e no Taboleiro de Edictos da Casa do Concello, sen prexuízo da publicación do seu anuncio no Boletín Oficial do Estado e na prensa local.

4ª.- CONDICIÓNS XERAIS DOS E DAS ASPIRANTES.

Para seren admitidos/as á realización das probas selectivas, os/as aspirantes deberán reunir os seguintes requisitos, ademáis dos que establezan nas respectivas bases específicas para cada unha das prazas convocadas.

a) Ser español/a.

Os nacionais dos demais Estados membros da Unión Europea poderán acceder en idénticas condicións que as dos españoles a aqueles sectores da función pública ós que, segundo o dereito comunitario, sexa de aplicación a libre circulación de traballadores.

As reservas a aspirantes de nacionalidade española deberán estar motivadas e estar relacionadas específica e directamente co exercicio do poder público e farase constar expresamente en cada convocatoria específica.

b) Ter cumpridos 18 anos de idade, segundo nova redacción dada ó art. 135 Rdl 781/86, pola Lei 62/03.

- c) *Estar en posesión da titulación que se fixe nas bases específicas das respectivas convocatorias ou estar en condicións de obtela, na data que remate o prazo de presentación de instancias.*

No caso de equivalencia ou homologación deberá xustificarse con certificado expedido polo organismo competente para establecelas.

- d) *Non padecer enfermidade ou defecto físico que impida o desenvolvemento das funcións do cargo, sen prexuízo de que sexan admitidas as persoas con discapacidade en igualdade de condicións cos demais aspirantes, segundo o disposto na Disposición Adicional 19ª da Lei 30/84, na redacción dada pola Lei 53/03, de 10 de decembro.*

As convocatorias non establecerán exclusións por limitacións físicas ou psíquicas agás que veñan establecidas por lei ou que sexan incompatibles co desenvolvemento das tarefas ou funcións correspondentes.

Na presente oferta de emprego se reserva un 5% das vacantes para ser cubertas entre persoas con discapacidade igual ou superior ao 33%. A opción a estas prazas reservadas haberá de formularse na solicitude de participación nas convocatorias, achegando declaración expresa dos interesados de que reúnen o grao de discapacidade requerido, acreditado mediante certificado expedido ao efecto polos órganos competentes do Ministerio de Traballo e Asuntos Sociais ou, no seu caso, da Comunidade Autónoma. Na propia solicitude o interesado deberá reflectir as necesidades específicas que teña para acceder ó proceso selectivo en igualdade de condicións co resto dos aspirantes. Igualmente, haberá de acreditarse mediante certificado expedido ao efecto polos órganos competentes do Ministerio de Traballo e Asuntos Sociais ou, no seu caso, da Comunidade Autónoma, a compatibilidade do grao de discapacidade co posto de traballo ao que se solicita concorrer.

En todo caso, para o desenvolvemento do proceso selectivo con plena garantía do dereito de acceso á función pública en condicións de igualdade, estarase ao disposto no Real Decreto 2271/2004, de 3 de decembro, polo que se regula o acceso ao emprego público e a provisión de postos de traballo das persoas con discapacidade, así como á normativa vixente en materia de Función Pública de concordante aplicación.

Para resolver, os tribunais poderán requirir informe e, no seu caso, colaboración dos órganos técnicos competentes da Administración laboral ou sanitaria da Xunta de Galicia.

- e) *Non ter sido separado/a mediante expediente disciplinario do servizo do Estado, Comunidade Autónoma ou Administración local, nin atoparse inhabilitado/a para o exercicio das funcións públicas.*
- f) *Non atoparse incurso/a en ningunha das causas de incapacidade ou incompatibilidade que determine a lexislación vixente.*
- g) *Carta de pagamento acreditativa de ter ingresado na Tesourería municipal do Concello ou xustificante de ter ingresado na conta de Caixanova nº 2080 0000 71 0040070137, as cantidades seguintes en concepto de dereitos de exame: para prazas do Grupo A e B, 29,20 €, para as prazas dos Grupos C, D e E, 16,35 €, no que deberán facer constar a que praza corresponden.*
- h) *Calquera outro requisito que se fixe nas bases específicas de cada convocatoria.*

No caso de que se trate de funcionarios/as de carreira deste Concello, a anterior documentación substituírase por orixinal ou copia compulsada do título esixido para o acceso á praza e certificado expedido de oficio, no que se faga constar que o interesado/a cumpre as condicións para participar, esixidas na convocatoria e, en todo caso, carta de pago dos dereitos de exame.

Todos os requisitos anteriores deberán terse no momento de remata-lo prazo de admisión de solicitudes e conservarse, cando menos, ata a data do nomeamento.

5ª.- FORMA DE PRESENTACIÓN DA DOCUMENTACIÓN A ACHEGAR PARA A FASE DE CONCURSO.

Cando o sistema de selección sexa o de concurso-oposición, os/as aspirantes deberán presentar, xunto coa solicitude e, en todo caso antes da finalización do prazo de presentación de instancias, a documentación acreditativa dos méritos que aleguen dos establecidos no correspondente baremo, a través de orixinal ou copia compulsada.

Para a xustificación dos méritos o/a aspirante que deba achegar documentación procedente doutros organismos oficiais que non lla facilitasen antes da finalización do prazo de presentación de instancias, deberá aportar no devandito prazo a correspondente solicitude ou copia compulsada, xunto cunha declaración comprometéndose a presentala nos dous días seguintes a aquél no que lle fose expedida. En todo caso non procederá a súa valoración se non fose achegada antes da data de celebración da sesión de valoración do concurso.

O tribunal poderá solicitar que se complete ou aclare a documentación presentada para xustifica-los méritos alegados, pero non pedir nova documentación para acreditar méritos só alegados.

Como excepción se o mérito que se alega é ter prestados servizos no concello de Vigo, bastará con face-lo constar en declaración xurada que se achegará xunto coa solicitude e na que figure a data ou datas de inicio e finalización dos servizos ó concello e o departamento, servizo ou unidade na que se prestaron. No caso contrario deberase achega-la correspondente certificación dos servizos prestados por parte do aspirante.

6ª.- PRESENTACIÓN DE SOLICITUDES.

As instancias dirixiranse á Alcaldesa-presidenta do Concello de Vigo, e presentaranse no Rexistro Xeral no prazo dos 20 días naturais a partir do seguinte a aquél no que apareza o anuncio da convocatoria no Boletín Oficial do Estado para persoal funcionario e anuncio da convocatoria no Boletín Oficial da Provincia, para persoal laboral e por promoción interna. A instancia conterá, polo menos, os datos persoais do/da solicitante, co seu enderezo e a denominación da praza convocada á que opta, achegando unha copia autenticada do DNI e xustificación do pagamento dos dereitos de exame.

No departamento de Información facilitaranse modelos normalizados das devanditas solicitudes.

Así mesmo, tamén poderán presentarse nas demais formas que determina o artigo 38 da lei 30/1992, do 26 de novembro, do réxime xurídico das Administracións Públicas e do Procedemento Administrativo común.

As solicitudes subscritas por españoles no extranxeiro, poderán cursarse no prazo sinalado, a través das representacións diplomáticas ou consulares españolas correspondentes, que a remitirán seguidamente ao organismo competente.

Na solicitude deberá facerse constar expresamente a quenda pola que se presenta o/a aspirante cando se convoque conxuntamente (libre, promoción interna ou reserva para aspirantes con discapacidade).

7ª.- ADMISIÓN.

Rematado o prazo de presentación de instancias, no prazo máximo dun mes a Xunta de Goberno Local adoptará acordo aprobando a lista de aspirantes admitidos/as e excluídos/as cos motivos da exclusión, así como o lugar e data da realización das probas e a designación do tribunal cualificador.

A resolución publicarase no Boletín Oficial da Provincia e no Taboleiro de Edictos da Corporación, e conterá a indicación de que as listas certificadas completas de admitidos e excluídos atópanse expostas ao público no dito Taboleiro de Edictos xunto coa composición do tribunal cualificador, concedéndose un prazo de 10 días contados

a partir do seguinte ó da publicación da resolución no Boletín Oficial da Provincia, para a corrección, por parte de quen fose excluído/a, dos defectos a que alude o art. 71 da Lei 30/1992, do 26 de novembro, do Réxime Xurídico das Administracións Públicas e do Procedemento Administrativo Común, modificada pola Lei 4/1999, así como para promover a recusación dos membros dos tribunais. A publicación da dita resolución no Boletín Oficial da Provincia será determinante a efectos de posibles impugnacións e recursos, de conformidade co previsto na invocada lei.

A lista provisional elevarase a definitiva polo transcurso do prazo de reclamacións, se non as houberse; no caso contrario, exporase de novo a lista definitiva, no mesmo lugar que a provisional, así como a resolución das solicitudes de abstención ou recusación, sen necesidade de novo anuncio nos diarios oficiais, nun prazo máximo dun mes a partir da finalización do prazo de reclamacións.

O feito de figurar incluído/a na relación de admitidos/as, non prexulga que se lles recoñezca aos/as interesados/as a posesión dos requisitos esixidos no procedemento selectivo convocado, os cales deberán ser xustificadas documentalmente no suposto de que os/as aspirantes admitidos superen as probas selectivas.

8ª.- TRIBUNAL CUALIFICADOR.

8.1 Composición.

O tribunal cualificador estará integrado polos seguintes membros, con voz e voto:

- *Presidente:* O designado pola Xunta de Goberno ou órgano en quen delegue, entre os membros da Corporación ou entre o persoal ó servizo da administración pública (arts. 127.1.h) e 2 da Lei 7/1985, do 2 de abril, Reguladora das Bases do Réxime Local, en redacción dada pola Lei 57/2003, do 16 de decembro).

- *Vocais:* un/unha representante da Corporación. Un/unha representante designado/a pola Comunidade Autónoma. O xefe/a do servizo correspondente á especialidade. Un/unha representante da Xunta de Persoal designado/a por aquél, que deberá contar coa condición de funcionario de carreira da administración.

Calquera outro que fose preceptivo nomear segundo a normativa vixente, e que se fará constar nas bases específicas.

O Tribunal quedará integrado, ademais, polos respectivos/as suplentes que serán designados/as xunto cos/coas titulares.

A composición dos tribunais será predominantemente técnica, debendo todos os membros do mesmo contar cun nivel de titulación igual ou superior á esixida para o acceso á praza, ou estar integrados/as no grupo de titulación que corresponda a aquela.

O tribunal cualificador contará tamén cun Secretario con voz e sen voto, funcionario/a con habilitación de carácter nacional ou da Corporación integrado na escala de administración xeral, subescala técnica, designado/a polo órgano convocante.

8.2 Asesores especialistas.

Os tribunais poderán acordar a incorporación ás sesións de asesores especialistas para todas ou ben para algunha das probas, cando así esté previsto na respectiva convocatoria. Ditos asesores asistirán ó tribunal exclusivamente no exercicio da súas especialidades técnicas.

8.3 Asistencia técnico-administrativa.

Cada tribunal contará coa asistencia técnico-administrativa dun funcionario/a da Unidade de Persoal do Concello, con funcións vinculadas ó desenvolvemento dos distintos exercicios previstos no correspondente proceso selectivo. Ditas funcións exerceranse sempre de acordo coas instruccións recibidas do tribunal.

8.4 Regras de funcionamento.

8.4.1 Constitución do tribunal.

Cada Presidente convocará aos demais membros do seu tribunal, fixando o lugar, data e hora da constitución do mesmo.

Para a válida constitución do tribunal a efectos da celebración das distintas probas, deliberacións, cualificacións e adopción de acordos, requirirásese en calquera caso, a presenza do Presidente e Secretario ou, no seu caso, quen os substitúa e máis a metade, alo menos, dos vocais integrantes do tribunal ou quen, así mesmo, os substitúa.

No caso de vacante por ausencia, enfermidade ou calquera outra causa legal, o Presidente será substituído, segundo o disposto na resolución que o nomeou. No caso de que tampouco poida concorrer o substituto, corresponderá a presidencia do tribunal ó vocal representante do servizo ó que esté adscrito a praza, ou funcionario de maior antigüidade e o de máis idade, por esta orde, dentre os seus membros.

No caso de vacante por ausencia, enfermidade ou calquera outra causa legal, o Secretario será substituído, segundo o disposto polo órgano que o nomeou. No caso de que tampouco poida concorrer o substituto, corresponderá a función de Secretario a un dos vocais, previo acordo adoptado polo tribunal na primeira sesión celebrada unha vez constituído.

8.4.2 Ausencias temporais dos membros do tribunal.

Unha vez constituído válidamente o tribunal, cando algún dos seus membros se ausente durante a celebración ou corrección das probas, farase constar polo Secretario na correspondente acta.

Se a ausencia ten lugar durante a corrección mediante lectura pública dun exercicio, o Secretario haberá de facer constar expresamente tal circunstancia na acta, non podendo o vocal ausente outorgar puntuación ao exercicio realizado.

8.4.3 Abstención e recusación.

Os membros do tribunal deberán absterse de intervir, comunicando dita circunstancia ó órgano que designante, cando concorran neles calquera das circunstancias previstas no art. 28 da Lei 30/1992, do Réxime Xurídico das Administracións Públicas e do Procedemento Administrativo Común, así como cando houberen realizado tarefas de preparación de aspirantes a probas selectivas de acceso nos cinco anos inmediatamente anteriores á publicación da presente convocatoria, consonte ó disposto no artigo 13.2 do Real Decreto 364/1995, do 10 de marzo, do Regulamento Xeral de Ingreso.

Así mesmo, os aspirantes poderán recusar aos membros do tribunal cando nos mesmos concurra algunha das circunstancias previstas para a abstención, de conformidade co disposto no artigo 29 da citada Lei 30/1992.

8.4.4 Publicidade.

Todas as actuacións do tribunal publicaranse no taboleiro de edictos da Corporación e no de anuncios do lugar donde se leven a cabo as probas.

8.4.5. *Proposta de nomeamento.*

O tribunal non poderá declarar que superaron as probas un número de aspirantes superior ó das prazas que se convocan, incorrendo noutro caso en nulidade de pleno dereito.

8.4.6 *Dereitos económicos dos membros do tribunal.*

A categoría de cada tribunal, e os conseguintes dereitos económicos pola asistencia ás distintas sesións do mesmo, regularáse polo disposto no Real Decreto 462/2002, do 24 de maio.

Os dereitos económicos dos asistentes ós tribunais, técnicos especialistas e administrativos, rexeranse tamén polo dito Real Decreto, percibindo a mesma cantidade que a correspondente a un vocal, sempre que a súa asistencia fose requerida polo presidente do tribunal e así conste expresamente na acta.

Estas mesmas normas rexerán en canto á determinación do número máximo de asistencias para cada proceso selectivo, a determinar polo órgano convocante unha vez coñecido o número de aspirantes.

As asistencias devengaránse por cada sesión celebrada, con independencia de se ésta se estende a máis dun día. No caso de que nun mesmo día se celebre máis dunha sesión, devengarase únicamente unha asistencia.

9ª.- *COMEZO DOS EXERCICIOS.*

O comezo dos exercicios deberá anunciarse con 15 días de antelación no Boletín Oficial da Provincia e no Taboleiro de Edictos da Corporación, retrasándose a data de inicio das probas para cumprilo mentado prazo, se fose preciso.

Os exercicios e probas practicaranse en chamamento único, quedando excluidos/as os aspirantes que non concorran e deberán presentarse para a realización de cada exercicio provistos do DNI ou documento fidedigno acreditativo da súa identidade, a xuízo do tribunal, así como dos medios materiais adecuados e necesarios para a práctica dos mesmos.

Nos concursos-oposicións comezase pola fase de concurso, reuníndose o tribunal coa antelación necesaria para que se cumpra a data dos exercicios e probas.

A cualificación da fase de concurso e dos exercicios da oposición, así como a relación de aprobados por orde de puntuación, publicaranse no Taboleiro de Edictos e no de anuncios do lugar onde se realicen.

10ª.- *SISTEMAS DE SELECCIÓN.*

Con carácter xeral establécese a oposición libre, agás que por disposición legal ou regulamentaria ou segundo as previsións das bases específicas de cada praza, se esixa outro sistema.

Cando o sistema de selección sexa o concurso-oposición, a fase de concurso realizarase con posterioridade á fase de oposición, rexéndose pola seguintes normas:

10.1. *Fase de oposición:*

Agás que por disposición legal, regulamentaria ou nas bases específicas se dispoña outra cousa, a fase de oposición constará como mínimo de 2 exercicios, un teórico e outro práctico.

O exercicio teórico realizarase con carácter xeral por escrito. Así mesmo, o tribunal poderá acorda-la lectura dos exercicios polos/as aspirantes unha vez finalizada a súa realización, sempre en sesión pública; no caso de que o

exercicio sexa eliminatorio o aspirante que non acuda á lectura pública será declarado “non apto” e polo tanto eliminado do proceso selectivo.

A forma de practicarse o exercicio será acordada polo tribunal en cada caso, en función das características da praza e o previsto nas bases específicas de cada convocatoria.

No exercicio práctico o tribunal poderá propoñe-los casos prácticos que se sinalen nas bases específicas de cada convocatoria, sempre relacionados coas materias do temario específico, e en base a eles establecer a duración do mesmo, sen prexuízo do que poida establecerse nas bases específicas. Así mesmo, cando as características deste exercicio requira o uso de lexislación, non se permitirá o manexo de textos comentados nin libros de formularios.

A solución dos casos prácticos, ou cando menos os criterios para a súa valoración, deberán ser fixados polo tribunal antes de iniciarse o exame e constar na correspondente acta.

Tamén poderase practicar unha proba de informática, adecuada ó nivel de titulación e funcións da praza, e que figurará nas bases específicas.

Ademáis practicarase unha proba de coñecemento do idioma galego, que fixará o tribunal atendendo á categoría e funcións da praza, sen prexuízo do establecido regulamentariamente ou nas bases específicas de cada convocatoria.

Os exercicios teórico e práctico cualificaranse cun máximo de 10 puntos cada un, quedando eliminado o aspirante que non obteña un mínimo de 5 puntos en cada un deles.

A proba de informática cualificarase cun máximo de 5 puntos, quedando obrigado o aspirante que non obteña un mínimo de 2,5 puntos a participar no primeiro curso que realice o concello, a fin de obte-la debida capacitación, agás que nas bases específicas se dispoña outra cualificación.

A proba de coñecemento de idioma galego, cualificaráse cun máximo de 2 puntos.

A/o aspirante que non obtivese 1 punto como mínimo nesta proba deberá participar no primeiro curso de idioma galego que realice a Consellería de Política Lingüística ou organismo autonómico competente, a fin de obter a debida capacitación.

A puntuación obtida polo/a aspirante na fase de concurso non poderá exceder do 40% do total da puntuación máxima alcanzable na fase de oposición.

A suma das puntuacións obtidas na fase de concurso -co límite máximo do 40% da puntuación total- nos exercicios da oposición e nas probas de coñecemento de informática e do idioma galego, suporá a puntuación total da proba selectiva, que servirá para elabora-la relación de aprobados por orde de puntuación.

A puntuación de cada aspirante nos diferentes exercicios será a media aritmética das cualificacións de todos os membros do tribunal asistentes á sesión. Non se avaliarán a puntuación máis alta e a máis baixa (só unha delas en caso de empate), sempre que entre elas exista unha diferenza de 3 puntos ou máis.

Segundo os grupos o que pertencen as prazas, o número de temas para quenda libre será como mínimo o seguinte, de conformidade co disposto no artigo 8 do Real Decreto 896/1991, do 7 de xuño:

- Grupo A: 90 temas.*
- Grupo B: 60 temas.*
- Grupo C: 40 temas.*
- Grupo D: 20 temas.*
- Grupo E: 10 temas.*

Para a quenda de promoción interna, establece o seguinte número mínimo de temas:

- Grupo C: 15 temas.
- Grupo D: 8 temas.
- Grupo E: 5 temas.

Se os exames non foran corrixidos ó remate da proba, introduciránse nun sobre que se pechará e selará, asinando sobre o precinto todos os membros do tribunal presentes, así como o mesmo número de aspirantes elixidos ó chou. O sobre quedará baixo a custodia do/a Secretario/a para a súa apertura ó inicio da sesión na que se corrixan.

A orde de puntuación dos membros do tribunal será a que o mesmo acorde con anterioridade á corrección dos exercicios, debendo facerse constar na acta.

Os membros do tribunal só poderán calificar os exames nos que tiveran unha intervención directa na súa corrección, consonte ó disposto na base 8.4.2.

No caso de empate, o desempate resolverase a favor do/a aspirante con maior puntuación na fase de oposición; de persisti-lo empate polo que obtivese maior puntuación polo apartado de coñecementos ou experiencia profesional; se seguira persistindo o empate, a/o de maior idade.

Naqueles exercicios en que sexa preciso establecer unha orde de actuación dos/as aspirantes, o tribunal antes do primeiro exercicio da oposición e en sesión pública, efectuará o sorteo para establece-la devandita orde.

10.2. Fase de concurso.

Para a cualificación da fase de concurso rexerá o seguinte baremo de méritos, agás que legalmente se esixa outro:

a) Coñecemento e experiencia profesional:

Avaliaráse con 0,10 puntos por cada fracción de seis meses, ata un máximo de 2 puntos. Deberase acreditar que corresponden a funcións propias da praza á que se aspira, e xustificaránse con certificación de servizos prestados expedida polo organismo oficial no que se prestaron; ou vida laboral expedida pola Tesourería Xeral da Seguridade Social á que deberá achegarse contrato de traballo inscrito no INEM ou nóminas, se os servizos se prestaron en empresas privadas, nos que se poida comprobar que as funcións ou tarefas realizadas se corresponden coas da praza.

b) Por participación en cursos homologados, ou certificado de asistencia os cales sexan expedidos por un organismo oficial, centro homologado para impartilos ou colexio profesional, e que teñan relación coas funcións de calquera dos postos ós que se adscriba a praza.

No caso de centros ou cursos homologados na certificación que o aspirante presente dentro do prazo para isto establecido, deberá constar a resolución expresa de homologación.

Se se trata de persoal de oficios tamén computarán como mérito os cursos impartidos polo INEM ou organismo que o substitúa nas distintas comunidades autónomas, sempre que teñan relación coas funcións do posto ó que se aspira. Así mesmo, tamén poderán valorarse os doutros organismos oficiais competentes para impartir os cursos propios de cada oficio e, os derivados dos acordos nacionais de formación continua (FORCEM) impartidos por Sindicatos ou Confederación de Empresarios, sempre e cando teñan relación coas funcións do posto ó que se aspira.

- Por cada curso de 60 horas de duración, ou no seu defecto 10 xornadas como mínimo: 0,60 puntos.
- Por cada curso entre 30 e 59 horas de duración ou no seu defecto de 5 a 9 xornadas: 0,40 puntos.
- Por cada curso entre 10 e 29 horas de duración ou no seu defecto entre 2 e 4 xornadas: 0,20 puntos.
- Por cada curso no que non se especifique a duración, ou inferior a dúas xornadas: 0,10 puntos.

A puntuación máxima por este apartado non poderá exceder de 2 puntos.

Nas convocatorias específicas poderá figurar a relación de cursos con dereito a ser valorados.

c) *Titulacións ou certificados de estudos que teñan relación coas funcións da praza:*

- *Por cada título expedido polo Ministerio de Educación e Ciencia, excluído o necesario para o acceso á praza e os que serviron para obte-los superiores que se alegan como mérito: 1 punto, se son superiores ós do grupo de titulación da praza; 0,50 puntos se son do mesmo nivel.*
- *Por cada título expedido por outros organismos oficiais cos mesmos requisitos anteriores: 0,50 puntos.*

Neste último caso deberá acreditarse fehacientemente que a duración dos estudos necesarios para obte-lo título é, como mínimo, dun curso académico ou no seu defecto, nove meses.

A puntuación por este apartado non poderá exceder de 2 puntos.

11ª.- **CALENDARIO PARA A REALIZACIÓN DAS PROBAS.**

Para o seu inicio estarase ó disposto na base 9ª.

Entre a celebración de cada un dos exercicios da oposición (excluídos os non eliminatorios), deberá transcorrer un mínimo de 72 horas e un máximo de 45 días.

Unha vez comezados os exercicios dos procesos selectivos, non será obrigatoria a publicación dos sucesivos anuncios de celebración das restantes probas no Boletín Oficial da Provincia, sendo suficiente coa publicación polo órgano de selección no Taboleiro de Edictos da Casa do Concello e no seu caso, nos locais onde se houbera celebrado a proba anterior, con alomenos doce horas de antelación ó comezo cando se trate do mesmo exercicio, e de vinte e catro horas se é un novo.

12ª.- **QUENDA DE PROMOCIÓN INTERNA.**

A selección por esta quenda rexerese polas mesmas bases que na quenda libre coas seguintes especialidades:

12.1 *A promoción interna consiste no ascenso dende corpos ou escalas dun grupo de titulación a outro do inmediato superior, ou no acceso a corpos ou escalas do mesmo grupo de titulación, sempre que se trate de prazas de contido similar e se faga constar nas convocatorias específicas. En calqueira caso a promoción interna rexerese polo disposto no título V do Real Decreto 364/1995, do 10 de marzo, do Regulamento Xeral de Ingreso e normativa de concordante aplicación.*

12.2 *Réxime de promoción interna:*

- a) *Para participar nas probas de promoción interna, os/as aspirantes-o persoal municipal que non se atope en situación administrativa de suspensión firme, deberán ter unha antigüidade de alomenos 2 anos no corpo ou escala á que pertencen, o día da finalización do prazo de presentación das solicitudes de participación, e posuír a titulación e o resto dos requisitos establecidos con carácter xeral para o acceso ó corpo ou escala no que aspiran a ingresar.*
- b) *As prazas que non se cubran por esta quenda, acumularanse ás de quenda libre, sempre que os exercicios se celebren antes ou simultaneamente cos desta, e o persoal poderá presentarse a ámbalas dúas.*

- c) *Establécese como sistema de promoción o concurso-oposición, agás que por imperativo legal se esixa outro.*
- d) *Na fase de concurso rexerá o seguinte baremo, agás que legalmente se esixa outro ou que nas bases específicas se estableza outro diferente:*
1. *Antigüidade. Por cada ano ou fracción superior a seis meses, despois do primeiro ano, integrado no grupo ou escala de orixe: 0,30 puntos, ata un máximo de 3 puntos.*
 - 2.- *Por participación en cursos impartidos polo Instituto Nacional de Administración Pública, Escola Galega de Administración Pública, cursos oficiais derivados do cumprimento dos acordos de formación continua de administracións públicas (I, II, III e IV AFCAP), dentro da súa labor de formación e capacitación permanente do persoal, Centro de Estudos Xudiciais e Seguridade Pública de Galicia ou outros organismos oficiais competentes para impartir os cursos, cursos incluídos nos plans anuais de formación do concello, sempre que o certificado de asistencia o expida o concello, e cursos impartidos por colexios profesionais e centros homologados.*

Se se trata de persoal de oficios tamén computarán como mérito os cursos impartidos polo INEM ou organismo que o substitúa nas distintas comunidades autónomas sempre que teñan relación coas funcións do posto ó que se aspira. Así mesmo, tamén poderán valorarse os impartidos por outros organismos oficiais competentes para impartir os cursos propios de cada oficio e, os derivados dos acordos nacionais de formación continua (FORCEM) impartidos por Sindicatos ou Confederación de Empresarios, sempre e cando teñan relación coas funcións do posto ó que se aspira.

- *Por cada curso de 60 horas de duración, ou no seu defecto 10 xornadas como mínimo: 0,60 puntos.*
- *Por cada curso entre 30 e 59 horas de duración ou no seu defecto de 5 a 9 xornadas: 0,40 puntos.*
- *Por cada curso entre 10 e 29 horas de duración ou no seu defecto entre 2 e 4 xornadas: 0,20 puntos.*
- *Por cada curso no que non se especifique a duración, ou inferior a dúas xornadas: 0,10 puntos.*

No caso de centros ou cursos homologados, na certificación que o aspirante presente dentro do prazo para isto establecido, deberá constar a resolución expresa de homologación.

Para que os cursos poidan ser valorados deberán ter relación coas funcións dos postos ós que poidan ser adscritos os titulares da praza.

Nas convocatorias específicas poderá figura-la relación de cursos con dereito a poder ser valorados.

A puntuación máxima por este apartado non poderá exceder de 2 puntos.

3. Titulacións académicas:

- a) *Por estar en posesión de titulación superior á esixida para o acceso á praza: 1 punto. (Só se puntuará unha como máximo).*
- b) *Por estar en posesión doutras titulacións do mesmo nivel que o esixido para o ingreso na praza como mínimo, excluída a que serviu para obte-la que se alega como mérito, sempre que teña relación directa coas funcións dos postos ós que se poida adscribi-la praza segundo a RPT vixente: 1 punto.*

A puntuación máxima por este apartado non poderá exceder de 2 puntos.

4. Coñecemento do idioma galego.

- *Por supera-lo curso/validación de iniciación: 0,25 puntos.*
- *Por supera-lo curso/validación de perfeccionamento ou curso básico de linguaxe xurídico-administrativa: 0,50 puntos.*
- *Por supera-lo curso de linguaxe xurídico-administrativa media: 0,75 puntos.*

- *Por supera-lo curso de linguaxe xurídico-administrativa superior: 1 punto.
Puntuarase só o superior alegado e xustificado como mérito.*

O/a aspirante que non acredite ter realizado ningún dos anteriores cursos, efectuaráselle unha proba de coñecementos que se valorará cun máximo de 0,25 puntos. A proba realizarase despois da fase de concurso e antes de iniciarse o da oposición, se estivese prevista, para o que se convocará ós aspirantes que non aporten certificación de contar con ningún curso de lingua galega a través do taboleiro de anuncios.

e) Fase de oposición.

Aplicaránse as mesmas previsións que na quenda libre.

Non obstante, os exercicios dos aspirantes por esta quenda estarán dirixidos preferentemente a comproba-lo coñecemento da praza á que se aspira promocionar, polo que o número mínimo de temas será o previsto na base X, apartado 2).

Por esta quenda non se realizarán exames de coñecemento de idioma galego, agás que as bases específicas establezan o contrario.

Os aspirantes provintes desta quenda terán preferencia para elixir destino.

13ª.- ACHEGA DE DOCUMENTOS.

Tendo en conta que as/os aspirantes para tomar parte nas probas so precisan manifestar na súa instancia que reúnen todas e cada unha das condicións esixidas na base IV anterior -agás a carta de pagamento dos dereitos de exame e os documentos que xustifiquen os méritos que deban ser tidos en conta na fase de concurso- os/as aspirantes propostos/as para ocupa-las prazas convocadas aportarán na Unidade de Persoal, dentro do prazo de 20 días naturais contados dende que se faga pública a relación de aprobados, os documentos que xustifiquen as condicións de capacidade e demais requisitos contidos na base 4ª.

A xustificación das condicións dos aspirantes acreditaranse coa seguinte documentación: as dos apartados a) e b) mediante fotocopia do D.N.I. ou tarxeta acreditativa da súa identidade no caso de extranxeiros, debidamente compulsados por ámbolos dous lados; a do apartado c) co título oficial ou copia autenticada, e no seu defecto, resguardo de ter efectuado o depósito para obte-lo (no caso de titulacións expedidas por organismos extranxeiros deberá achegarse certificación do Ministerio de Educación e Ciencia na que se faga consta-la súa equivalencia coa esixida para o acceso); a do apartado d) deberá acreditarse a través da superación do correspondente recoñecemento médico que contará, con carácter xeral, coa amplitude necesaria para acreditar que non padece enfermidade ou defecto físico que lle impida o desenvolvemento das funcións do cargo, e sen prexuízo das probas concretas que poidan esixirse nas bases específicas de cada convocatoria. Se non se esixise o anterior requisito, o aspirante deberá aportar certificado médico oficial ó efecto; ás dos apartados e) e f) con declaración xurada.

Se dentro do prazo indicado as/os aspirantes propostos non presentaran a documentación ou non reunisen os requisitos esixidos, non poderán ser nomeados, sen prexuízo das responsabilidades en que poidan incurrir por falsidade.

Quen tivese a condición de funcionario/a público/a está exento/a de presenta-la documentación acreditativa de condicións e requisitos xa acreditados no momento da súa toma de posesión, substituíndoa por un certificado ó efecto do organismo no que prestou os seus servicios.

14ª.- PERÍODO DE PRÁCTICAS E CURSOS SELECTIVOS.

Nas convocatorias específicas poderase contempla-la realización dun período de prácticas ou un curso selectivo por parte dos/as aspirantes aprobados, durante o cal serán nomeados /as funcionarios/as en prácticas.

Por resolución motivada do órgano convocante os/as aspirantes que non superen o período de prácticas ou curso selectivo, de acordo co procedemento de cualificación previsto na convocatoria, perderán todos os seus dereitos a seren nomeados/as funcionarios/as de carreira.

Poderán incorporarse, en todo caso, ó curso inmediatamente seguinte que se realice coa puntuación asignada ó último dos participantes naquel. De non superalo tampouco, perderán todos os seus dereitos a seren nomeados funcionarios de carreira.

15ª.- NOMEAMENTO

Finalizado o proceso selectivo e o período de prácticas ou curso selectivo no seu caso, os/as que o superen serán nomeados/as funcionarios/as de carreira.

Os nomeamentos deberán publicarse no Diario Oficial de Galicia.

16ª.- TOMA DE POSESIÓN.

Os nomeamentos notificaránselle ós interesados/as para que tomen posesión no prazo dun mes.

Quen non o faga sen causa xustificada será declarado en situación de cesante.

Previamente deberán prometer ou xura-lo cargo na forma establecida no art. 1 do R.d. 707/1979, do 5 de abril, esixíndose ademais, no caso dos funcionarios do Corpo da Policía local, o compromiso de portar armas.

Na dilixencia de toma de posesión, farase consta-la manifestación do/a interesado/a de non vir desempeñando ningún posto ou actividade no sector público e que non realiza actividade privada incompatible ou suxeita a recoñecemento de compatibilidade, así como non atoparse percibindo pensión de xubilación, retiro ou orfandade, por dereitos pasivos ou por calquera réxime da Seguridade Social, público e obrigatorio.

Se a persoa interesada viñese percibindo algunha pensión, a súa percepción quedará en suspenso durante o tempo que dure o desenvolvemento do cargo. Se viñera desenvolvendo outro compatible co novo, terá que optar por un deles dentro do prazo de toma de posesión. Se se tratara de cargos susceptibles de compatibilidade, deberá instalalos nos dez primeiros días do prazo de toma de posesión, entendéndose este prorrogado en tanto recae resolución.

17ª.- INCIDENCIAS.

As convocatorias e as súas bases e cantos actos administrativos se deriven destas e da actuación dos tribunais poderán ser impugnadas polas e polos interesados nos casos, termos e forma que prevé a Lei 30/1992, de 26 de novembro, do Réxime Xurídico das Administracións Públicas e do Procedemento Administrativo Común, modificada pola Lei 4/1999; Lei 7/1985, do 2 de abril, Reguladora das Bases do Réxime Local, modificada pola Lei 57/2003, así como na Lei 29/1998, do 13 de xullo, Reguladora da Xurisdicción Contencioso-Administrativa. O tribunal queda autorizado para resolve-las dúbidas que se presenten e toma-los acordos necesarios para a garanti-la transparencia da selección, procurando, na media do posible, o anonimato dos/as aspirantes durante a realización e corrección das probas selectivas.

Así mesmo, o tribunal poderá declarar durante o transcurso do proceso selectivo como excluídos a aqueles aspirantes que fagan uso de calquera actuación fraudulenta nos exercicios das probas selectivas.

Durante o desenvolvemento das probas, poderá o tribunal solciitar dos/as aspirantes as aclaracións complementarias que estime precisas.

B) *Persoal laboral.*

Rexerán as bases do persoal funcionario coas seguintes modificacións:

a) *Modifícase a base 1ª, que queda redactada así:*

I.- OBXECTO DA CONVOCATORIA

A provisión de prazas de traballo vacantes no cadro de persoal laboral do Concello de Vigo, que se acorda ofertar no ano 2005 a través de convocatoria pública e que son as seguintes:

<i>Oficial Electricista</i>	<i>2 prazas</i>
<i>Oficial Conductor</i>	<i>5 prazas</i>
<i>Oficial Xardineiro</i>	<i>7 prazas</i>
<i>Oficial Carpinteiro</i>	<i>2 prazas</i>
<i>Oficial Albanel</i>	<i>2 prazas</i>
<i>Oficial Sepultureiro</i>	<i>1 praza</i>
<i>Oficial Fontaneiro</i>	<i>2 prazas</i>
<i>Oficial Pintor</i>	<i>1 praza</i>
<i>Oficial Limpeza</i>	<i>1 praza</i>
<i>Oficial Laceiro</i>	<i>1 praza</i>
<i>Oficial Almaceneiro</i>	<i>1 praza</i>
<i>Axudante de oficios</i>	<i>11 prazas</i>
<i>Operario-Peón</i>	<i>3 prazas</i>

b) *Na base 4ª substitúese o apartado b) por:*

“b) Ter cumpridos 18 anos ou 16 sempre que o menor viva de forma independente, con consentimento dos seus pais ou titores ou con autorización de persoa ou institución que os teña o seu cargo.”

c) *Modifícase a base 8ª, exclusivamente no relativo á composición dos vocais do tribunal, que é a seguinte:*

Vocais: tres representantes da Corporación, tres do Comité de Empresa, e o xefe/a do servizo correspondente á especialidade ou técnico cualificado (con voz e sen voto), ademáis dos preceptivos Presidente e Secretario.

d) *As bases 13ª, 15ª e 16ª, substitúense pola seguinte:*

13ª.- CONTRATACIÓN.

Unha vez aprobada a proposta polo órgano competente, notificaráselles ós/ás interesados/as para que subscriban os seus contratos laborais-fixos no prazo dun mes, a contar dende o día seguinte á notificación do acordo.

Quen non o subscriba no citado prazo perderá o dereito a acceder ó posto de traballo.

Previamente deberan ter presentada na oficina de Persoal toda a documentación esixida na base 4ª en relación coa 12ª, no prazo máximo de 20 días naturais, contados a partir da publicación da lista de aspirantes aprobados/as no taboleiro de anuncios.

No contrato farase consta-la manifestación da persoa interesada de non estar desempeñando ningún posto ou actividade no sector público, e que non realiza actividade privada remunerada, así como non atoparse percibindo

pensión de xubilación, retiro ou orfandade por dereitos pasivos de calquera réxime da Seguridade Social público e obrigatorio.

OUTRAS DISPOSICIÓNS COMÚNS.

Todas as referencias que nas bases para cubrir prazas de funcionarios/as se efectuen a “persoal funcionario” entenderánse referidas a “persoal laboral” e as que se fagan a “grupo de titulación” a “equiparado ó grupo de titulación”.

Os candidatos que no habendo superado o proceso selectivo, aprobasen todas as probas da fase de oposición para ingreso nos correspondentes grupos, corpos ou escalas, formarán parte dunha lista de substitucións ós efectos de poder ser nomeados ou contratados como persoal interino ou laboral respectivamente, segundo o establecido no art. 3.3 da Orde 1461/2002, do 6 de xuño do MAP e normativa de concordante aplicación.

ANEXO

Agás que nas bases específicas se indique outra cousa, existirá un grupo de temas comúns para todas as probas derivadas da oferta, segundo o grupo de titulación -ou a súa equivalencia no caso do persoal laboral-, e que serán 18 temas para o Grupo A, 12 temas para o Grupo B, 8 temas para o Grupo C, 4 temas para o Grupo D, e 3 temas para o Grupo E, tal como se enumeran de seguido:

GRUPO A

- Tema 1.- A Constitución española de 1978: principios xerais e estrutura. Dereitos fundamentais e liberdades públicas.*
- Tema 2.- A Coroa, as Cortes Xerais, o poder Xudicial e o Goberno na Constitución.*
- Tema 3.- Principios de actuación da Administración pública: eficacia, xerarquía, descentralización, desconcentración e coordinación.*
- Tema 4.- Formas de actuación administrativa: fomento, policía e servizo público. A responsabilidade da Administración.*
- Tema 5.- Organización e funcionamento da Administración Xeral do Estado. Organización central. Organismos públicos, organismos autónomos. Entidades públicas empresariais.*
- Tema 6.- O ordenamento xurídico comunitario. As súas fontes. Relación co dereito interno dos Estados. As liberdades básicas do sistema comunitario, libre circulación de mercadorías, de persoas, de servizos e de capitais.*
- Tema 7.- As institucións da Unión Europea. Organos executivos e os seus poderes. O Consello de Ministros. A Comisión. O Parlamento Europeo: composición e atribucións. O Tribunal de Xustiza da Unión Europea.*
- Tema 8.- Estatuto de autonomía de Galicia: principios xerais e estrutura.*
- Tema 9.- Xunta de Galicia e o seu Presidente. O Parlamento de Galicia. Control parlamentario da acción do Goberno. O Valedor do Pobo.*
- Tema 10.- A Administración Pública da Comunidade Autónoma. Estructura e funcións. A Administración periférica e institucional.*
- Tema 11.- O municipio. Elementos. Organización municipal e competencias dos distintos órganos. Funcionamento dos órganos colexiados locais. Convocatoria e orde do día. Actas e certificados dos acordos.*
- Tema 12.- Ordenanzas e regulamentos. Procedemento de elaboración e aprobación. Os bandos.*
- Tema 13.- Os funcionarios da Administración Local. Organización da función pública local. A oferta de emprego público e as relacións de postos de traballo.*
- Tema 14.- Dereitos e deberes dos funcionarios públicos locais. Faltas e sancións. O procedemento disciplinario.*

- Tema 15.- *O procedemento administrativo local. O rexistro de entrada e saída de documentos. Requisitos da presentación de documentos. Comunicaci3ns e notificacións.*
- Tema 16.- *Os bens das Entidades Locais: Concepto. Clases. Bens de dominio p3blico local. Bens patrimoniais locais.*
- Tema 17.- *Os orzamentos das entidades locais. O r3xime xur3dico do gasto das entidades locais.*
- Tema 18.- *Os contratos administrativos. 3rgano de contrataci3n, procedementos de contrataci3n e formas de adxudicaci3n.*

GRUPO B

- Tema 1.- *A Constituci3n espa3ola de 1978: principios xerais e estrutura.*
- Tema 2.- *O Estatuto de Autonom3a de Galicia: principios xerais e estrutura.*
- Tema 3.- *Principios de actuaci3n da Administraci3n p3blica: eficacia, xerarqu3a, descentralizaci3n, desconcentraci3n e coordinaci3n.*
- Tema 4.- *Organizaci3n e funcionamento da Administraci3n Xeral do Estado. Organizaci3n central. Organismos p3blicos, organismos aut3nomos. Entidades p3blicas empresariais.*
- Tema 5.- *As instituci3ns da Un3n Europea. Organos executivos e os seus poderes. O Consello de Ministros. A Comisi3n. O Parlamento Europeo: composici3n e atribuci3ns. O Tribunal de Xustiza da Un3n Europea.*
- Tema 6.- *A Xunta de Galicia e o seu Presidente. O Parlamento de Galicia. Control parlamentario da acci3n do Goberno. O Valedor do Pobo.*
- Tema 7.- *O municipio. O termo municipal. A poboaci3n. Consideraci3n especial do veci3o. O empadroamento.*
- Tema 8.- *Funcionamento dos 3rganos colexiados locais. Convocatoria e orde do d3a. Actas e certificados dos acordos.*
- Tema 9.- *Organizaci3n municipal. Competencias.*
- Tema 10.- *Dereitos e deberes dos funcionarios p3blicos locais. Faltas e sanci3ns. O procedemento disciplinario.*
- Tema 11.- *O procedemento administrativo local. O rexistro de entrada e saída de documentos. Requisitos da presentaci3n de documentos. Comunicaci3ns e notificacións.*
- Tema 12.- *Os orzamentos das entidades locais. O r3xime xur3dico do gasto das entidades locais.*

GRUPO C

- Tema 1.- *Referencia 3s principios xerais e contido da Constituci3n Espa3ola de 1978 e do Estatuto de Autonom3a de Galicia.*
- Tema 2.- *Organizaci3n e funcionamento da Administraci3n Xeral do Estado. Organizaci3n central. Organismos p3blicos, organismos aut3nomos. Entidades p3blicas empresariais.*
- Tema 3.- *A Xunta de Galicia e o seu Presidente. O Parlamento de Galicia. Control parlamentario da acci3n do Goberno. O Valedor do Pobo.*
- Tema 4.- *O municipio. O termo municipal. A poboaci3n. Consideraci3n especial do veci3o. O empadroamento.*
- Tema 5.- *Organizaci3n e competencias municipais.*
- Tema 6.- *Dereitos e deberes dos funcionarios p3blicos locais. Faltas e sanci3ns. O procedemento disciplinario.*
- Tema 7.- *O procedemento administrativo local. O rexistro de entrada e saída de documentos. Requisitos da presentaci3n de documentos. Comunicaci3ns e notificacións.*
- Tema 8.- *Os orzamentos das entidades locais. O r3xime xur3dico do gasto das entidades locais.*

GRUPO D

- Tema 1.- *Referencia 3s principios xerais e contido da Constituci3n Espa3ola de 1978 e do Estatuto de Autonom3a de Galicia.*

- Tema 2.- *O municipio: Concepto e elementos. Breve referencia á organización e competencias municipais.*
- Tema 3.- *Dereitos e deberes dos funcionarios públicos locais. Faltas e sancións. O procedemento disciplinario.*
- Tema 4.- *O procedemento administrativo local. O rexistro de entrada e saída de documentos. Requisitos da presentación de documentos. Comunicaci3ns e notificaci3ns.*

GRUPO E

- Tema 1.- *Breve referencia 3 significado da Constituci3n e 3 Estatuto de Autonomía de Galicia.*
- Tema 2.- *O municipio: concepto e elementos. Breve referencia á organización e competencias municipais.*
- Tema 3.- *O procedemento administrativo local. O rexistro de entrada e saída de documentos. Requisitos da presentación de documentos. Comunicaci3ns e notificaci3ns.*

O tema 3 para o grupo D, no caso de que se trate de probas para seleccionar persoal laboral, substituirase polo seguinte:

- Tema 3.- *Dereitos e deberes dos traballadores segundo o Estatuto. Faltas e sancións, procedemento sancionador do persoal laboral segundo o Acordo regulador de condici3ns económicas e sociais dos traballadores 3 servicio do Concello de Vigo.*

BASES ESPECÍFICAS

1.- TÉCNICO/A DE ADMINISTRACI3N XERAL.

I.- Número de prazas: 5.

II.- Características.

Enmarcada no Grupo A; escala, Administraci3n xeral; subescala, técnica; clase, superior. Estará dotada coas retribuci3ns básicas que legalmente corresponden 3 grupo A, e as complementarias propias dos posto de traballo 3 que resulte adscrita a praza do/a aspirante.

Figurará incluída no réxime de dedicaci3n exclusiva.

III.- Sistema de Selecci3n.

Establécese o de oposici3n libre, de conformidade co previsto nestas bases específicas e o establecido nas bases xerais das convocatorias derivadas da oferta de emprego público correspondente 3 ano 2005.

IV.- Condici3ns dos aspirantes.

Ademáis das que figuran na base 4ª das xerais, os aspirantes deberán estar en posesi3n dos títulos de licenciado en dereito, ciencias políticas, económicas ou empresariais, intendente mercantil ou actuario.

V.- Exercicios da oposici3n.

Constará dos seguintes exercicios:

Primeiro exercicio.- De carácter obrigatorio e eliminatorio para todos os aspirantes:

Consistirá en desenvolver por escrito, durante un período máximo de 2 horas, un tema de carácter xeral, determinado polo tribunal inmediatamente antes de celebrarse o exercicio e relacionado co programa que se

achega á convocatoria, aínda que non se ataña ó epígrafe concreto do mesmo, tendo os aspirantes ampla liberdade en canto a súa forma de exposición se refire.

Neste exercicio avaliarase a formación xeral universitaria, a claridade e orde de ideas, a facilidade de exposición escrita, a aportación persoal do aspirante e a súa capacidade de síntese.

Segundo exercicio.- De carácter igualmente obrigatorio e eliminatorio:

Consistirá en contestar por escrito, nun tempo máximo de tres horas a catro temas extraídos ó chou entre os comprendidos no programa anexo á convocatoria, dous da primeira parte: dereito político, constitucional e administrativo xeral e outros dous da segunda parte: dereito administrativo local, dereitos reais administrativos e acción administrativa.

Neste exercicio avaliaráanse os coñecementos sobre os temas expostos.

Concluída a lectura da totalidade dos temas o tribunal poderá pedirlle ó aspirante calquera explicación complementaria que considere oportuna.

Terceiro exercicio.- Así mesmo obrigatorio e eliminatorio.

Desenvolverase por escrito, durante un período máximo de catro horas, e consistirá na redacción dun informe, con proposta de resolución, sobre dous supostos prácticos que propondrá o tribunal inmediatamente antes do comezo do exercicio, relativos a tarefas administrativas propias das funcións asignadas á subescala.

Durante o desenvolvemento desta proba os aspirantes poderán, en todo momento, facer uso dos textos legais, coleccións de xurisprudencia e libros de consulta dos que acudan provistos, non permitíndose o manexo de textos comentados nin libros de formularios.

Neste exercicio avaliarase fundamentalmente a capacidade de raciocinio, a sistemática na presentación e formulación de conclusións e o coñecemento e axeitada interpretación da normativa aplicable.

Cuarto exercicio.- Obrigatorio e non eliminatorio. Proba de informática.

Consistirá nunha proba de coñecementos a nivel usuario de entornos operativos windows ou similares, manexo de ferramentas de ofimática (ms office ou similar) e de utilidades básicas de internet en ditos entornos (navegación, correo electrónico, etc), no tempo que estableza o tribunal.

Quinto exercicio.- De carácter igualmente obrigatorio, aínda que o non superalo, non impedirá o nomeamento.

Consistirá na proba de coñecemento de idioma galego, que se realizará conforme o previsto na base 10ª das xerais.

A cualificación dos tres primeiros exercicios será de 0 a 10 puntos, quedando eliminado o aspirante que non obteña cando menos 5 puntos en cada un deles. A cualificación do cuarto será de 0 a 3 puntos, e o quinto cun máximo de 2 puntos, de acordo co previsto na base X das xerais.

ANEXO TEMARIO

(NON LLE SON DE APLICACIÓN OS DO GRUPO A INCLUIDOS COMO ANEXO AS BASES XERAIS)

Primeira parte: dereito político, constitucional e administrativo xeral.

- Tema 1.- *A Constitución: concepto. Caracteres da Constitución de 1978. Estructura. A definición do Estado español como social, democrático e de dereito. Os valores superiores do ordeamento xurídico.*
- Tema 2.- *Título I da Constitución (I): Dereitos fundamentais e liberdades públicas: contido esencial e principais leis de desenvolvemento. A súa consideración na xurisprudencia do Tribunal Constitucional. Sistemas de protección xurisdiccional.*
- Tema 3.- *Título I da Constitución (II). Dereitos e deberes dos cidadás. Principios rectores da política social e económica.*
- Tema 4.- *A Constitución no sistema de fontes do dereito. Leis orgánicas e ordinarias. Os tratados internacionais. O principio de reserva de lei. Principios informadores das relacións entre o ordeamento estatal, autonómico e local.*
- Tema 5.- *A Coroa. As funcións constitucionais do xefe do Estado. O referendo.*
- Tema 6.- *O poder lexislativo e a súa regulación. As Cortes Xerais. Control lexislativo da acción do Goberno. O Tribunal de contas. O Defensor do Pobo.*
- Tema 7.- *O poder xudicial e a súa regulación: o Consello Xeral do Poder Xudicial. Planta e organización dos xulgados e tribunais. O Tribunal Constitucional. O recurso de amparo.*
- Tema 8.- *O poder executivo e a súa regulación. Composición e funcións do Goberno da Nación. A súa relación cos outros poderes.*
- Tema 9.- *Organización e funcionamento da Administración Xeral do Estado. Organización central. Organismos públicos, organismos autónomos. Entidades públicas empresariais.*
- Tema 10.- *A organización territorial do Estado na Constitución. As Comunidades Autónomas: organización e competencias. Os estatutos de autonomía.*
- Tema 11.- *O Estatuto de Autonomía de Galicia: principios xerais e análise do seu contido.*
- Tema 12.- *O Parlamento de Galicia. Control parlamentario da acción do Goberno. O Valedor do Pobo. O Tribunal de Contas de Galicia.*
- Tema 13.- *A Xunta de Galicia e o seu Presidente.*
- Tema 14.- *A administración pública da Comunidade Autónoma de Galicia. A administración periférica. A administración institucional e corporativa.*
- Tema 15.- *As institucións da Unión Europea. Órganos executivos e os seus poderes: o Consello de Ministros, a Comisión e o Parlamento Europeo. O Tribunal de Xustiza das Comunidades Europeas.*
- Tema 16.- *O ordeamento xurídico comunitario: as súas fontes. Relación co dereito interno dos Estados. As liberdades básicas do sistema comunitario: libre circulación de persoas, mercaderías, servicios e capitais.*
- Tema 17.- *Sometemento da administración á lei e ó dereito. Fontes do dereito público.*
- Tema 18.- *A lei. Concepto e caracteres. As leis estatais no sistema español. Normas do Goberno con forza de lei. Os tratados internacionais como normas de dereito interno.*
- Tema 19.- *As relacións entre o ordenamento estatal e os ordenamentos autonómicos. Definición e aplicación da lexislación de carácter básico e supletorio.*
- Tema 20.- *O regulamento: concepto e clases. Procedemento de elaboración. Límites da potestade regulamentaria. Principio de inderrogabilidade singular de regulamentos.*
- Tema 21.- *Principios da organización administrativa. Principios rectores das relacións entre as administracións. Os órganos colexiados. A abstención e recusación.*
- Tema 22.- *O acto administrativo: concepto e clases. Requisitos: competencia, contido, motivación e forma. Eficacia dos actos administrativos. Obriga de resolver e silencio administrativo.*
- Tema 23.- *Nulidade e anulabilidade dos actos administrativos. A revisión de oficio e a declaración de lesividade.*
- Tema 24.- *Os recursos administrativos. Reclamacións previas á vía xudicial. A execución dos actos administrativos: motivos da súa suspensión.*
- Tema 25.- *O procedemento administrativo común: principios xerais e competencia. Os interesados: dereitos e obrigas.*
- Tema 26.- *Fases do procedemento administrativo: iniciación, ordenación, instrucción e finalización.*
- Tema 27.- *A xurisdicción contencioso-administrativa. Extensión e límites. As partes no proceso. Procedemento xeral e referencia aos procedementos especiais.*

- Tema 28.- *As sentenzas e a súa execución. Recursos contra as sentenzas.*
- Tema 29.- *A contratación administrativa. Negocios e contratos excluídos da Lei de Contratos das administracións públicas. Diferencias cos contratos de carácter privado.*
- Tema 30.- *Clases de contratos administrativos e o seu réxime xurídico. Contratos administrativos especiais.*
- Tema 31.- *Requisitos dos contratos. Capacidade e solvencia. Clasificación e rexistro de contratistas.*
- Tema 32.- *O expediente de contratación. Os pregos de cláusulas administrativas e de prescricións técnicas.*
- Tema 33.- *Procedementos e formas de adxudicación dos contratos administrativos.*
- Tema 34.- *As garantías no contrato administrativo. Execución do contrato. Risco e ventura. Recepción do obxecto do contrato.*
- Tema 35.- *Dereitos e deberes da administración e dos contratistas. Modificación dos contratos. Revisión de prezos. Interpretación e resolución contractual. A impugnación dos contratos públicos: xurisdicción competente.*
- Tema 36.- *Aspectos xerais sobre as formas de acción administrativa.*
- Tema 37.- *O fomento e os seus medios.*
- Tema 38.- *A policía administrativa. O poder de policía e os seus límites. Os medios: licenza, autorización e sanción.*
- Tema 39.- *O servizo público. Servizo público e prestacións administrativas. Análise xeral dos modos de xestión dos servizos públicos.*
- Tema 40.- *A xestión directa dos servizos públicos. Modos de xestión.*
- Tema 41.- *A xestión indirecta dos servizos públicos. Modos de xestión.*
- Tema 42.- *A expropiación forzosa: a potestade expropiatoria. Suxeito, obxecto e causa. O procedemento expropiatorio. Expropiacións especiais e garantías xurisdiccionais.*
- Tema 43.- *O dominio público. Concepto e natureza. Bens que o integran. O réxime xurídico do dominio público. As mutacións demaniais.*
- Tema 44.- *Uso e utilización do dominio público. Estudio especial da concesión e da reserva demanial.*
- Tema 45.- *A responsabilidade da administración pública: principios e procedemento. A responsabilidade das autoridades e do persoal ó servizo das administracións públicas.*

Segunda parte: dereito administrativo local e acción administrativa.

- Tema 1.- *O réxime local español: principios constitucionais e regulación xurídica.*
- Tema 2.- *Os entes locais de Galicia: natureza e características.*
- Tema 3.- *O municipio. Os rexímenes municipais especiais de Galicia. O territorio. A poboación. O Estatuto do veciño. O empadramento.*
- Tema 4.- *A organización municipal. Distribución de competencias. Referencia ao réxime dos municipios de grande poboación.*
- Tema 5.- *Réxime de funcionamento dos órganos colexiados das corporacións locais.*
- Tema 6.- *Competencias municipais e servizos obrigatorios nas corporacións locais. Actividades complementarias doutras administracións públicas.*
- Tema 7.- *Impugnación de actos e acordos das entidades locais e exercicio de accións.*
- Tema 8.- *A provincia no réxime local: especial consideración das súas competencias en relación cos pequenos municipios na lei de administración local de Galicia.*
- Tema 9.- *Ordenanzas e regulamentos das entidades locais. Clases. Procedemento de elaboración e aprobación. Os bandos.*
- Tema 10.- *Transferencia e delegación de competencias da Comunidade Autónoma de Galicia nas entidades locais. A encomenda de xestión.*
- Tema 11.- *Relacións entre as administracións públicas galegas: colaboración, cooperación e auxilio. A Comisión Galega de Cooperación Local. A coordinación.*
- Tema 12.- *O estatuto dos membros das corporacións locais. Incompatibilidades.*
- Tema 13.- *O persoal ó servizo das entidades locais. A función pública local e a súa organización. Normas sobre provisión de postos de traballo.*
- Tema 14.- *Dereitos e deberes dos funcionarios públicos locais.*

- Tema 15.- Réxime disciplinario dos funcionarios de administración local. Incompatibilidades e responsabilidades.
- Tema 16.- Delictos contra a Administración Pública.
- Tema 17.- A información e participación cidadá.
- Tema 18.- Os bens das entidades locais. Réxime de utilización e inventario municipal de bens.
- Tema 19.- Medios de intervención das Corporacións Locais na actividade dos seus cidadás
- Tema 20.- Os servizos públicos locais. Modos de xestión dos servizos públicos. Consideración especial da concesión.
- Tema 21.- Os contratos das administracións locais: empresas municipais. Consorcios. Formas de contratación, resolución, rescisión e denuncia.
- Tema 22.- A Lei xeral tributaria: principios e contido.
- Tema 23.- A Lei xeral presupostaria: principios e contido.
- Tema 24.- As facendas locais. As ordenanzas fiscais.
- Tema 25.- A función recadadora nas facendas locais.
- Tema 26.- As contribucións especiais, as taxas e os prezos públicos. A imposición local autónoma.
- Tema 27.- Réxime xurídico do gasto público local.
- Tema 28.- Os presupostos locais. Contabilidade e contas.
- Tema 29.- Os dereitos e garantías dos contribuintes fronte á facenda pública.
- Tema 30.- A función inspectora nas corporacións locais.
- Tema 31.- A lexislación de augas: obxecto e fins. Distribución de competencias.
- Tema 32.- A lexislación de costas: obxecto e fins. Distribución de competencias.
- Tema 33.- A lexislación de portos: obxecto e fins. Distribución de competencias.
- Tema 34.- A lexislación de montes: obxecto e fins. Distribución de competencias. Especial consideración sobre a normativa de montes en común.
- Tema 35.- A lexislación de obras públicas: obxecto e fins. Distribución de competencias.
- Tema 36.- A lexislación de estradas: obxecto e fins. Distribución de competencias.
- Tema 37.- A lexislación urbanística estatal. A lexislación autonómica: especial referencia á Lei 9/2002, de 30 de decembro, de Ordenación Urbanística e Protección do medio rural de Galicia.
- Tema 38.- Réxime de valoracións. Expropiación e venda forzosa. Supostos expropiatorios. Determinación do xustiprezo.
- Tema 39.- O planeamento urbanístico e a súa regulación. Distribución de competencias entre as administracións. Especial referencia ó Plan Xeral de Ordenación Municipal.
- Tema 40.- Execución dos plans de ordenación. Sistemas. O patrimonio municipal do solo.
- Tema 41.- A disciplina urbanística e a súa regulación. Intervención da edificación e uso do solo. Concorrenza de competencias con outras administracións.
- Tema 42.- A lexislación medioambiental: obxecto e fins. Distribución de competencias entre as administracións.
- Tema 43.- A lexislación en materia de educación: obxecto e fins. Distribución de competencias entre as administracións.
- Tema 44.- A lexislación sobre patrimonio histórico: obxecto e fins. Distribución de competencias entre as administracións.
- Tema 45.- A Lei 31/1995, de Prevención de Riscos Laborais. O Real Decreto 39/1997, de 17 de xaneiro. Regulamento dos servizos de prevención.

2.- ADMINISTRATIVO/A DE ADMINISTRACIÓN XERAL.

I.- Número de prazas: 21 (17 prazas para promoción interna e 4 para a queda libre).

II.- Características.

Enmarcada no Grupo C; escala, administración xeral; subescala, administrativa. Estará dotada coas retribucións básicas que legalmente corresponden ó Grupo C e as complementarias propias do posto de traballo ó que resulten adscritas as prazas que se convocan.

Figurarán incluídas no réxime de dedicación exclusiva.

III.- Sistema de selección.

Estabécese o de oposición libre, para as 4 prazas da quenda libre, e o de concurso-oposición para as 17 prazas de promoción interna entre auxiliares de administración xeral que contén cando menos cunha antigüidade de dous anos no corpo ou escala ó que se aspira ingresa; de entre estas 17 prazas, unha delas se reservará para persoas con discapacidade igual ou superior o 33 %, de conformidade co previsto nestas bases específicas e o establecido nas bases xerais da convocatoria derivada da oferta de emprego público correspondente ó ano 2005, debidamente acreditada nos termos e condicións sinalados nas presentes bases xerais e específicas.

A fase de concurso para a quenda de promoción interna valorarase de conformidade co previsto na base 12ª das xerais.

IV.- Condicións dos aspirantes.

Ademáis das que figuran na base 4ª das xerais, as/os aspirantes deberán estar en posesión do título de bacharelato superior, FP II ou equivalente, ou contar con 10 anos de antigüidade integrados/as no grupo D de titulación.

Os anteriores requisitos xustificaranse da forma prevista na base 4ª das xerais.

V.- Exercicios da oposición.

Primeiro exercicio.- Teórico. De carácter obrigatorio e eliminatorio.

Consistirá en contestar un cuestionario tipo test con catro respostas alternativas por pregunta, relacionadas coas materias que integran o programa que figura como anexo a estas bases.

O número de preguntas non poderá ser inferior a 40, e a duración do exame será fixado polo tribunal antes de inicia-lo exercicio.

Neste exercicio cada resposta incorrecta penalizará a metade da puntuación de cada pregunta acertada.

Segundo exercicio.- Práctico. De carácter obrigatorio e eliminatorio.

Consistirá en resolver dous casos prácticos propostos polo tribunal, relativos ás funcións inherentes ao posto ó que se aspira, nas materias relacionadas co temario anexo, nun tempo máximo de 2 horas.

Terceiro exercicio.- De carácter obrigatorio e eliminatorio.

Consistirá nunha proba de coñecementos a nivel usuario de entornos operativos windows ou similares, manexo de ferramentas de ofimática (ms office ou similar) e de utilidades básicas de internet en ditos entornos (navegación, correo electrónico, etc), no tempo que estableza o tribunal.

Cuarto exercicio.- De carácter obrigatorio e non eliminatorio (Só para a quenda libre).

Consistirá na práctica da proba de coñecemento da lingua galega, das institucións e do dereito básico de Galicia. Cualificarase cun máximo de 2 puntos, de conformidade co previsto na base 10ª das xerais.

A cualificación de cada exercicio e a final, farase de conformidade o previsto na base 10ª das xerais, coa particularidade de que os tres primeiros exercicios cualifícanse de 0 a 10 puntos, quedando eliminado/a o/a aspirante que non obteña un mínimo de 5 puntos en cada un de eles.

ANEXO I
TEMARIO QUENDA LIBRE

(EXCLUESE O COMÚN PARA PRAZAS DO GRUPO C, QUE FIGURA COMO ANEXO ÁS BASES XERAIS)

Primeira parte: Dereito político e constitucional.

- Tema 1.- A Constitución española de 1978. A definición do Estado como social e democrático de dereito. Os valores superiores do ordenamento xurídico.
- Tema 2.- Dereitos fundamentais e liberdades públicas. Garantías legais, xurisdiccionais e institucionais.
- Tema 3.- A Coroa. O poder lexislativo. O poder xudicial.
- Tema 4.- O poder executivo e a súa regulación constitucional. O control do poder executivo polas Cortes Xerais.
- Tema 5.- O poder xudicial na Constitución. O seu órgano de goberno.
- Tema 6.- A distribución territorial do poder na Constitución. O significado de dereito de autonomía dos entes territoriais.
- Tema 7.- O Estatuto de Autonomía de Galicia: principios xerais e contido.

Segunda parte: Dereito Administrativo.

- Tema 1.- A Unión Europea. As liberdades básicas do sistema comunitario: libre circulación de mercancías, de persoas, de servizos e de capitais.
- Tema 2.- As institucións da Unión Europea. Órganos executivos e os seus poderes. O Consello de Ministros. A Comisión. O Parlamento Europeo: composición e atribucións. O Tribunal de Xustiza da Unión Europea.
- Tema 3.- A Administración pública no ordenamento español. A personalidade xurídica da administración pública. Clases de administracións públicas.
- Tema 4.- A Xunta de Galicia e o seu presidente. O Parlamento de Galicia. Control parlamentario da acción do Goberno. O Valedor do Pobo.
- Tema 5.- A administración pública da Comunidade Autónoma. Estructura e funcións. A Administración periférica.
- Tema 6.- Principios de actuación da administración pública. Eficacia, xerarquía, descentralización, desconcentración e coordinación.
- Tema 7.- Sometemento da administración á lei e ó dereito. Fontes do dereito público. A lei: as súas clases.
- Tema 8.- O acto administrativo. Concepto. Elementos.
- Tema 9.- Principios xerais do procedemento administrativo. Normas reguladoras. Dimensión temporal do procedemento administrativo: días e horas hábiles: cómputo de prazos. Recepción e rexistro de documentos.
- Tema 10.- Fases do procedemento administrativo xeral. O silencio administrativo.
- Tema 11.- A teoría da invalidez do acto administrativo. Actos nulos e anulables. Convalidación. Revisión de oficio.
- Tema 12.- Os recursos administrativos: concepto e clases.
- Tema 13.- Concepto e clases de contratos administrativos. A selección do contratista. Dereitos e deberes do contratista e a administración.
- Tema 14.- As formas da actividade administrativa. O fomento. A policía
- Tema 15.- O servizo público. Nocións xerais. Os modos de xestión dos servizos públicos.

Terceira parte: Administración local.

- Tema 1.- O réxime local español: principios constitucionais.
- Tema 2.- A provincia no réxime local. Organización provincial. Competencias.
- Tema 3.- Estructuras supramunicipais. Mancomunidades. Agrupacións. A comarca.
- Tema 4.- O municipio. O termo municipal. A poboación. Consideración especial do veciño. O empadronamento.
- Tema 5.- Organización municipal.
- Tema 6.- Competencias municipais.
- Tema 7.- Ordenanzas e regulamentos das entidades locais. Clases. Procedemento de elaboración e aprobación.
- Tema 8.- A función pública local e a súa organización.
- Tema 9.- Dereitos e deberes dos funcionarios públicos locais. Incompatibilidades.
- Tema 10.- Faltas e sancións dos funcionarios. O procedemento sancionador.
- Tema 11.- Os bens das entidades locais. Réxime de utilización dos de dominio público.
- Tema 12.- As formas de actividade das entidades locais. A intervención administrativa na actividade privada. Procedemento de outorgamento de licenzas.
- Tema 13.- O servizo público na esfera local. Os modos de xestión dos servizos públicos. Consideración especial da concesión.
- Tema 14.- Procedemento administrativo local. O rexistro de entrada e saída de documentos. Requisitos da presentación de documentos. Comunicacóns e notificacións.
- Tema 15.- Funcionamento dos órganos colexiados locais. Convocatoria e orde do día. Requisitos de constitución. Votacións. Actas e certificados de acordos.
- Tema 16.- Lexislación sobre réxime do solo e ordenación urbana: os seus principios inspiradores. Competencia urbanística municipal.
- Tema 17.- Facendas locais. Clasificacións dos ingresos. Ordenanzas fiscais.
- Tema 18.- Os orzamentos locais. Contabilidade e contas.

ANEXO II
TEMARIO PROMOCIÓN INTERNA

(EXCLUSE O COMÚN PARA PRAZAS DO GRUPO C, QUE FIGURA COMO ANEXO ÁS BASES XERAIS)

Primeira parte: Dereito político e constitucional.

- Tema 1.- A Constitución española de 1978. A definición do Estado como social e democrático de dereito. Os valores superiores do ordenamento xurídico.
- Tema 2.- Dereitos fundamentais e liberdades públicas. Garantías legais, xurisdiccionais e institucionais.
- Tema 3.- A Coroa. O poder lexislativo. O poder xudicial.
- Tema 4.- O poder executivo e a súa regulación constitucional. O control do poder executivo polas Cortes Xerais.
- Tema 5.- O poder xudicial na Constitución. O seu órgano de goberno.

Segunda parte: Dereito Administrativo.

- Tema 1.- A Unión Europea. As liberdades básicas do sistema comunitario: libre circulación de mercancías, de persoas, de servizos e de capitais.
- Tema 2.- As institucións da Unión Europea. Órganos executivos e os seus poderes. O Consello de Ministros. A Comisión. O Parlamento Europeo: composición e atribucións. O Tribunal de Xustiza da Unión Europea.
- Tema 3.- A Administración pública no ordenamento español. A personalidade xurídica da administración pública. Clases de administracións públicas.
- Tema 4.- A Xunta de Galicia e o seu presidente. O Parlamento de Galicia. Control parlamentario da acción do Goberno. O Valedor do Pobo.

Tema 5.- *A administración pública da Comunidade Autónoma. Estructura e funcións. A Administración periférica.*

Terceira parte: Administración local.

Tema 1.- *O réxime local español: principios constitucionais.*

Tema 2.- *A provincia no réxime local. Organización provincial. Competencias.*

Tema 3.- *Estructuras supramunicipais. Mancomunidades. Agrupacións. A comarca.*

Tema 4.- *O municipio. O termo municipal. A poboación. Consideración especial do veciño. O empadronamento.*

Tema 5.- *Organización municipal.*

3.- AUXILIAR DE ADMINISTRACIÓN XERAL

I.- *Número de prazas: 14.*

II.- *Características.*

Enmarcada no Grupo D; escala, administración xeral; subescala, auxiliar. Estará dotada coas retribucións básicas que legalmente corresponden ó grupo D e as complementarias propias do posto de traballo ó que resulten adscritas as prazas que se convocan.

Figurarán incluídas no réxime de dedicación exclusiva.

III.- *Sistema de selección.*

Establécese o de oposición libre, e reservaranse dúas delas para persoas con discapacidade igual ou superior o 33 %, debidamente acreditada de conformidade co previsto nestas bases específicas e o establecido nas bases xerais da convocatoria derivada da oferta de emprego público correspondente ó ano 2005.

IV.- *Condicións dos aspirantes.*

Ademáis das que figuran na base 4ª das xerais, as/os aspirantes deberán estar en posesión do título de graduado escolar, F.P. 1 ou equivalente.

V.- *Exercicios da oposición.*

Primeiro exercicio.- *De carácter obrigatorio e eliminatorio para todos/as aspirantes.*

Consistirá en contestar por escrito un cuestionario tipo test proposto polo tribunal de 40 preguntas como mínimo, con 3 respostas alternativas tamén como mínimo, relacionado cos temas do programa que figura como anexo ás presentes bases, no tempo que fixe o tribunal.

Neste exercicio cada resposta incorrecta penalizará coa metade da puntuación outorgada a cada pregunta acertada. Con anterioridade á realización deste exercicio, o tribunal determinará a nota de corte, informando da dita circunstancia ós aspirantes inmediatamente antes do seu comezo, facéndose constar esta incidencia na correspondente acta.

Segundo exercicio.- *De carácter igualmente obrigatorio e eliminatorio.*

Consistirá nunha proba de coñecementos a nivel usuario de entornos operativos windows ou similares, manexo de ferramentas de ofimática (ms office ou similar) e de utilidades básicas de internet en ditos entornos (navegación, correo electrónico, etc), no tempo que estableza o tribunal, cualificándose a velocidade desenvolvida (en atención ó número de pulsacións), a limpeza e exactitude das tarefas realizadas e a corrección que presenten as mesmas, de conformidade cun baremo obxectivo que estableza o tribunal antes de iniciarse o exercicio, que deberá comunicarse ós aspirantes no momento de comezar a proba e incluírse na correspondente acta.

Terceiro exercicio.- Tamén de carácter obrigatorio e eliminatorio.

Consistirá en desenvolver por escrito durante un período máximo de 60 minutos un tema xeral sinalado polo tribunal e que garde relación co contido do programa.

Avaliaranse os coñecementos do tema, o nivel de formación xeral, a composición gramatical, a corrección ortográfica e a claridade da exposición.

Cuarto exercicio.- Así mesmo obrigatorio e non eliminatorio.

Consistirá na práctica da proba de coñecemento do idioma galego prevista na base 10ª das xerais.

A cualificación de cada exercicio e a final, farase de conformidade o previsto na base 10ª das xerais.

ANEXO

TEMARIO

(EXCLUSE O COMÚN PARA PRAZAS DO GRUPO D, QUE FIGURA COMO ANEXO ÁS BASES XERAIS)

- Tema 1.- A Constitución española de 1978. Principios xerais. Dereitos e deberes fundamentais dos españois. A coroa.
- Tema 2.- Os poderes do Estado: a división de poderes.
- Tema 3.- O Estatuto de Autonomía de Galicia: principios xerais e estrutura.
- Tema 4.- A administración pública no ordenamento español. Administración do Estado. Administracións autonómicas. Administración local. Administración institucional e corporativa.
- Tema 5.- Principios de actuación da administración pública: eficacia, xerarquía, descentralización, desconcentración e coordinación. Sometemento da administración á lei e ó dereito. Fontes do dereito público.
- Tema 6.- O acto administrativo: Concepto, clases e elementos. Validez dos actos administrativos. Execución dos actos administrativos.
- Tema 7.- O procedemento administrativo: principios xerais e fases do procedemento administrativo. Os recursos administrativos.
- Tema 8.- Formas da acción administrativa. Fomento. Policía. Servicio público.
- Tema 9.- Réxime local español. Principios constitucionais e regulación xurídica.
- Tema 10.- O municipio. O termo municipal. A poboación. O empadronamento. Breve referencia á provincia. A súa organización e competencias.
- Tema 11.- Organización municipal. Competencias.
- Tema 12.- Funcionamento dos órganos colexiados locais. Convocatoria e orde do día. Actas e certificacións dos acordos.
- Tema 13.- Outras entidades locais. Mancomunidades. Agrupacións. Entidades locais menores. Relacións entre entes territoriais. Autonomía municipal e tutela.

- Tema 14.- Ordenanzas e regulamentos das entidades locais. Clases. Procedemento de elaboración e aprobación.
- Tema 15.- A función pública local e a súa organización
- Tema 16.- Dereitos e deberes dos funcionarios públicos locais. Faltas e sancións dos funcionarios locais. O procedemento disciplinario
- Tema 17.- Facendas locais: clasificación dos ingresos. Ordenanzas fiscais. Réxime xurídico do gasto público local. Os presupostos locais.
- Tema 18.- Procedemento administrativo local. O rexistro de entrada e saída de documentos. Requisitos da presentación de documentos. Comunicacóns e notificacións
- Tema 19.- Real Decreto 208/1996, de 9 de febreiro, regulador dos servizos de información administrativa e atención ó cidadán. A información administrativa.
- Tema 20.- Dereitos dos cidadáns en relación coa actividade das administracións públicas na Lei 30/1992, de 26 de novembro, do réxime xurídico das administracións públicas e do procedemento administrativo común. Dereito de acceso ós arquivos e rexistros.

4.- SUBALTERNO.

I.- Número de prazas: 7

II.- Características da praza.

Enmarcada no grupo E; escala, administración especial; subescala, servizos especiais; clase, cometidos especiais. Estarán dotadas coas retribucións básicas que legalmente corresponden ó Grupo E e as complementarias propias do posto de traballo ó que resulten adscritas as prazas que se convocan.

Estarán incluídas no réxime de dedicación exclusiva.

III.- Sistema de selección.

Establécese o de oposición libre, e reservaranse dúas delas para persoas con discapacidade de grao igual ou superior o 33%, debidamente acreditada –tanto o grao de discapacidade como a caompatibilidade da mesma co posto de traballo- de conformidade co previsto no Real Decreto 2271/2004, do 3 de decembro, polo que se regula o acceso ó emprego público e a provisión de postos de traballo das persoas con discapacidade, así como nestas bases específicas, xunto co establecido nas bases xerais da convocatoria derivada da oferta de emprego público correspondente ó ano 2005.

IV.- Condicións dos aspirantes.

Ademáis das que figuran na base 4ª das xerais, as/os aspirantes deberán estar en posesión do título de certificado de estudos primarios ou equivalente.

Os anteriores requisitos xustificaranse da forma prevista na base 4ª das xerais.

V.- Exercicios da oposición.

Primeiro exercicio.- Teórico.-De carácter obrigatorio e eliminatorio.

Consistirá en contestar por escrito un cuestionario tipo test proposto polo tribunal de 20 preguntas como mínimo, con 3 respostas alternativas tamén como mínimo, relacionado cos temas do programa que figura como Anexo ás presentes bases, no tempo que fixe o tribunal.

Neste exercicio cada resposta incorrecta penalizará coa metade da puntuación outorgada a cada pregunta acertada.

Segundo exercicio.- Práctico.- De carácter igualmente obrigatorio e eliminatorio.

Consistirá na realización dun suposto práctico relacionado co contido do programa, no tempo que marque o tribunal.

Terceiro exercicio.- De carácter obrigatorio e non eliminatorio.

Consistirá na práctica da proba de coñecemento do idioma galego prevista na base 10ª das xerais.

A cualificación de cada exercicio e a final, farase de conformidade o previsto na base 10ª das xerais.

ANEXO

(EXCLÚESE O TEMARIO COMÚN PARA PRAZAS DO GRUPO E, QUE FIGURA COMO ANEXO ÁS BASES XERAIS)

- Tema 1.- Organización municipal e competencias.
- Tema 2.- Dereitos e deberes dos funcionarios públicos locais. Faltas e sancións. O procedemento disciplinario.
- Tema 3.- O procedemento administrativo local. O rexistro de entrada e saída de documentos. Requisitos da presentación de documentos. Comunicacóns e notificacións. Práctica de la notificación.
- Tema 4.- Funcionamento dos órganos colexiados locais. Convocatoria e orde do día. Actas e certificados dos acordos.
- Tema 5.- Mantemento básico e sistemas de seguridade de edificios e instalacións. Vixilancia e custodia interior de oficinas e despachos.
- Tema 6.- O sistema de arquivo: Arquivos de oficina, administrativos e históricos. A clasificación de documentos. A ordenación de documentos e expedientes.
- Tema 7.- Os dereitos dos cidadás fronte á administración. Atención ó público, directa e telefónica. Coñecemento, utilización e atención dun servizo telefónico. Envíos e recibos postais.
- Tema 8.- Funcións propias da subescala de subalternos. Especial referencia a saúde laboral e prevención de riscos laborais.
- Tema 9.- Breve descripción do termo municipal de Vigo. Principais vías urbanas, monumentos e lugares de interese cultural, artístico, deportivo e turístico da cidade, centros oficiais.
- Tema 10.- Nocións básicas sobre máquinas reproductoras, fotocopiadoras, encadernadoras e análogas.
- Tema 11.- Estancias dos usuarios dos servizos do centro. Información, orientación e asistencia. Servizo de chaves e o seu control, correspondencia. Recados e mensaxes. Correspondencia oficial: entradas, saídas e reparto.

5.- **ALGUACIL**

I.- Número de prazas: 2.

II.- Características.

Enmarcada no Grupo E; escala, administración especial; subescala, servizos especiais; Clase, cometidos especiais. Estará dotada coas retribucións básicas que legalmente corresponden ó Grupo E e as complementarias propias do posto de traballo ó que resulte adscrita a praza que se convoca.

Figurarán incluídas no réxime de dedicación exclusiva.

III.- Sistema de selección.

Establécese o de concurso-oposición e resérvanse para promoción interna entre persoal funcionario integrado no grupo E de titulación, da escala de administración xeral (promoción horizontal) de conformidade co previsto nestas bases específicas e o establecido nas bases xerais da convocatoria derivada da oferta de emprego público correspondente ó ano 2005.

IV.- Condicións dos aspirantes.

Ademáis das que figuran na base 4ª das xerais, as/os aspirantes deberán estar en posesión do título de certificado de estudos primarios ou equivalente.

Os anteriores requisitos xustificaranse da forma prevista na base 4ª das xerais.

V.- Exercicios da oposición.

Primeiro exercicio.- Teórico.-De carácter obrigatorio e eliminatorio.

Consistirá en contestar por escrito un cuestionario tipo test proposto polo tribunal de 20 preguntas como mínimo, con 3 respostas alternativas tamén como mínimo, relacionado cos temas do programa que figura como anexo ás presentes bases, no tempo que fixe o tribunal.

Neste exercicio cada resposta incorrecta penalizará coa metade da puntuación outorgada a cada pregunta acertada.

Segundo exercicio.- Práctico.- De carácter igualmente obrigatorio e eliminatorio.

Consistirá na realización dun suposto práctico relacionado co contido do programa, no tempo que marque o tribunal.

A cualificación de cada exercicio e a final, farase de conformidade co previsto na base 10ª das xerais.

ANEXO

(EXCLÚESE O TEMARIO COMÚN PARA PRAZAS DO GRUPO E, QUE FIGURA COMO ANEXO ÁS BASES XERAIS)

- Tema 1.- Organización municipal e competencias. O procedemento administrativo local. O rexistro de entrada e saída de documentos. Requisitos da presentación de documentos. Comunicaci3n e notificacións. Práctica da notificación.*
- Tema 2.- Dereitos e deberes dos funcionarios públicos locais. Faltas e sancións. O procedemento disciplinario.*
- Tema 3.- O sistema de arquivo: Arquivos de oficina, administrativos e históricos. A clasificación e ordenación de documentos. O rexistro de documentos: entrada e saída. O seu funcionamento nas Corporacións Locais. A presentación de instancias e documentos nas oficinas públicas. Comunicaci3n, notificacións e publicación.*
- Tema 4.- Os dereitos dos cidadáns fronte á administración. Atención ó público, directa e telefónica. Coñecemento, utilización e atención dun servizo telefónico. Envíos e recibos postais.*
- Tema 5.- Funcións propias da subescala de subalternos. Especial referencia a saúde laboral e prevención de riscos laborais. Estancias dos usuarios dos servizos do centro. Información, orientación e*

asistencia. Servicio de claves e o seu control, correspondencia. Recados e mensaxes. Correspondencia oficial: entradas, saídas e reparto.

6.- INSPECTOR DA POLICÍA LOCAL

I.- Número de prazas: 1.

II.- Características.

Enmarcada no grupo A; escala, Administración especial; subescala, servicios especiais; clase Policía Local.

Estará dotada coas retribucións básicas que legalmente corresponden ó grupo A, e as complementarias propias dos posto de traballo de Inspector da Policía local consonte ó disposto na vixente Relación de Postos de Traballo.

Figurará incluída no réxime de dedicación exclusiva.

III.- Sistema de Selección.

Establécese o de promoción interna polo sistema de concurso, consonte ó establecido na vixente Lei 3/1992, do 23 de marzo, de Coordinación das Policía Local, e correspondente regulamento de desenvolvemento (Decreto 204/2000, do 21 de xullo).

IV.- Requisitos dos aspirantes.

Os aspirantes deberán pertencer á escala técnica no corpo da Policía Local de Vigo, e con emprego de oficial e ter unha antigüidade de alomenos dous anos no mesmo.

V.- Condicións dos aspirantes.

Ademáis das xenéricas que resulten aplicables e que figuran na base 4ª das xerais, os/as aspirantes deberán estar en posesión dos títulos de licenciado/a en dereito, ciencias políticas, económicas ou empresariais, intendente mercantil ou actuario.

VI.- Fases do proceso selectivo.

A selección constará das seguintes fases:

1º.- Avaliación dos méritos alegados e acreditados polos/as aspirantes, que non poderán apartarse dos recollidos no anexo I do Decreto autonómico 204/2000, de 21 de xullo.

2º.- Informe municipal sobre a traxectoria profesional dos/as aspirantes.

Á vista das características do posto de xefatura do corpo ó que resultará adscrita a praza, este informe será emitido polo concelleiro/a delegado/a do servizo, poidendo recabar a tal efecto, a información que resulte pertinente dos demais órganos de goberno e, no seu caso, doutros servizos municipais.

3º.- Presentación e defensa perante o tribunal dun proxecto de organización do posto ó que se aspira. Dito proxecto deberá ser presentado por escrito e defendido oralmente perante o tribunal cualificador.

- Os méritos alegados e a súa acreditación presentaránse coa solicitude de participación no proceso selectivo.

- O proxecto de organización do posto presentarase na data en que así o acorde o tribunal calificador na primeira sesión constitutiva do mesmo.

7.- Nomeamento e curso selectivo de formación.

7.1 Nomeamento e dereitos económicos.

De conformidade co previsto na base 14ª das xerais, o/a aspirante aprobado/a, unha vez aportada toda a documentación esixida nas mesmas, será nomeado funcionario en prácticas, percibindo as retribucións que legalmente correspondan a dita situación consonte o disposto no Real Decreto. 456/86, de 10 de febreiro, modificado polo Real Decreto 213/2003, de 21 de febreiro.

7.2 Curso de capacitación.

De conformidade co previsto na base 14ª das xerais, na Lei 1/2005, de 4 de xaneiro, do Centro de Estudos Xudiciais e Seguridade Pública de Galicia, art. 23 da Lei 3/1992, do 23 de marzo, de Coordinación das Policías Locais, e no art. 9 do Decreto 204/2000, do 21 de xullo da Consellería de Xusticia, Interior e Administración Local, o/a aspirante aprobado/a deberá superar un curso teórico de capacitación organizado e impartido polo Centro de Estudos Xudiciais e Seguridade Pública de Galicia, relativo ás materias de técnica operativa policial, xestión de recursos humanos, dereito e deontoloxía profesional.

7.- LICENCIADO/A EN DEREITO.

I.- Número de prazas: 1.

II.- Características.

Enmarcada no grupo A; escala, administración especial; subescala, técnica; clase, superior. Estará dotada coas retribucións básicas que legalmente corresponden ó grupo A e as complementarias propias do posto de traballo ó que resulte adscrita a praza que se convoca.

Figurará incluída no réxime de dedicación exclusiva.

III.- Sistema de selección.

Establécese o de oposición libre, de conformidade co previsto nestas bases específicas e o establecido nas bases xerais da convocatoria derivada da oferta de emprego público correspondente ó ano 2005.

IV.- Condicións dos aspirantes.

Ademáis das que figuran na base 4ª das xerais, as/os aspirantes deberán estar en posesión do título de licenciado en dereito.

V.- Exercicios da oposición.

Constará dos seguintes exercicios:

Primeiro exercicio.- De carácter obrigatorio e eliminatorio para todos os aspirantes.

Consistirá en desenvolver por escrito, durante un tempo máximo de dúas horas un tema de carácter xeral, determinado polo tribunal inmediatamente antes de celebrarse o exercicio e relacionado co programa que se achega á convocatoria, aínda que non se ataña ó epígrafe concreto do mesmo, tendo os aspirantes ampla liberdade en canto a súa forma de exposición se refire.

Neste exercicio avaliaráse a formación xeral universitaria, a claridade e orde de ideas, a facilidade de exposición escrita, a achega persoal do aspirante e a súa capacidade de síntese.

Segundo exercicio.- De carácter igualmente obrigatorio e eliminatorio.

Consistirá en contestar por escrito, nun tempo máximo de tres horas a seis temas extraídos ó chou entre os comprendidos no programa anexo á convocatoria. Dous da primeira parte: dereito político, constitucional e administrativo xeral; dous da segunda parte: dereito administrativo local; dereito administrativo policial e normas estatutarias; e outros dous da terceira parte: Dereito penal e procesal penal.

Neste exercicio avaliaráse os coñecementos sobre os temas expostos.

Concluída a lectura da totalidade dos temas o tribunal poderá pedirlle ó aspirante calquera explicación complementaria que considere oportuna.

Terceiro exercicio.- Así mesmo obrigatorio e eliminatorio.

Desenvolverase por escrito, durante un período máximo de catro horas, e consistirá na resolución de dous supostos prácticos que proporá o tribunal inmediatamente antes do comezo do exercicio, relativos a tarefas propias das funcións asignadas ó posto

Durante o desenvolvemento desta proba os aspirantes poderán, en todo momento, facer uso dos textos legais, coleccións de xurisprudencia e libros de consulta dos que acudan provistos, non permitíndose o manexo de textos comentados nin libros de formularios.

Neste exercicio avaliarase fundamentalmente a capacidade de raciocinio, a sistemática na presentación e formulación de conclusións e o coñecemento e axeitada interpretación da normativa aplicable.

Cuarto exercicio.- Obrigatorio e non eliminatorio. Proba de informática.

Consistirá nunha proba de coñecementos a nivel usuario de entornos operativos windows ou similares, manexo de ferramentas de ofimática (ms office ou similar) e de utilidades básicas de internet en ditos entornos (navegación, correo electrónico, etc) no tempo que estableza o tribunal.

Quinto exercicio.- De carácter igualmente obrigatorio, aínda que o non superalo, non impedirá o nomeamento.

Consistirá na proba de coñecemento de idioma galego, que se realizará conforme o previsto na base 10ª das xerais.

A cualificación dos tres primeiros exercicios será de 0 a 10 puntos, quedando eliminado o aspirante que non obteña, cando menos, 5 puntos en cada un deles. A cualificación do cuarto será de 0 a 3 puntos, e o quinto exercicio cun máximo de 2 puntos, de acordo co previsto na base 10ª das xerais.

ANEXO TEMARIO

(NON LLE SON DE APLICACIÓN OS DO GRUPO A INCLUÍDOS COMO ANEXO AS BASES XERAIS)

Primeira parte: Teoría xeral do dereito, dereito político, constitucional e administrativo xeral.

Tema 1.- O concepto moderno de Constitución. Caracteres da Constitución de 1978. A definición do Estado español como social, democrático e de dereito. Os valores superiores do ordeamento xurídico.

- Tema 2.- *Título I de la Constitución (I): Dereitos fundamentais e liberdades públicas: concepto, caracterización, contido esencial e principais leis de desenvolvemento. A súa consideración na xurisprudencia do Tribunal Constitucional.*
- Tema 3.- *Título I da Constitución (II): Sistemas de protección dos dereitos fundamentais e liberdades públicas: garantías institucionais, legais e xurisdiccionais. A súa consideración na xurisprudencia do Tribunal Constitucional.*
- Tema 4.- *A posición da Constitución no sistema de fontes do dereito. Leis orgánicas e ordinarias. Os tratados internacionais. O principio de reserva de lei. Principios informadores das relacións entre o ordenamento estatal, autonómico e local.*
- Tema 5.- *A relación xurídico-administrativa. Nacemento. Modificación. Extinción. Contido da relación. A potestade administrativa. Potestades regulamentadas. Potestades discrecionais. Discrecionalidade e conceptos xurídicos indeterminados. Límites e fiscalización da discrecionalidade. Dereito subxectivo. Interese lexítimo.*
- Tema 6.- *A norma xurídica. Estructura e caracteres. Clases de normas xurídicas. Efectos esenciais das normas: Inexorabilidade do seu cumprimento e erro de dereito. Actos contrarios a norma imperativa e prohibitiva.*
- Tema 7 *Regras de interpretación das normas xurídicas. Aplicación analóxica. A equidade. O fraude da lei: requisitos e efectos. O principio de irretroactividade e a doutrina sobre os dereitos adquiridos.*
- Tema 8.- *A Coroa. As funcións constitucionais do xefe do Estado. O refrendo. O Tribunal Constitucional: composición e competencias.*
- Tema 9.- *O poder legislativo e a súa regulamentación. As Cortes xerais. Control legislativo da acción do Goberno. O Tribunal de contas. O Valedor do Pobo.*
- Tema 10.- *O poder xudicial e a súa regulamentación: o Consello Xeral do Poder Xudicial. Planta e organización dos xulgados e tribunais. Principais competencias dos órganos xurisdiccionais.*
- Tema 11.- *O poder executivo e a súa regulamentación. Composición e funcións do Goberno da Nación. A súa relación cos outros poderes. Organización e funcionamento da Administración Xeral do Estado. Organización central. Organismos públicos, organismos autónomos. Entidades públicas empresariais.*
- Tema 12.- *A organización territorial do Estado na Constitución (I): As Comunidades Autónomas: organización e competencias. Os estatutos de autonomía.*
- Tema 13.- *O Estatuto de Autonomía de Galicia: principios xerais e análise do seu contido. O Parlamento e as súas funcións. O Valedor do Pobo.*
- Tema 14.- *A Xunta de Galicia e o seu Presidente. A administración pública da Comunidade Autónoma de Galicia. A administración periférica. A administración institucional e corporativa.*
- Tema 15.- *A organización territorial do Estado na Constitución: o dereito de autonomía das entidades locais. A súa consideración na xurisprudencia constitucional e ordinaria.*
- Tema 16.- *As institucións da Unión Europea. Órganos executivos e os seus poderes: o Consello de Ministros, a Comisión e o Parlamento Europeo. O Tribunal de Xustiza da Unión Europea.*
- Tema 17.- *O ordenamento xurídico comunitario: as súas fontes. Relación co dereito interno dos Estados. As liberdades básicas do sistema comunitario: en particular, a libre circulación de persoas.*
- Tema 18.- *O regulamento: concepto e clases. Procedemento de elaboración. Límites da postestade regulamentaria. Principio de inderrogabilidade singular de regulamentos.*
- Tema 19.- *O acto administrativo: concepto e clases. Requisitos: competencia, contido, motivación e forma. Eficacia dos actos administrativos. Obriga de resolver e silencio administrativo.*
- Tema 20.- *Nulidade, anulabilidade e irregularidades non invalidantes dos actos administrativos. A revocación dos actos e a súa revisión de oficio. Os recursos administrativos. Reclamacións previas á vía xudicial. A execución dos actos administrativos: motivos da súa suspensión.*
- Tema 21.- *O procedemento administrativo común: principios xerais e competencia. Os interesados. Fases do procedemento administrativo: iniciación, ordenación, instrucción e finalización.*
- Tema 22.- *A xurisdicción contencioso-administrativa. Extensión e límites. Competencias dos órganos xudiciais en relación coas entidades locais. As partes no proceso: lexitimación e postulación. Obxecto do proceso e pretensións das partes. As sentenzas e a súa execución.*

- Tema 23.- O procedemento contencioso-administrativo ordinario: breve exposición das súas fases. Especificacións do procedemento abreviado. Procedementos especiais. Recursos contra as sentencias.
- Tema 24.- Diferencia entre os contratos administrativos e os demais contratos das Administracións Públicas. Réxime Xurídico dos contratos das Administracións Públicas. Prerrogativas de dereito público na contratación administrativa. O control xurisdiccional da contratación administrativa. A doutrina dos actos separables.
- Tema 25.- O principio de legalidade na actuación das administracións públicas. Actividade reglada. Actividade discrecional. Conceptos xurídicos indeterminados. Control xurisdiccional de legalidade da actuación administrativa. Especial consideración da desviación de poder.
- Tema 26.- A policía administrativa. O poder de policía e os seus límites. Os medios: especial consideración da potestade sancionadora da administración.
- Tema 27.- O dominio público. Concepto e natureza. Bens que o integran. O réxime xurídico do dominio público: Uso e utilización do dominio público.
- Tema 28.- A responsabilidade da administración pública: principios e procedemento. A responsabilidade das autoridades e do persoal ó servizo das administracións públicas.

Segunda parte: dereito administrativo local; dereito administrativo policial e normas estatutarias.

- Tema 1.- O municipio (I): concepto e elementos. O termo municipal: alteracións dos termos municipais. A poboación. O estatuto do veciño. O empadroamento.
- Tema 2.- O municipio (II): A organización municipal. Distribución de atribucións entre os órganos municipais do Título X da Lei 7/1985.
- Tema 3.- Competencias municipais e servizos obrigatorios nas corporacións locais. Actividades complementarias doutras administracións públicas.
- Tema 4.- Impugnación de actos e acordos das entidades locais e exercicio de accións.
- Tema 5.- Ordenanzas e regulamentos das entidades locais. Clases. Procedemento de elaboración e aprobación. Os bandos.
- Tema 6.- A potestade sancionadora das entidades locais.
- Tema 7.- O persoal ao servizo das entidades locais. A función pública local e a súa organización. Normas sobre provisión de postos de traballo. Dereitos e deberes dos funcionarios públicos locais.
- Tema 8.- Medios de intervención das entidades locais na actividade dos cidadáns.
- Tema 9.- Os bens das entidades locais. Medios legais de protección.
- Tema 10.- Réxime xurídico do gasto público local.
- Tema 11.- A lei de tráfico, circulación de vehículos a motor e seguridade vial (I): Obxecto e ámbito de aplicación. Competencias dos municipios.
- Tema 12.- A lei de tráfico, circulación de vehículos a motor e seguridade vial (II): Infraccións, sancións e medidas cautelares. A responsabilidade.
- Tema 13.- A lei de tráfico, circulación de vehículos a motor e seguridade Vial (III): O procedemento sancionador. Os recursos. Prescrición e cancelación dos antecedentes. A execución das sancións.
- Tema 14.- A lei orgánica 1/92, de protección da seguridade cidadá (I): O concepto de seguridade pública. Infraccións, sancións e órganos competentes.
- Tema 15.- A lei orgánica 1/92, de protección da seguridade cidadá (II): Actuacións para o mantemento e restablecemento da seguridade cidadá.
- Tema 16.- A lei orgánica 2/86, de forzas e corpos de seguridade: disposicións xerais e principios básicos de actuación. Disposicións estatutarias comúns. Instrumentos de coordinación e cooperación entre as distintas forzas e corpos de seguridade.
- Tema 17.- A lei orgánica 2/86, de Forzas e Corpos de Seguridade (II): O seu título V adicado ós Corpos de Policía Local. As facultades das CC.AA. para coordinar ás policía locais.
- Tema 18.- A lei 3/92 de Galicia, de Coordinación das policía locais (I). O concepto de coordinación. Os órganos de coordinación. Normas básicas sobre estrutura, organización e actuación das policía locais de Galicia.

- Tema 19.- A lei 3/92 de Galicia, de Coordinación das policía locais (II). Regras de ingreso, promoción e mobilidade. Réxime estatutario das policía locais de Galicia.
- Tema 20.- A lei 5/2000, de responsabilidade penal dos menores: ámbito subxectivo de aplicación. Bases da responsabilidade dos menores. Regras especiais de prescripción dos delitos cometidos por menores. Especialidades da detención de menores. Órganos competentes para a instrución e axuízamento.
- Tema 21.- A lei orgánica 1/1996, de 15 de xaneiro, de Protección Xurídica do Menor. Ámbito subxectivo de aplicación. Dereitos dos menores. Actuacións en situacións de desprotección social do menor.
- Tema 22.- O réxime xurídico dos extranxeiros en España. Distinción entre nacionais de estados membros da U.E. ou do Espacio Económico Europeo e outros extranxeiros. Réxime de entrada, estancia e residencia. Dereitos e deberes básicos dos extranxeiros en España.
- Tema 23.- Réxime disciplinario dos membros das policía locais.

Terceira parte: Dereito penal e procesual penal.

- Tema 1.- O concepto legal de delito no dereito penal español. Clases de delitos. Suxetos, tempo e lugar da acción. Diferencia entre o ilícito penal e ilícito administrativo.
- Tema 2.- Os principios informadores do dereito penal; en especial, os principios de intervención mínima, legalidade e culpabilidade. O principio “non bis in idem”. A interpretación no dereito penal. A analoxía.
- Tema 3.- Acción, antixuridicidade e tipicidade. A teoría da imputación obxectiva. A teoría do erro. As súas clases e efectos xurídicos.
- Tema 4.- Causas de exclusión da antixuridicidade: as causas de xustificación. Lexítima defensa, estado de necesidade e cumprimento dun deber ou exercicio lexítimo dun dereito, oficio ou cargo.
- Tema 5.- Imputabilidade, culpabilidade e causas que as exclúen. Anomalía e alteración psíquica. Intoxicación plena. Alteracións na percepción. A menor idade, O medo insuperable.
- Tema 6.- Circunstancias atenuantes. Circunstancias agravantes. A circunstancia mixta do parentesco. A comunicabilidade das circunstancias modificativas da responsabilidade.
- Tema 7.- A punibilidade. As excusas absolutorias. As condicións obxectivas de punibilidade. As penas e as súas clases de penas. As medidas de seguridade: concepto e clases.
- Tema 8.- As formas de aparición do delito. O delito imposible. O delito imprudente no Código Penal. O delito de comisión por omisión.
- Tema 9.- Autoría e participación. Concurso de infraccións e concurso de normas. O delito continuado.
- Tema 10.- A responsabilidade civil derivada das infraccións penais. As causas de extinción da responsabilidade penal.
- Tema 11.- Os delitos contra a vida humana independente: homicidio e asasinato; cooperación e indución ó suicidio. A eutanasia.
- Tema 12.- Os delitos de lesións. Violencia física ou psíquica no ámbito familiar. O consentimento nas lesións.
- Tema 13.- Delitos contra a liberdade: detención ilegal e secuestro. As detencións ilegais cometidas por funcionario público. Coaccións e ameazas. Torturas e outros delitos contra a integridade moral.
- Tema 14.- Delitos contra a liberdade e indemnidade sexual.
- Tema 15.- Omisión do deber de prestar socorro. Descubrimento e revelación de segredos. Invasión de morada, domicilio de persoas xurídicas e establecementos abertos ao público.
- Tema 16.- Delitos contra a honra. Delitos contra os dereitos e deberes familiares.
- Tema 17.- Delitos contra o patrimonio e a orde socioeconómico. Furto, roubo, extorsión, sustracción ou utilización indebida de vehículo a motor ou ciclomotor alleo. Usurpación. Defraudacións. Estafas. Apropiación indebida. Defraudacións do fluído eléctrico e análogas.
- Tema 18.- Delito de danos. O delito contra a propiedade intelectual. Receptación e outras conductas afíns.
- Tema 19.- Delitos relativos a drogas tóxicas, estupefacentes e substancias psicotrópicas.
- Tema 20.- Delitos contra a seguridade do tráfico. Clases. A norma concursal do art. 383.
- Tema 21.- Falsificación de documentos públicos, oficiais e mercantís. Usurpación do estado civil. Usurpación de funcións públicas.

- Tema 22.- *Delitos contra a Administración Pública: Desobediencia e denegación de auxilio. Infidelidade na custodia de documentos e violación de segredos.*
- Tema 23.- *Delitos contra a administración de Xustiza: Omisión do deber de impedir delitos ou de promover a súa persecución. O encubrimento. A realización arbitraria do propio dereito.*
- Tema 24.- *Acusación e denuncia falsa e simulación de delitos. O quebrantamento de condena.*
- Tema 25.- *Delitos cometidos con ocasión do exercicio dos dereitos constitucionais: provocación á discriminación, ou odio e a violencia por motivos racistas. Reunións e manifestacions ilícitas.*
- Tema 26.- *Delitos cometidos por autoridade ou funcionario público contra a inviolabilidade do domicilio e demais garantías da intimidade.*
- Tema 27.- *Delitos de atentado contra a autoridade, os seus axentes e os funcionarios públicos. A resistencia e desobediencia. O delito de tenencia de armas prohibidas.*
- Tema 28.- *Xurisdicción e competencia no ámbito penal: a xurisdicción como presuposto do proceso. A competencia: concepto. Competencia obxectiva, funcional e territorial no proceso penal abreviado e no procedemento para o enxuízamento rápido de determinados delitos. Tratamento procesual dos delitos conexos. Regras especiais da competencia obxectiva no caso dos membros das Forzas e Corpos de Seguridade.*
- Tema 29.- *As partes no proceso penal (I). O ministerio fiscal. A acusación particular: prexudicado e acción popular. A acusación privada. O actor civil. Requisitos de postulación das partes acusadoras.*
- Tema 30.- *As partes no proceso penal (II). O imputado. Presencia e ausencia do imputado no proceso: a rebeldía. O responsable civil. Requisitos de postulación do imputado.*
- Tema 31.- *O obxecto do proceso penal. Obxecto principal: a pretensión punitiva. Requisitos subxectivos, obxectivos e formais. Mutación do obxecto procesual principal. O obxecto eventual: requisitos subxectivos, obxectivos e formais.*
- Tema 32.- *Formas de iniciación do procedemento penal abreviado e para o enxuízamento rápido de determinados delitos: a denuncia, o atestado policial e a querella. Valor procesual do atestado policial.*
- Tema 33.- *Comprobación do delito (I): O testigo; deber de comparecer e exencions; deber de declarar e exencions. A proba testifical anticipada. A protección de testigos en causas criminais. O careo.*
- Tema 34.- *Comprobación do delito (IV): Entrada e rexistro nun lugar pechado: concepto e notas esenciais. Suxetos intervinentes. Obxecto sobre o que recae a medida. Casos especiais. Requisitos formais. As entradas administrativas. O rexistro nun lugar pechado. Requisitos subxectivos, obxectivos e formais.*
- Tema 35.- *Supostos de proba sumarial anticipada e preconstituída: intervencións e inspeccións corporais. A proba alcoholimétrica no proceso penal e na xurisprudencia do Tribunal Constitucional.*
- Tema 36.- *Medidas cautelares personais no proceso penal: concepto e elementos. A detención policial: supostos e requisitos. Os dereitos do detido. O Hábeas Corpus. O interrogatorio policial: garantías. O valor procesual do interrogatorio policial.*
- Tema 37.- *O procedemento abreviado: ámbito de aplicación e competencia. A actuación da policía xudicial. Funcións do Ministerio Fiscal. Contido e fin das dilixencias previas. A preparación do xuízo oral. O xuízo oral e a sentenza. Recursos e prazos.*
- Tema 38.- *O procedemento para o axuízamento rápido de determinados delitos. Ámbito de aplicación e actuacións da policía xudicial. Dilixencias urxentes perante o xulgado de guarda. Da preparación do xuízo oral. Xuízo oral, sentenza e recursos.*
- Tema 39.- *Xuízo de faltas. Réxime xeral e axuízamento rápido de determinadas faltas. Actuacións da policía xudicial. Regras sobre citacións e sinalamento do xuízo. A celebración do xuízo e a sentenza. Recursos contra a sentenza.*

8.- SARXENTO POLICÍA LOCAL.

- I.- *Número de prazas: 4 (2 para queda libre e 2 para promoción interna)*
- II.- *Características da praza.-*

Enmarcada no grupo C; escala, administración especial; subescala, servicios especiais; clase, policía local, categoría, sarxento. Estarán dotadas coas retribucións básicas que legalmente corresponden ó grupo C e as complementarias propias do posto de traballo de sarxento da policía local.

Figurarán incluídas no réxime de dedicación exclusiva.

III.- Sistema de selección.

Establécese o de oposición libre para as prazas da quenda libre e o de concurso de méritos para as prazas reservadas a promoción interna entre cabos da policía local de Vigo, que contén cunha antigüidade de cando menos, dous anos no corpo, nos termos e condicións establecidos na Lei 3/1992, do 23 de marzo, de Coordinación das Policía locais de Galicia, desenvolva polo Decreto 204/2000, do 21 de xullo.

IV.- Condicións dos aspirantes.

Ademáis das que figuran na base 4ª, establécense as seguintes:

- a) Estar en posesión do título de bacharelato superior, formación profesional de 2º grao, ciclo formativo de grao superior ou equivalente.*
- b) Que prestase servizos na Policía Local de Vigo (para promoción interna) como mínimo, durante dous anos coa condición de funcionario/a de carreira.*
- c) Ser titular dos permisos de conducir clase A e clase B, con autorización BTP, comprometéndose, mediante declaración, a mentelos vixentes mentres permaneza en situación de servizo activo no corpo da policía local.*
- d) Compromiso de portar armas e, se é o caso, chegar a utilízalas, que se prestará mediante declaración xurada por escrito.*
- e) Acreditar a aptitude física mediante a presentación, xunto coa instancia, dun certificado médico no que se faga constar expresamente que o/a aspirante reúne as condicións físicas e sanitarias, necesarias e suficiente para o exercicio das funcións propias do cargo que se vai desenvolver e que non está incurso no cadro de exclusións médias que figura como anexo desta convocatoria. Isto non excluírá as comprobacións posteriores do que se reflicte no certificado médico.*
- f) Ter cumpridos os 18 anos e non sobrepasar os 30 para o ingreso no corpo. No suposto de acceder pola quenda libre posuíndo a condición de funcionario da policía local, non existirá tal limitación de idade.*

Todos estes requisitos deberán referirse á data na que remate o prazo de presentación de instancias da convocatoria.

V.- Exercicios da oposición.

1.- Para quenda libre.-

- a) Primeiro exercicio de carácter obrigatorio e eliminatorio. Consistirá nun exame psicotécnico. Irá dirixido á valoración da capacidade de razoamento e planificación do/a aspirante, así como dos aspectos da personalidade e aptitudes máis adecuadas ás funcións a desenvolver, contidas no art. 53 da Lei de Forzas e Corpos de Seguridade do Estado.
Levarase a cabo mediante test normalizados e a valoración dos/as aspirantes realizarase por comparación cos baremos e perfís do devandito test.
O contido concreto dos baremos e perfís para a comparación serán os que figura como anexo IV destas bases.*
- b) Segundo exercicio: de carácter obrigatorio e eliminatorio. Probas de aptitude física.
Previamente ó seu inicio o tribunal deberá proceder á comprobar que os aspirantes cumpren o requisito do apartado e) do apartado IV “Condicións dos aspirantes” destas bases específicas, declarando eliminados ós que non a cumbran.*

Consistirá na realización da seguintes probas físicas:

1ª Proba: Salto vertical.

Obxectivo.- Medi-la potencia do tren inferior (músculos extensores).

Material.- Pizarra milimetrada.

Posición inicial.- Erguido lateralmente e ó carón da pizarra. Pés xuntos e co ombro pegado á parede. Dende esta posición elevación do brazo máis achegado á parede ata a súa máxima extensión vertical. Non se poderá realizar ningún movemento a nivel de cadeira. A articulación da moneca deberá estar en prolongación co eixo do brazo. Nesta posición realízase a primeira marca na pizarra.

Execución.- O aspirante saltará tan alto como poida e marcará cos dedos o nivel conseguido.

Regras.- O candidato pode move-los brazos, flexiona-lo tronco e os xeonllos. Non se permite o salto se o aspirante non adoptou a posición inicial correcta. Médese a distancia entre a marca feita na posición inicial e a conseguida no salto. Permítese dous intentos, apuntándose a mellor marca das dúas.

2ª Proba: Flexións de brazos.(Homes) e suspensión en barra (mulleres)

HOMES

Obxectivo.- Medi-la forza dos músculos flexores dos antebrazos e os da cintura escapulo-humeral.

Material.- Unha barra fixa de ximnasia deportiva.

Posición inicial.- Suspendido da barra coas palmas da man cara adiante. Brazos e pernas extendidas. Os pés sen toca-lo chan.

Execución.- Levanta-lo corpo cos brazos ata que o queixo sobrepase a barra. Baixa-lo corpo ata que os brazos queden completamente extendidos. Repetilo exercicio tantas veces como se poida.

Regras.- A flexión non é un movemento de latigazo, non se poden levanta-los xeonllos. Non se permite dar impulso sacudindo as pernas. Non se permite o balanceo do corpo. O movemento de flexo-extensión deberá de se-lo máis uniforme posible. O queixo non pode toca-la barra e debe supera-la mesma. Se unha repetición se realiza con algunha destas anomalías, non se contará.

MULLERES

Dende unha posición inicial de brazos flexionados, pernas totalmente extendidas, e preso coas palmas das mans cara atrás, o queixo situado por enriba da barra, o exercicio consiste en quedar, o maior tempo posible, na posición que se describe de seguida: suspensión en barra durante 1 minuto, mantendo durante todo o exercicio o queixo por enriba da barra en todo o momento, non podendo tocar o chan nin ter outro contacto coa barra que o necesario para sosterse coas palmas das mans. A posición de suspensión deberá ser o máis uniforme posible, non permitíndose o balanceo.

3ª Proba.- Circuito de axilidade.

Obxectivo e xustificación.- Medi-las capacidades coordinativas (mobilidade e axilidade).

Material.- Dous paos de 1,70 m de alto por 3 cm. de ancho, mantidos verticalmente pola correspondente base. Dous valos de atletismo, colocados a unha altura de 0,72 m., e unha delas prolongada verticalmente por dous paos adosados ós seus extremos laterais, que teñen as mesmas características que os citados anteriormente.

Posición inicial.- Detrás da liña de partida, preparado para correr en posición de saída de pe. O lugar de saída é opcional. Á dereita ou á esquerda do valo.

Execución.- Á sinal, correrase na dirección que indica o debuxo, no menor tempo posible.

Regras.- O cronómetro eléctrico porase en marcha no momento da detonación e deterase cando o participante acade a vertical do bordo máis próximo da liña de meta co seu tronco (cando pase o último valo co tronco).

Considérase nulo cando non se completa o percorrido, cando se derrube ou despraze algún dos valos ou elementos que constitúan o circuito e cando se apoie nalgún dos valos ó sobrepasalo. Permítese dous intentos con descanso entre ámbolos dous. Contabilizarase o mellor dos tempos.

4ª Proba.- 100 m. lisos.

Obxectivo.- Medi-la velocidade de desprazamento do corpo.

Térreo.-

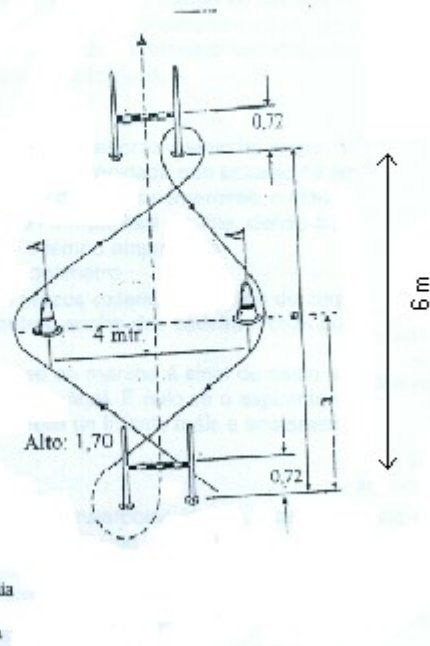

Material.- Instalacións de atletismo e cronometraxe eléctrico.

Execución.- Estableceranse as tandas que o tribunal estime oportuno, asignándose unha rúa a cada participante, sendo as voces de mando a utilizar dúas: 1. “Ós seus postos”. A esta voz os participantes deberán ocupar a súa posición detrás da liña de saída da súa respectiva rúa. Permitirase o uso de tacos de saída debendo se-la posición a seguinte: as dúas mans e un xeonllo deberán estar en contacto co chan e os dous pes cos tacos de saída. Non se pode tocar a liña de saída nin o chan por diante da mesma con ningunha parte do corpo. 2. “Listos”. A esta voz os participantes deberán tomar sen perda de tempo a posición final de saída e permanecer inmóbiles ata a detonación da pistola ou aparato de saída. A posición será coas dúas mans en contacto co chan e os pes cos tacos de saída. Se un participante se move antes da detonación considerarase a saída falsa, dando o xuíz de saída o disparo definitivo só cando comprobe que todos os participantes adoptaron a posición axeitada.

Regras.- O cronómetro porase en marcha no momento da detonación e deterase cando o participante acade a vertical do bordo máis próximo da liña de meta co seu tronco. É nulo se o aspirante interfere na carreira doutro. Ó interferido permíteselle un intento máis e anotarase o mellor tempo.

5ª Proba.- Carreira de 1000 m.

Obxectivo.- Medi-la resistencia anaeróbica láctica.

Material.- Instalación de atletismo e cronometraxe eléctrico.

Descrición.- Estableceranse as tandas que o tribunal estime oportuno. Os aspirantes situaranse por orde a tres metros da liña de saída, e a única voz que se utilizará é a de “Ós seus postos”, debendo neste intre situarse detrás da liña de saída sen pisala e de pé. O disparo de saída efectuarase unha vez que o xuíz comprobe que todos os participantes están na posición axeitada.

Regras.- O cronómetro porase en marcha no momento da detonación e deterase cando o participante acade a vertical do bordo máis próximo da liña de meta co seu tronco.

6ª Proba.- 50 m. Natación.

Obxectivos.- Control do medio acuático.

Material.- Piscina de 25 m.

Descrición.- O aspirante nadará co estilo que queira a distancia de 50 m. A saída será dende o bordo da piscina ou “poyete” da mesma, en posición de salto e o final da proba será cando o aspirante toque a parede tras percorre-los 50 m.

Regras.- Tras cada longo debe tocarse a parede da piscina. A indumentaria estará composta unicamente por bañador, gafas e gorro. Non se poderá interferir nas vías dos demais aspirantes, pois significaría a descalificación. O interferido poderá repeti-la proba tras un descanso e anotaráselle o mellor tempo realizado.

TÁBOAS DE PUNTUACIÓN

HOMES

SALTO VERTICAL	FLEXIÓNS DE BRAZOS	CIRCUITO AXILIDADE	CARREIRA 100 M. LISOS	CARREIRA 1000 M.	NATACIÓN 50 M. LIBRES
CM.	REPETICIÓN	TEMPO	TEMPO	TEMPO	TEMPO
55	14	10”20	13”35	3’22”	40”

MULLERES

SALTO VERTICAL	SUSPENSIÓN EN BARRA	CIRCUITO AXILIDADE	CARREIRA 100 M. LISOS	CARREIRA 1000 M.	NATACIÓN 50 M. LIBRES
CM.	TEMPO	TEMPO	TEMPO	TEMPO	TEMPO
43	1’00”	11”	14”85	4’04”	46”

No suposto de aspirantes que concorran ó proceso selectivo por esta quenda libre e ostentando a condición de funcionarios da policía local, as probas físicas a realizar polos mesmos serán as seguintes:

	FLEXIÓNS REPETICIÓN	CARREIRA DE FONDO 800 M.	CARREIRA VELOCIDADE 50 M	NATACIÓN 50 M.
HOMES	5	03’15”	11”	50”
MULLERES	3	4’00”	14”	60”

Todos os aspirantes deberán presentarse ás probas físicas provistos de roupa deportiva.

Este exercicio cualificarase como apto ou non apto.

- c) Terceiro exercicio: Recoñecemento médico, no centro que se lle indique polo que se certifique que o aspirante non está incurso en ningunha das exclusións médicas recollidas no cadro que figura como anexo II desta convocatoria, de carácter obrigatorio e eliminatorio, a excepción das prazas reservadas para a quenda de promoción interna.

Asimesmo, o tribunal reservase a posibilidade, se o estima oportuno, de realizar probas de control antidopping.

- d) Cuarto exercicio: Consistirá en contestar por escrito un cuestionario tipo test de 40 preguntas, con tres respostas alternativas, baseadas no contido do programa da convocatoria, durante o tempo que fixe o tribunal. Neste exercicio cada resposta incorrecta penalizará a metade da puntuación de cada pregunta acertada, non puntuándose as non contestadas.

- e) Quinto exercicio: de carácter obrigatorio e eliminatorio. Consistirá en contestar por escrito, no prazo máximo de 2 horas, a 2 temas elixidos ó chou, dos que figuran no programa anexo a estas bases, un da parte xeral e outro da parte específica.
- f) Sexto exercicio, de carácter obrigatorio e eliminatorio. Consistirá no desenvolvemento, por escrito no prazo máximo de dúas horas, dun suposto práctico proposto polo tribunal e relacionado coas tarefas propias do sarxento da policía local.
Concluída a lectura do exercicio o tribunal poderá pedirlle ó aspirante calquera explicación complementaria que considere oportuna.
A cualificación de cada exercicio e a final faráse de conformidade co previsto na base 10ª das xerais.
- g) Sétimo exercicio, de carácter obrigatorio e non eliminatorio: Consistirá na práctica da proba de coñecemento do idioma galego, das institucións e do Dereito básico de Galicia. Cualificaráse cun máximo de 2 puntos de conformidade co previsto na base 10ª das xerais.
- h) Oitavo exercicio, de carácter voluntario e non eliminatorio: Consistirá na realización dunha proba de coñecemento de idiomas comunitarios, a desenvolver no tempo que estableza o tribunal. O dito exercicio cualificaráse cun máximo de 2 puntos.

Os aspirantes que desexen realizar a referida proba, haberán de indicalo expresamente na solicitude de participación no proceso selectivo, indicando o idioma concreto.

A suma das puntuacións obtidas en todos os exercicios non eliminatorios serverá para elabora-la relación de aprobados/as por orde de puntuación que serán nomeados/as funcionarios/as en prácticas.

2.- Promoción Interna.

Realizaráse por concurso de méritos, conforme aos baremos seguidamente indicados:

VI.- Baremo de méritos.

Os méritos dos aspirantes puntuaranse con arranxo ó establecido no anexo I do Decreto 204/2000, do 21 de xullo, polo que se refunde a normativa vixente en materia de coordinación de policía locais de Galicia. En todo caso os aspirantes deberán presentar e defender un proxecto profesional relacionado co posto de traballo que van desenvolver. Dito proxecto deberá ser presentado por escrito e defendido oralmente ante o tribunal cualificador.

VII.- Valoración dos méritos.

Realizarase de acordo co seguinte baremo:

Concepto xeral	Total max.	Concepto específico	Aspectos valorados	Punt. Unit.	Parcial max.	Punt. Máx.			
CAPACITACIÓN		Titulacións Académicas	Título universitario superior	12		12	- Non se valorarán aquelas que figuren como requisito para o emprego - So se valorarán as de grao superior		
			Diplomado universitario	7					
			Bacharelato superior	4					
		Formación Profesional	Cursos de formación e perfeccionamento	Seminarios, cursos, xornadas, congresos	0,05	15		20	- Os cursos selectivos para o ingreso e a promoción interna serán obxecto de puntuación - Os cursos de dispensa dun grao non serán puntuables se estes xa se tiveran en conta para os efectos de titulación na promoción interna -Valoraranse exclusivamente os cursos relacionados coa actividade policial e impartidos pola AGS ou homologados por esta
				Cursos de 20 a 50 h.	0,50				
				Cursos de 51 a 100 h.	1				
				Cursos de 101 a 150 h.	1,50				
				Cursos de 151 a 200 h.	2				
				Cursos de 201 a 250 h.	2,50				
				Cursos de máis de 250 h.	3				
Profesor	0,05 x hora	5							

	35							- Esta puntuación aplicarase ós cursos nos que se acredite a asistencia, cando se acredite o aproveitamento puntuarase o dobre			
		Exercicio de mando	Ano completo de responsable de cadro de persoal policial	1				8	- Referido exclusivamente o emprego que posúe		
			Ano completo de responsable de servizo ou unidade	0,5							
MENCIONES HONORIFICAS	10	Mencións honoríficas	Mención honorífica concedida pola Xunta de Galicia	1ª Categoría-Ouro	10			10	Non se valorarán varias mencións polo mesmo feito		
				2ª Categoría-Prata	5						
				Colectiva	2						
			Mención honorífica concedida pola Corporación municipal	1 a 5							
ANTIGUIDADE	15	Antigüidade no Corpo da Policía Local	Ano completo de servizos prestados	1			15				
CULTURA PROFESIONAL, HUMANÍSTICA E DEPORTIVA	15	Cultura profesional (1) e humanística	Libro	3			15	(1) Dirixidos á Foración policial			
			Relatorio publicado	1							
			Artigo publicado	0,10	1						
		Cultura deportiva (4)	Olimpico ou campión internacional	Lingua galega (2) Idiomas (3) Outros estudos oficiais	Certificado grao superior	5		5	5	(2) Acreditado con certificado Oficial da Xunta de Galicia (3) Acreditado pola Escola Oficial de Idiomas ou institución similar (4) Puntuarase a clasificación dos tres postos do Podium en calquera modalidade deportiva federada (seniors)	
					Certificado grao medio	2					
					Certificado grao elemental	1					
					Campión de España	3					
		Campión de Galicia	1								
VALORACIÓN PROFESIONAL	25	Informes do Concello sobre traxectoria profesional					10	(5) Non se terá en conta na promoción intena mediante concurso-oposición, xa que está incluída como unha proba na fase de oposición			
		Presentación e defensa ante o tribunal dun proxecto organizativo do posto de traballo a que se aspira (5)					15				

VIII.- Curso selectivo.

De conformidade co previsto na base 14ª das xerais, o aspirante aprobado, unha vez aportada toda a documentación esixida nas ditas bases, será nomeado funcionario en prácticas, percibindo as retribucións que legalmente correspondan a dita situación, debendo superar un curso de aptitude no Centro de Estudos Xudiciais e Seguridade Pública de Galicia durante o período e forma que estableza a dirección do citado centro. Ademais os/as aspirantes que superen o curso deberán realizar un período de prácticas no Concello que será valorado pola Alcaldía tra-lo informe do xefe do Corpo, debendo obter a cualificación de “apto” para superalo.

Superado o período de formación, os/as alumnos/as recibirán o diploma acreditativo e poderán ser nomeados/as funcionarios/as de carreira.

O/a alumno/a que por enfermidade ou algunha outra causa xustificada perda máis do 15% das clases do curso de formación será declarado/a “non apto” e poderá incorporarse ó seguinte curso cando a causa determinante llo permita.

O/a alumno/a que non supere o curso de formación teórico-práctica poderá repetilo por unha soa vez, debendo neste caso incorporarse ó curso seguinte.

ANEXO I
TEMARIO ESPECÍFICO

(EXCLUENSE OS TEMAS PARA PRAZAS DO GRUPO C, QUE FIGURAN COMO ANEXO AS BASES XERAIS)

Parte xeral.-

- Tema 1.- A Constitución española de 1978: antecedentes, principios xerais, estrutura e características.*
- Tema 2.- A Constitución española de 1978: dereitos e deberes fundamentais. O Tribunal Constitucional.*
- Tema 3.- A Coroa. As Cortes Xerais. O Valedor do Pobo.*
- Tema 4.- O Estatuto de autonomía de Galicia. Principios xerais e estrutura*
- Tema 5.- O Presidente da Xunta. O parlamento de Galicia. O Valedor do Pobo. O Tribunal Superior de Xustiza de Galicia.*
- Tema 6.- Dereitos e deberes dos funcionarios. Responsabilidade penal, civil e disciplinaria.*
- Tema 7.- A Unión Europea. Organización e evolución.*
- Tema 8.- O municipio: concepto e elementos. O termo municipal, a poboación e a organización municipal.*
- Tema 9.- O patrimonio municipal. Medios de defensa dos bens municipais.*
- Tema 10.- Delitos e faltas. Persoas responsables criminalmente. Eximentes, atenuantes e agravantes.*
- Tema 11.- Delitos de lesións. Delitos contra a liberdade e indemnidade sexuais: agresión, abuso, acoso, exhibicionismo e provocación sexual. Delitos contra o patrimonio: furto, roubo; roubo e furto de uso de vehículos; usurpación; defraudacións, danos.*
- Tema 12.- Delitos contra a liberdade. Os dereitos do detido. Especial consideración da asistencia letrada e o procedemento “habeas corpus”. A Lei Orgánica 1/1992, de protección da seguridade cidadá: a identificación.*
- Tema 13.- Delitos contra a seguridade do tráfico. Límites entre a sanción penal e a administrativa na negativa a realiza-la proba de alcoholemia. A alcoholemia: conceptos, taxas, persoas obrigadas e práctica da proba de alcoholemia.*
- Tema 14.- O delito de falsedade en documentos público en relación coas placas de matrícula.*
- Tema 15.- Dereito administrativo e administración pública. O acto administrativo.*
- Tema 16.- A potestade normativa e de autoorganización dos entes locais: ordenanzas, regulamentos e bandos.*
- Tema 17.- Situación dos extranxeiros en España. Réxime xeral e situacións específicas. Delito de xenofobia e racismo.*
- Tema 18.- Formalidades da denuncia e os seus efectos. O atestado policial.*
- Tema 19.- O homicidio e as súas formas. Omisión do deber de prestar socorro.*
- Tema 20.- Breve descripción do termo municipal. Principais vías urbanas, monumentos e lugares de interese cultural, artístico, deportivo e turístico da cidade. Centros oficiais.*

Parte específica.-

- Tema 1.- A Lei 2/1986, do 13 de marzo, de Forzas e Corpos de seguridade do Estado. Disposicións xerais. Principios básicos de actuación. Disposicións estatutarias comúns. Título V: das policía locais.*
- Tema 2.- A Lei de coordinación de policía locais de Galicia 3/1992.*
- Tema 3.- A protección do domicilio e o rexistro domiciliario.*
- Tema 4.- As armas prohibidas e o delito de tenencia ilícita de armas.*
- Tema 5.- A venda ambulante. Regulación e actuación policial.*

- Tema 6.- O dereito de admisión. As follas de reclamación. Horarios de peche de espectáculos e establecementos públicos.
- Tema 7.- A Lei de seguridade vial: antecedentes e desenvolvemento regulamentario. Competencias dos municipios en materia de tráfico e circulación.
- Tema 8.- Inmovilización e retirada de vehículos. Consideración especial das denominadas zonas ORA.
- Tema 9.- Permisos e licencias de conducir. Clases. Especial consideración dos vehículos especiais.
- Tema 10.- O transporte escolar e de menores. Condicións de seguridade.
- Tema 11.- Tratamento policial dos menores de idade: orixes do dereito de menores. Ámbito de aplicación da Lei Orgánica 5/2000, de Responsabilidade Penal do Menor.
- Tema 12.- Delitos contra a saúde pública.
- Tema 13.- Infraccións, sancións e medidas cautelares. O procedemento sancionador en materia de tráfico.
- Tema 14.- Accidentes de tráfico: concepto, evolución e fases. Elementos do accidente.
- Tema 15.- Ordenanza municipal de protección do medio contra a contaminación acústica producida pola emisión de ruídos e vibracións. Xeneralidades. Medicións sonométricas.
- Tema 16.- A inspección técnica de vehículos. Antecedentes. Obrigatoriedade e exencións. Vehículos accidentados, mixtos e policiais. Intervención policial.
- Tema 17.- Comportamentos colectivos: concepto e clasificación. O comportamento nos desastres.
- Tema 18.- Intervención policial en relación coa venda e consumo de alcohol e tabaco.
- Tema 19.- Técnicas de dirección: a relación mando- subordinado.
- Tema 20.- Teorías psicolóxicas da delincuencia.
- Tema 21.- Violencia de xénero: Protocolo de actuación. Servicios especializados.

ANEXO II EXCLUSIÓNS MÉDICAS

1.- Exclusiones circunstanciais.

Enfermidades ou lesións agudas activas no momento do recoñecemento que poidan producir secuelas capaces de dificultar ou impedi-lo desempeño das súas funcións policiais.

Nestes casos o tribunal médico poderá fixar un novo prazo para comproba-lo estado de saúde do/a aspirante, ó final do cal o propio tribunal certificará se desapareceron os motivos da exclusión circunstancial.

2.- Exclusiones definitivas:

2.1. Ollo e visión.

2.1.1. *Agudeza visual sen corrección inferior ós dous tercios da visión normal en ámbolos dous ollos.*

2.1.2. *Queratotomía radial.*

2.1.3. *Desprendemento e retina.*

2.1.4. *Estrabismo.*

2.1.5. *Hemianopsias.*

2.1.6. *Discromatopsias.*

2.1.7. *Calquera outro proceso patolóxico que, a xuízo do tribunal médico, dificulte de maneira importante a agudeza visual.*

2.2. Oído e audición:

Agudeza auditiva que supoña unha perda entre 1.000 e 3.000 hertzios a 35 decibelios, ou de 4.000 hertzios a 45 decibelios.

2.3. Outras exclusiones:

2.3.1. *Aparello locomotor. Alteracións do aparello locomotor que limiten ou dificulten o desenvolvemento da función policial, ou que poidan agravarse, a xuízo do tribunal médico, co desempeño do posto de traballo. (Patoloxía ósea de extremidades, retraccións ou limitacións funcionais de causa muscular ou articular, defectos de columna vertebral e outros procesos óseos, musculares e articulares).*

2.3.2. Aparello dixestivo. Úlcera gastro-duodenal e calquera outro proceso dixestivo que, a xuízo do tribunal médico, dificulte o desenvolvemento do posto de traballo.

2.3.3. Aparello cardiovascular. Hipertensión arterial de calquera causa, non debendo sobrepasa-las cifras en repouso de 145mm/hg en presión sistólica, e 90 mm/hg en presión diastólica; varices ou insuficiencia venosa periférica, así como, calquera outra patoloxía ou lesión cardiovascular que, a xuízo do tribunal médico, poida limita-lo desenvolvemento do posto de traballo.

2.3.4. Aparello respiratorio. Asma bronquial, a broncopatía crónica obstrutiva, o neumotorax espontáneo (en máis de unha ocasión), a tuberculose pulmonar activa e outros procesos do aparello respiratorio que dificulten o desenvolvemento da función policial.

2.3.5. Sistema nervioso. Epilepsia, depresión, xaquecas, tremor de calquera causa, alcoholismo, toxicomanías e outros procesos patolóxicos que dificulten o desenvolvemento da función policial.

2.3.6. Pel e faneras. Psoriase, eczema, cicatrices que produzan limitación funcional e outros procesos patolóxicos que dificulten ou limiten o desenvolvemento da función policial.

2.3.7. Outros procesos patolóxicos. Diabetes, enfermidades transmisibles en actividade, enfermidade de transmisión sexual, enfermidades inmunolóxicas sistémicas, intoxicacións crónicas, hemopatías graves, malformacións conxénitas, psicose e calquera outro proceso patolóxico que a xuízo do tribunal médico, limite ou incapacite para o exercicio da función policial.

Respecto a exclusión por toxicomanía ou alcoholismo, a que se refire o apartado 2.3.5., procederase no primeiro caso, se se comproba a existencia de metabolitos de drogas de abuso, e no segundo caso, se se detecta unha cantidade de alcohol no sangue superior a 0,5 gr/dl.

ANEXO III PERFIL PSICOLÓXICO PARA O EXAME PSICOTÉCNICO

Tendo en conta as funcións que para o Corpo da Policía Local se contemplan no art. 53 da lei orgánica 2/1986, do 13 de marzo, de forzas e corpos de seguridade, os test irán dirixidos a excluí-los/as aspirantes con anomalías respecto ó perfil psicolóxico que debe reuni-lo persoal do Corpo, e que se traduce nas seguintes:

- 1.- *Desviación psicopática: refírese á incapacidade de aproveitamento das experiencias vividas e a desconsideración cara as normas sociais. Aparentemente esta anomalía non se pode detectar sen un estudio psicolóxico, xa que as persoas con esta tendencia amósanse agradables e intelixentes e só se descubren a simple vista cando se atopan en serias dificultades, por isto, débense utilizar instrumentos sociométricos para a súa detección.*
- 2.- *Esquizofrenia: refírese á separación que presentan algunhas persoas entre a vida subxectiva e a realidade, por tanto presentan de forma irracional cambios de estado de ánimo e conducta.*
- 3.- *Paranoia: refírese á aparición de delirios de persecución, susceptibilidade ou sospeita, hipersensibilidade con ou en egotismo expansivo (demasiada importancia da propia persoa e un afán desmedido de falar de si mesmo). Os suxeitos que padecen dita anormalidade dan a impresión de ser normais cando están en garda, pero pódense converter rapidamente en litigantes ou vengativos contra calquera que dea mostras de querer controlalo.*
- 4.- *Psicastenia: refírese a un tipo de conducta, tanto explícita como implícita, causada por fobias que inclúen todo tipo de temores ilóxicos (obxectos ou situacións) que poden provocar reaccións extremas a estímulos correntes.*
- 5.- *Hipomanía: refírese a unha alteración cunha marcada superproductividade de pensamento e accións. As actividades das persoas que padecen esta anomalía, poden estorbar ós demais xa que prestan moi pouca atención ós principios sociais establecidos, mostrando graves dificultades coa lei e os seus representantes.*
- 6.- *Depresión: refírese á tendencia a mostrar unha falta de confianza en si mesmo, tendencia a preocuparse, pouco interese e introversión cando se atopa ante unha "situación crítica".*
- 7.- *Histeria: refírese á propensión a sufrir ataques esporádicos de debilidade, desmaio ou convulsións epileptoides, que se desencadenan perante calquera situación de tensión.*

- 8.- *Hipocondriase: refírese á inmadurez perante a forma de enfrentamento ós problemas, con tendencia a non atopar solucións adecuadas.*
- 9.- *Introversión social: refírese á tendencia ó aillamento de contactos sociais, apatía, inseguridade, incapacidade de tomar decisións, lentitude, inflexibilidade de pensamento, etc.*

Así mesmo, o tribunal fixará uns criterios mínimos antes da realización dos exercicios, tanto a nivel intelectual como de personalidade, que de non ser acadados excluirán o/a candidato, e que se traducen en:

- 1.- *Forza da persoa mesma: refírese a unha boa integración persoal e unha estrutura compacta da personalidade que lle serve para actuar ante presións externas e tensións emocionais. Desta forma pódese levar a cabo un traballo de forma desvolta e aproveitando as circunstancias.*
- 2.- *Dominancia: refírese á iniciativa social, persistencia, esforzo, preocupación, capacidade para o mando e identificación coa sociedade.*
- 3.- *Responsabilidade: refírese á aceptación das consecuencias ocasionadas pola conducta, á conciencia das obrigas propias traducíndose en “ser digno de confianza”, con grande sentido de pertenza ó grupo co que actúa e a amosar unha integridade total.*
- 4.- *Control: refírese ó autocontrol que poidan presenta-las persoas en calquera momento.*

9.- CABO POLICÍA LOCAL.

- I.- *Número de prazas: 17 (9 para promoción interna e 8 para quenda libre)*
- II.- *Características da praza.-*

Enmarcada no grupo D; escala, administración especial; subescala, servizos especiais; clase, policía local, categoría, cabo. Estarán dotadas coas retribucións básicas que legalmente corresponden ó grupo D e as complementarias propias do posto de traballo de cabo da policía local.

Figurarán incluídas no réxime de dedicación exclusiva.

III.- Sistema de selección.

Establécese o de oposición libre, para as prazas reservadas á quenda libre, e o de concurso de méritos para as prazas de promoción interna, ás que poderán acceder gardas da policía local de Vigo, que contén cunha antigüidade de cando menos dous anos no corpo e en posto inmediatamente inferior, nos termos e condicións establecidos na Lei 3/1992, do 23 de marzo, de Coordinación das Policía Local de Galicia, desenvolta polo Decreto 204/2000, do 21 de xullo.

IV.- Condicións dos aspirantes.

Ademáis das que figuran na base 4ª das xerais, establécense as seguintes:

- a) *Estar en posesión do título de graduado escolar ou equivalente.*
- b) *Que preste servizos como garda da Policía Local de Vigo (para promoción interna), como mínimo, durante dous anos coa condición de funcionario/a de carreira.*
- c) *Ter cumpridos os 18 anos e non sobrepasar os 30 para o ingreso no corpo. No suposto de acceder pola quenda libre posuíndo a condición de funcionario da policía local, non existirá tal limitación de idade.*
- d) *Ser titular do permiso de conducir clase A e clase B, con autorización BTP, comprometéndose, mediante declaración, a mantelos vixentes mentres permaneza en situación de servizo activo no corpo da policía local.*
- e) *Compromiso de portar armas e, se é o caso, chegar a utilizalas, que se prestará mediante declaración xurada por escrito.*

- f) *Acreditar a aptitude física mediante a presentación, xunto coa instancia, dun certificado médico no que se faga constar expresamente que o/a aspirante reúne as condicións físicas e sanitarias, necesarias e suficientes para o exercicio das funcións propias do cargo que se vai desenvolver e que non está incurso no cadro de exclusións médicas que figura como anexo desta convocatoria, o que non excluírá as comprobacións posteriores do que se reflicte no certificado médico, de considerarse necesario por parte do tribunal.*

Todos estes requisitos deberán referirse á data na que remate o prazo de presentación de instancias da convocatoria.

Os anteriores requisitos xustificaranse da forma prevista na base 4ª das xerais.

V.- *Exercicios da oposición.*

1.- *Para quenda libre.-*

- a) *Primeiro exercicio de carácter obrigatorio e eliminatorio. Consistirá nun exame psicotécnico. Irá dirixido á valoración da capacidade de razoamento e planificación do/a aspirante, así como dos aspectos da personalidade e aptitudes máis adecuadas ás funcións a desenvolver, contidas no art. 53 da Lei de Forzas e Corpos de Seguridade do Estado. Levarase a cabo mediante test normalizados e a valoración dos/as aspirantes realizarase por comparación cos baremos e perfís do devandito test. O contido concreto dos baremos e perfís para a comparación serán os que figura como anexo IV destas bases.*
- b) *Segundo exercicio: de carácter obrigatorio e eliminatorio. Probas de aptitude física. Previamente ó seu inicio o tribunal deberá proceder á comprobar que os aspirantes cumpren o requisito do apartado e) do apartado IV “Condicións dos aspirantes” destas bases específicas, declarando eliminados ós que non a cumbran.*

Consistirá na realización da seguintes probas físicas:

1ª Proba: Salto vertical.

Obxectivo.- Medi-la potencia do tren inferior (músculos extensores).

Material.- Pizarra milimetrada.

Posición inicial.- Erguido lateralmente e ó carón da pizarra. Pés xuntos e co ombro pegado á parede. Dende esta posición elevación do brazo máis achegado á parede ata a súa máxima extensión vertical. Non se poderá realizar ningún movemento a nivel de cadeira. A articulación da moneca deberá estar en prolongación co eixo do brazo. Nesta posición realízase a primeira marca na pizarra.

Execución.- O aspirante saltará tan alto como poida e marcará cos dedos o nivel conseguido.

Regras.- O candidato pode move-los brazos, flexiona-lo tronco e os xeonllos. Non se permite o salto se o aspirante non adoptou a posición inicial correcta. Mídese a distancia entre a marca feita na posición inicial e a conseguida no salto. Permítense dous intentos, apuntándose a mellor marca das dúas.

2ª Proba: Flexións de brazos.(Homes) e suspensión en barra (mulleres)

HOMES

Obxectivo.- Medi-la forza dos músculos flexores dos antebrazos e os da cintura escapulo-humeral.

Material.- Unha barra fixa de ximnasia deportiva.

Posición inicial.- Suspendido da barra coas palmas da mán cara adiante. Brazos e pernas extendidas. Os pés sen toca-lo chan.

Execución.- Levanta-lo corpo cos brazos ata que o queixo sobrepase a barra. Baixa-lo corpo ata que os brazos queden completamente extendidos. Repetilo exercicio tantas veces como se poida.

Regras.- A flexión non é un movemento de latigazo, non se poden levanta-los xeonllos. Non se permite dar impulso sacudindo as pernas. Non se permite o balanceo do corpo. O movemento de flexo-extensión deberá de se-lo máis uniforme posible. O queixo non pode toca-la barra e debe supera-la mesma. Se unha repetición se realiza con algunha destas anomalías, non se contará.

MULLERES

Dende unha posición inicial de brazos flexionados, pernas totalmente extendidas, e preso coas palmas das mans cara atrás, o queixo situado por enriba da barra, o exercicio consiste en quedar, o maior tempo posible, na posición que se describe de seguida: suspensión en barra durante 1 minuto, mantendo durante todo o exercicio o queixo por enriba da barra en todo o momento, non podendo tocar o chan nin ter outro contacto coa barra que o necesario para sosterse coas palmas das mans. A posición de suspensión deberá ser o máis uniforme posible, non permitíndose o balanceo.

3ª Proba.- Circuito de axilidade.

Obxectivo e xustificación.- Medi-las capacidades coordinativas (mobilidade e axilidade).

Material.- Dous paos de 1,70 m de alto por 3 cm. de ancho, mantidos verticalmente pola correspondente base. Dous valos de atletismo, colocados a unha altura de 0,72 m., e unha delas prolongada verticalmente por dous paos adosados ós seus extremos laterais, que teñen as mesmas características que os citados anteriormente.

Posición inicial.- Detrás da liña de partida, preparado para correr en posición de saída de pe. O lugar de saída é opcional. Á dereita ou á esquerda do valo.

Execución.- Á sinal, correrase na dirección que indica o debuxo, no menor tempo posible.

Regras.- O cronómetro eléctrico porase en marcha no momento da detonación e deterase cando o participante acade a vertical do bordo máis próximo da liña de meta co seu tronco (cando pase o último valo co tronco). Considérase nulo cando non se completa o percorrido, cando se derrube ou despraze algún dos valos ou elementos que constitúan o circuito e cando se apoie nalgún dos valos ó sobrepasalo. Permítense dous intentos con descanso entre ámbolos dous. Contabilizarase o mellor dos tempos.

4ª Proba.- 100 m. lisos.

Obxectivo.- Medi-la velocidade de desprazamento do corpo.

Material.- Instalacións de atletismo e cronometraxe eléctrico.

Terreo.-

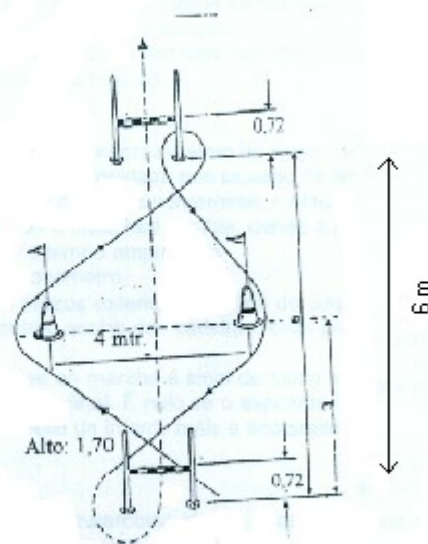

Debaxo da vaia

Enriba da vaia

Execución.- Estableceranse as tandas que o tribunal estime oportuno, asignándose unha rúa a cada participante, sendo as voces de mando a utilizar dúas: 1. “Ós seus postos”. A esta voz os participantes deberán ocupa-la súa posición detrás da liña de saída da súa respectiva rúa. Permitirase o uso de tacos de saída debendo se-la posición a seguinte: as dúas mans e un xeonllo deberán estar en contacto co chán e os dous pes cos tacos de saída. Non se pode toca-la liña de saída nin o chan por diante da mesma con ningunha parte do corpo. 2. “Listos”. A esta voz os participantes deberán tomar sen perda de tempo a posición final de saída e permanecer inmóbiles ata a detonación da pistola ou aparato de saída. A posición será coas dúas mans en contacto co chan e os pes cos tacos de saída. Se un participante se move antes da detonación considerarase a saída falsa, dando o xuíz de saída o disparo definitivo só cando comprobe que todos os participantes adoptaron a posición axeitada.

Regras.- O cronómetro porase en marcha no momento da detonación e deterase cando o participante acade a vertical do bordo máis próximo da liña de meta co seu tronco. É nulo se o aspirante interfere na carreira doutro. Ó interferido permíteselle un intento máis e anotarase o mellor tempo.

5ª Proba.- Carreira de 1000 m.

Obxectivo.- Medir a resistencia anaeróbica láctica.

Material.- Instalación de atletismo e cronometraxe eléctrico.

Descrición.- Estableceranse as tandas que o tribunal estime oportuno. Os aspirantes situaranse por orde a tres metros da liña de saída, e a única voz que se utilizará é a de “Ós seus postos”, debendo neste intre situarse detrás da liña de saída sen pisala e de pé. O disparo de saída efectuarase unha vez que o xuíz comprobe que todos os participantes están na posición axeitada.

Regras.- O cronómetro porase en marcha no momento da detonación e deterase cando o participante acade a vertical do bordo máis próximo da liña de meta co seu tronco.

6ª Proba.- 50 m. Natación.

Obxectivos.- Control do medio acuático.

Material.- Piscina de 25 m.

Descrición.- O aspirante nadará co estilo que queira a distancia de 50 m. A saída será dende o bordo da piscina ou “poyete” da mesma, en posición de salto e o final da proba será cando o aspirante toque a parede tras percorre-los 50 m.

Regras.- Tras cada longo debe tocarse a parede da piscina. A indumentaria estará composta unicamente por bañador, gafas e gorro. Non se poderá interferir nas vías dos demais aspirantes, pois significaría a descalificación. O interferido poderá repeti-la proba tras un descanso e anotaráselle o mellor tempo realizado.

TÁBOAS DE PUNTUACIÓN

HOMES

SALTO VERTICAL	FLEXIÓNS DE BRAZOS	CIRCUITO AXILIDADE	CARREIRA 100 M. LISOS	CARREIRA 1000 M.	NATACIÓN 50 M. LIBRES
CM.	REPETICIÓN	TEMPO	TEMPO	TEMPO	TEMPO
55	14	10”20	13”35	3’22”	40”

MULLERES

SALTO VERTICAL	SUSPENSIÓN EN BARRA	CIRCUITO AXILIDADE	CARREIRA 100 M. LISOS	CARREIRA 1000 M.	NATACIÓN 50 M. LIBRES
CM.	TEMPO	TEMPO	TEMPO	TEMPO	TEMPO
43	1’00”	11”	14”85	4’04”	46”

No suposto de aspirantes que concorran ó proceso selectivo por esta quenda libre e ostentando a condición de funcionarios da policía local, as probas físicas a realizar polos mesmos serán as seguintes:

	FLEXIÓNS REPETICIÓNS	CARREIRA DE FONDO 800 M.	CARREIRA VELOCIDADE 50 M	NATACIÓ 50 M.
HOMES	5	03'15"	11"	50"
MULLERES	3	4'00"	14"	60"

Todos os aspirantes deberán presentarse ás probas físicas provistos de roupa deportiva.

Este exercicio cualificarase como apto ou non apto.

- c) Terceiro exercicio: Recoñecemento médico, no centro que se lle indique polo que se certifique que o aspirante non está incurso en ningunha das exclusións médicas recollidas no cadro que figura como anexo II desta convocatoria, de carácter obrigatorio e eliminatorio, a excepción das prazas reservadas para a quenda de promoción interna.

Asimesmo, o tribunal reservase a posibilidade, se o estima oportuno, de realizar probas de control antidopping.

- d) Cuarto exercicio: Consistirá en contestar por escrito un cuestionario tipo test de 30 preguntas, con tres respostas alternativas, baseadas no contido do programa da convocatoria, durante o tempo que fixe o tribunal. Neste exercicio cada resposta incorrecta penalizará a metade da puntuación de cada pregunta acertada, non puntuándose as non contestadas.
- e) Quinto exercicio: de carácter obrigatorio e eliminatorio. Consistirá en contestar por escrito, no prazo máximo de 2 horas, a 2 temas elixidos ó chou, dos que figuran no programa anexo a estas bases, un da parte xeral e outro da parte específica.
- f) Sexto exercicio, de carácter obrigatorio e eliminatorio. Consistirá no desenvolvemento, por escrito no prazo máximo de dúas horas, dun suposto práctico proposto polo tribunal e relacionado coas tarefas propias de cabo da policía local.
Concluída a lectura do exercicio o tribunal poderá pedirle ó aspirante calquera explicación complementaria que considere oportuna.
A cualificación de cada exercicio e a final faráse de conformidade co previsto na base 10ª das xerais.
- g) Sétimo exercicio, de carácter obrigatorio e non eliminatorio: Consistirá na práctica da proba de coñecemento do idioma galego, das institucións e do Dereito básico de Galicia. Cualificaráse cun máximo de 2 puntos de conformidade co previsto na base 10ª das xerais.
- h) Oitavo exercicio, de carácter voluntario e non eliminatorio: Consistirá na realización dunha proba de coñecemento de idiomas comunitarios, a desenvolver no tempo que estableza o tribunal. O dito exercicio cualificaráse cun máximo de 2 puntos.

Os aspirantes que desexen realizar a referida proba, haberán de indicalo expresamente na solicitude de participación no proceso selectivo, indicando o idioma concreto.

A suma das puntuacións obtidas en todos os exercicios non eliminatorios serverá para elabora-la relación de aprobados/as por orde de puntuación que serán nomeados/as funcionarios/as en prácticas.

2.- Promoción Interna.

Realizaráse por concurso de méritos, conforme aos baremos seguidamente indicados:

VI.- Baremo de méritos.

Os méritos dos aspirantes puntuaranse con arranxo ó establecido no anexo I do Decreto 204/2000, do 21 de xullo, polo que se refunde a normativa vixente en materia de coordinación de policía locais de Galicia. En todo caso os

aspirantes deberán presentar e defender un proxecto profesional relacionado co posto de traballo que van desenvolver. Dito proxecto deberá ser presentado por escrito e defendido oralmente ante o tribunal cualificador.

VII.- Valoración dos méritos.

Realizarase de acordo co seguinte baremo:

Concepto xeral	Total max.	Concepto específico	Aspectos valorados	Punt. Unit.	Parcial max.	Punt. Máx.		
CAPACITACIÓN	35	Titulacións Académicas	Título universitario superior	12		12	- Non se valorarán aquelas que figuren como requisito para o emprego - So se valorarán as de grao superior - Os cursos selectivos para o ingreso e a promoción interna serán obxecto de puntuación - Os cursos de dispensa dun grao non serán puntuables se estes xa se tiveran en conta para os efectos de titulación na promoción interna -Valoraranse exclusivamente os cursos relacionados coa actividade policial e impartidos pola AGS ou homologados por esta - Esta puntuación aplicarase ós cursos nos que se acredite a asistencia, cando se acredite o aproveitamento puntuarase o dobre	
			Diplomado universitario	7				
			Bacharelato superior	4				
		Formación Profesional	Cursos de formación e perfeccionamento	Seminarios, cursos, xornadas, congresos	0,05	15		20
				Cursos de 20 a 50 h.	0,50			
				Cursos de 51 a 100 h.	1			
				Cursos de 101 a 150 h.	1,50			
				Cursos de 151 a 200 h.	2			
				Cursos de 201 a 250 h.	2,50			
				Cursos de máis de 250 h.	3			
Profesor	0,05 x hora	5						
Exercicio de mando	Ano completo de responsable de cadro de persoal policial	1		8	- Referido exclusivamente o emprego que posúe			
	Ano completo de responsable de servizo ou unidade	0,5						
MENCIONS HONORÍFICAS	10	Mencións honoríficas	Mención honorífica concedida pola Xunta de Galicia	1ª Categoría-Ouro	10	10	Non se valorarán varias mencións polo mesmo feito	
				2ª Categoría-Prata	5			
				Colectiva	2			
			Mención honorífica concedida pola Corporación municipal	1 a 5				
ANTIGUIDADE	15	Antigüidade no Corpo da Policía Local	Ano completo de servizos pestados	1		15		
CULTURA PROFESIONAL, HUMANÍSTICA E DEPORTIVA	15	Cultura profesional (1) e humanística	Libro	3	1	15	(1) Dirixidos á Formación policial (2) Acreditado con certificado Oficial da Xunta de Galicia (3) Acreditado pola Escola Oficial de Idiomas ou institución similar (4) Puntuarase a clasificación dos tres postos do Podium en calquera modalidade deportiva federada (seniors)	
			Relatorio publicado	1				
			Artigo publicado	0,10				
			Lingua galega (2) Idiomas (3) Outros estudos oficiais	Certificado grao superior	5			
				Certificado grao medio	2			
				Certificado grao elemental	1			
		Cultura deportiva (4)	Oímpico ou campión internacional	5	5	5		
			Campión de España	3				
			Campión de Galicia	1				

VALORACIÓN PROFESIONAL	25	Informes do Concello sobre traxectoria profesional			10	(5) Non se terá en conta na promoción intena mediante concurso-oposición, xa que está incluída como unha proba na fase de oposición
		Presentación e defensa ante o tribunal dun proxecto organizativo do posto de traballo a que se aspira (5)			15	

VIII.- Curso selectivo.

De conformidade co previsto na base 14ª das xerais, o aspirante aprobado, unha vez aportada toda a documentación esixida nas ditas bases, será nomeado funcionario en prácticas, percibindo as retribucións que legalmente correspondan a dita situación, debendo superar un curso de aptitude no Centro de Estudos Xudiciais e Seguridade Pública de Galicia durante o período e forma que estableza a dirección do citado centro.

Ademáis os/as aspirantes que superen o curso deberán realizar un período de prácticas no Concello que será valorado pola Alcaldía tra-lo informe do xefe do Corpo, debendo obter a cualificación de “apto” para superalo.

Superado o período de formación, os/as alumnos/as recibirán o diploma acreditativo e poderán ser nomeados/as funcionarios/as de carreira.

O/a alumno/a que por enfermidade ou algunha outra causa xustificada perda máis do 15% das clases do curso de formación será declarado/a “non apto” e poderá incorporarse ó seguinte curso cando a causa determinante llo permita.

O/a alumno/a que non supere o curso de formación teórico-práctica poderá repetilo por unha soa vez, debendo neste caso incorporarse ó curso seguinte.

ANEXO I TEMARIO ESPECÍFICO

(EXCLUENSE OS TEMAS PARA PRAZAS DO GRUPO D, QUE FIGURAN COMO ANEXO AS BASES XERAIS)

Parte xeral.-

- Tema 1.- A constitución española de 1978. Principios xerais. Dereitos e deberes dos españoles.
- Tema 2.- O Estatuto de autonomía de Galicia. Principios xerais. A Xunta de Galicia e o seu presidente.
- Tema 3.- O territorio, a poboación e a organización municipal. Competencias municipais.
- Tema 4.- Delitos e faltas. Persoas responsables criminalmente. Eximentes, atenuantes e agravantes. As penas e a súa execución.
- Tema 5.- A detención: supostos. Dereitos dos/as detidos/as. Especial referencia ó “habeas corpus” e á asistencia letrada ó/a detido/a. O depósito de detidos/as.
- Tema 6.- O homicidio e as súas formas. Delitos de lesións. Delictos contra a liberdade.
- Tema 7.- Delitos contra a liberdade e a indemnidade sexual. Da omisión do deber de socorro. Delitos contra o patrimonio.
- Tema 8.- Lei 5/2000, reguladora da responsabilidade penal do menor: ámbito de aplicación. Detención dos menores. Medidas cautelares. Dereitos e deberes dos/as menores internados/as. Responsabilidade civil.
- Tema 9.- Actuacións básicas ante emerxencias: avaliación do índice de risco. Avaliación de vítimas. Actuacións ante accidentes de tráfico. Afogamentos. Electrocucións.
- Tema 10.- Formalidades da denuncia e os seus efectos. A identificación das persoas. O atestado policial.

Parte específica.-

- Tema 1.- A Lei Orgánica 2/1986, de 13 de marzo, de forzas e corpos de seguridade: disposicións xerais. Principios básicos. Disposicións estatutarias comúns. Especial consideración do título V “das policía locais”.

- Tema 2.- *A Lei 3/1992, de Coordinación das policía locais de Galicia. Normas básicas de estrutura, organización e actuación das policía locais. Ingreso, promoción e mobilidade. Réxime estatutario.*
- Tema 3.- *O Regulamento de armas: as armas prohibidas. A tenencia ilícita de armas.*
- Tema 4.- *A Lei de seguridade vial: antecedentes e desenvolvemento regulamentario. Competencias dos municipios en materia de tráfico e circulación. Inmobilización e retirada de vehículos: supostos. Especial referencia ás denominadas zona ORA.*
- Tema 5.- *Delictos contra a seguridade do tráfico. A alcoholemia: concepto, taxas, modo de intervir. Delictos contra a saúde pública.*
- Tema 6.- *Regulamento xeral de circulación: elementos de seguridade casco-cinto. Regulamento xeral de conductores: permisos de conducción dos estranxeiros. Regulamento xeral de vehículos: especial referencia á matriculación.*
- Tema 7.- *Permisos e licenzas de conducir e documentación de vehículos.*
- Tema 8.- *Técnicas de dirección: a relación mando-subordinado.*
- Tema 9.- *Dereitos e deberes dos funcionarios do Corpo da Policía Local. Procedemento disciplinario.*
- Tema 10.- *Comportamentos colectivos: concepto e clasificación. O comportamento nos desastres.*
- Tema 11.- *Violencia de xénero. Protocolos de actuación. Servicios especializados*

ANEXO II EXCLUSIÓNS MÉDICAS

1.- Exclusiones circunstanciais.

Enfermidades ou lesións agudas activas no momento do recoñecemento que poidan producir secuelas capaces de dificultar ou impedi-lo desempeño das súas funcións policiais.

Nestes casos o tribunal médico poderá fixar un novo prazo para comproba-lo estado de saúde do/a aspirante, ó final do cal o propio tribunal certificará se desaparecieron os motivos da exclusión circunstancial.

2.- Exclusiones definitivas:

2.1. Ollo e visión.

2.1.1. Agudeza visual sen corrección inferior ós dous tercios da visión normal en ámbolos dous ollos.

2.1.2. Queratotomía radial.

2.1.3. Desprendemento e retina.

2.1.4. Estrabismo.

2.1.5. Hemianopsias.

2.1.6. Discromatopsias.

2.1.7. Calquera outro proceso patolóxico que, a xuízo do tribunal médico, dificulte de maneira importante a agudeza visual.

2.2. Oído e audición:

Agudeza auditiva que supoña unha perda entre 1.000 e 3.000 hertzios a 35 decibelios, ou de 4.000 hertzios a 45 decibelios.

2.3. Outras exclusiones:

2.3.1. Aparello locomotor. Alteracións do aparello locomotor que limiten ou dificulten o desenvolvemento da función policial, ou que poidan agravarse, a xuízo do tribunal médico, co desempeño do posto de traballo. (Patoloxía ósea de extremidades, retraccións ou limitacións funcionais de causa muscular ou articular, defectos de columna vertebral e outros procesos óseos, musculares e articulares).

2.3.2. Aparello dixestivo. Úlcera gastro-duodenal e calquera outro proceso dixestivo que, a xuízo do tribunal médico, dificulte o desenvolvemento do posto de traballo.

2.3.3. Aparello cardiovascular. Hipertensión arterial de calquera causa, non debendo sobrepasa-las cifras en repouso de 145mm/hg en presión sistólica, e 90 mm/hg en presión diastólica; varices ou insuficiencia venosa

periférica, así como, calquera outra patoloxía ou lesión cardiovascular que, a xuízo do tribunal médico, poida limita-lo desenvolvemento do posto de traballo.

2.3.4. Aparello respiratorio. Asma bronquial, a broncopatía crónica obstrutiva, o neumotorax espontáneo (en máis de unha ocasión), a tuberculose pulmonar activa e outros procesos do aparello respiratorio que dificulten o desenvolvemento da función policial.

2.3.5. Sistema nervioso. Epilepsia, depresión, xaquecas, tremor de calquera causa, alcoholismo, toxicomanías e outros procesos patolóxicos que dificulten o desenvolvemento da función policial.

2.3.6. Pel e faneras. Psoriase, eczema, cicatrices que produzan limitación funcional e outros procesos patolóxicos que dificulten ou limiten o desenvolvemento da función policial.

2.3.7. Outros procesos patolóxicos. Diabetes, enfermidadees transmisibles en actividade, enfermidade de transmisión sexual, enfermidadees inmunolóxicas sistémicas, intoxicacións crónicas, hemopatías graves, malformacións conxénitas, psicose e calquera outro proceso patolóxico que a xuízo do tribunal médico, limite ou incapacite para o exercicio da función policial.

Respecto á exclusión por toxicomanía ou alcoholismo, a que se refire o apartado 2.3.5., procederáse no primeiro caso, se se comproba a existencia de metabolitos de drogas de abuso, e no segundo caso, se se detecta unha cantidade de alcohol no sangue superior a 0,5 gr/dl.

ANEXO III PERFIL PSICOLÓXICO PARA O EXAME PSICOTÉCNICO

Tendo en conta as funcións que para o corpo da policía local se contemplan no art. 53 da lei orgánica 2/1986, do 13 de marzo, de forzas e corpos de seguridade, os test irán dirixidos a excluí-los/as aspirantes con anomalías respecto ó perfil psicolóxico que debe reuni-lo persoal do corpo, e que se traduce nas seguintes:

- 1.- *Desviación psicopática:* refírese á incapacidade de aproveitamento das experiencias vividas e a desconsideración cara as normas sociais. Aparentemente esta anomalía non se pode detectar sen un estudo psicolóxico, xa que as persoas con esta tendencia amósanse agradables e intelixentes e só se descubren a simple vista cando se atopan en serias dificultades, por isto, débense utilizar instrumentos sociométricos para a súa detección.
- 2.- *Esquizofrenia:* refírese á separación que presentan algunhas persoas entre a vida subxectiva e a realidade, por tanto presentan de forma irracional cambios de estado de ánimo e conducta.
- 3.- *Paranoia:* refírese á aparición de delirios de persecución, susceptibilidade ou sospeita, hipersensibilidade con ou en egotismo expansivo (demasiada importancia da propia persoa e un afán desmedido de falar de si mesmo). Os suxeitos que padecen dita anormalidade dan a impresión de ser normais cando están en garda, pero pódense converter rapidamente en litigantes ou vengativos contra calquera que dea mostras de querer controlalo.
- 4.- *Psicastenia:* refírese a un tipo de conducta, tanto explícita como implícita, causada por fobias que inclúen todo tipo de temores ilóxicos (obxectos ou situacións) que poden provocar reaccións extremas a estímulos correntes.
- 5.- *Hipomanía:* refírese a unha alteración cunha marcada superproductividade de pensamento e accións. As actividades das persoas que padecen esta anomalía, poden estorbar ós demais xa que prestan moi pouca atención ós principios sociais establecidos, mostrando graves dificultades coa lei e os seus representantes.
- 6.- *Depresión:* refírese á tendencia a mostrar unha falta de confianza en si mesmo, tendencia a preocuparse, pouco interese e introversión cando se atopa ante unha "situación crítica".
- 7.- *Histeria:* refírese á propensión a sufrir ataques esporádicos de debilidade, desmaio ou convulsións epileptoides, que se desencadenan perante calquera situación de tensión.
- 8.- *Hipocondriase:* refírese á inmadurez perante a forma de enfrentamento ós problemas, con tendencia a non atopar solucións adecuadas.
- 9.- *Introversión social:* refírese á tendencia ó aillamento de contactos sociais, apatía, inseguridade, incapacidade de tomar decisións, lentitude, inflexibilidade de pensamento, etc.

Así mesmo, o tribunal fixará uns criterios mínimos antes da realización dos exercicios, tanto a nivel intelectual como de personalidade, que de non ser acadados excluirán o/a candidato, e que se traducen en:

- 1.- *Forza da persoa mesma: refírese a unha boa integración persoal e unha estrutura compacta da personalidade que lle serve para actuar ante presións externas e tensións emocionais. Desta forma pódese levar a cabo un traballo de forma desenvolta e aproveitando as circunstancias.*
- 2.- *Dominancia: refírese á iniciativa social, persistencia, esforzo, preocupación, capacidade para o mando e identificación coa sociedade.*
- 3.- *Responsabilidade: refírese á aceptación das consecuencias ocasionadas pola conducta, á conciencia das obrigas propias traducíndose en “ser digno de confianza”, con grande sentido de pertenza ó grupo co que actúa e a amosar unha integridade total.*
- 4.- *Control: refírese ó autocontrol que poidan presenta-las persoas en calquera momento.*

10.- GARDA DA POLICÍA LOCAL.

I.- *Número de prazas: 26*

II.- *Características.*

Enmarcadas no Grupo D; escala, administración especial; subescala, servicios especiais; clase, policía local; categoría, garda. Estarán dotadas coas retribucións básicas que legalmente corresponden ó Grupo D e as complementarias propias do posto de traballo de garda da policía local. Figurarán incluídas no réxime de dedicación exclusiva.

III.- *Sistema de selección.*

Establécese o de oposición libre, por esixilo así a Lei 3/1992, do 23 de marzo, de Coordinación das Policía Locais de Galicia.

IV.- *Condicións dos aspirantes.*

Ademáis das que figuran na base 4ª das xerais, establécense as seguintes:

- a) *Contar coa condición de cidadá español, debido a que as funcións destas prazas comportan exercicio de autoridade.*
- b) *Ter cumpridos 18 anos e non sobrepasa-los 30 anos de idade.*
- c) *Estar en posesión do título de graduado escolar ou equivalente.*
- d) *Ser titular do permiso de conducir Clase A e Clase B, con autorización BTP.*
- e) *Posuír unha estatura mínima de 1,70 m. para homes e 1,60 m. para mulleres.*
- f) *Compromiso de portar armas e, se é o caso, chegar a utilizalas, que se prestará mediante declaración xurada por escrito.*
- g) *Acreditar a aptitude física, mediante a presentación, xunto coa instancia, de certificado médico, no que se faga constar expresamente que o/a aspirante reúne as condicións físicas e sanitarias, necesarias e suficientes para a realización dos exercicios físicos que figuran especificados na correspondente proba da oposición, o que non excluírá as comprobacións posteriores do que se reflicte no certificado médico.*

Todos estes requisitos deberán referirse á data na que remate o prazo de presentación de instancias da convocatoria.

V.- *Identificación dos opositores.*

Os opositores comparecerán ás diferentes probas provistos do seu DNI, que poderá ser esixido polo tribunal en calquera momento durante o desenvolvemento de cada proba.

VI.- *Exercicios da oposición.*

a) Primeiro exercicio.- Exame psicotécnico, de carácter obrigatorio e eliminatorio.

Irá dirixido á valoración da capacidade de razoamento e planificación do/a aspirante, así como dos aspectos da personalidade e aptitudes máis adecuadas ás funcións a desenvolver, contidas no art. 53 da Lei de Forzas e Corpos de Seguridade do Estado.

Levarase a cabo mediante test normalizados e a valoración dos aspirantes realizarase por comparación cos baremos e perfís do devandito test.

O contido concreto dos baremos e perfís para a comparación serán os que figuran como Anexo III destas bases.

b) Segundo exercicio: de carácter obrigatorio e eliminatorio. Probas de aptitude física.

Previamente ó seu inicio o tribunal deberá proceder á comprobar que os aspirantes cumpren o requisito do apartado e) do apartado IV "Condicións dos aspirantes" destas bases específicas, declarando eliminados ós que non a cumbran.

Consistirá na realización da seguintes probas físicas:

1ª Proba: Salto vertical.

Obxectivo.- Medi-la potencia do tren inferior (músculos extensores).

Material.- Pizarra milimetrada.

Posición inicial.- Erguido lateralmente e ó carón da pizarra. Pés xuntos e co ombro pegado á parede. Dende esta posición elevación do brazo máis achegado á parede ata a súa máxima extensión vertical. Non se poderá realizar ningún movemento a nivel de cadeira. A articulación da moneca deberá estar en prolongación co eixo do brazo. Nesta posición realízase a primeira marca na pizarra.

Execución.- O aspirante saltará tan alto como poida e marcará cos dedos o nivel conseguido.

Regras.- O candidato pode move-los brazos, flexiona-lo tronco e os xeonllos. Non se permite o salto se o aspirante non adoptou a posición inicial correcta. Mídese a distancia entre a marca feita na posición inicial e a conseguida no salto. Permítese dous intentos, apuntándose a mellor marca das dúas.

2ª Proba: Flexións de brazos.(Homes) e suspensión en barra (mulleres)

HOMES

Obxectivo.- Medi-la forza dos músculos flexores dos antebrazos e os da cintura escapulo-humeral.

Material.- Unha barra fixa de ximnasia deportiva.

Posición inicial.- Suspendido da barra coas palmas da mán cara adiante. Brazos e pernas extendidas. Os pés sen toca-lo chan.

Execución.- Levanta-lo corpo cos brazos ata que o queixo sobrepase a barra. Baixa-lo corpo ata que os brazos queden completamente extendidos. Repetilo exercicio tantas veces como se poida.

Regras.- A flexión non é un movemento de latigazo, non se poden levanta-los xeonllos. Non se permite dar impulso sacudindo as pernas. Non se permite o balanceo do corpo. O movemento de flexo-extensión deberá de se-lo máis uniforme posible. O queixo non pode toca-la barra e debe supera-la mesma. Se unha repetición se realiza con algunha destas anomalías, non se contará.

MULLERES

Dende unha posición inicial de brazos flexionados, pernas totalmente extendidas, e preso coas palmas das mans cara atrás, o queixo situado por enriba da barra, o exercicio consiste en quedar, o maior tempo posible, na posición que se describe de seguida: suspensión en barra durante 1 minuto, mantendo durante todo o exercicio o queixo por enriba da barra en todo o momento, non podendo tocar o chan nin ter outro contacto coa barra que o necesario para sosterse coas palmas das mans. A posición de suspensión deberá ser o máis uniforme posible, non permitíndose o balanceo.

3ª Proba.- Circuito de axilidade.

Obxectivo e xustificación.- Medi-las capacidades coordinativas (mobilidade e axilidade).

Material.- Dous paos de 1,70 m de alto por 3 cm. de ancho, mantidos verticalmente pola correspondente base. Dous valos de atletismo, colocados a unha altura de 0,72 m., e unha delas prolongada verticalmente por dous paos adosados ós seus extremos laterais, que teñen as mesmas características que os citados anteriormente.

Posición inicial.- Detrás da liña de partida, preparado para correr en posición de saída de pe. O lugar de saída é opcional. Á dereita ou á esquerda do valo.

Execución.- Á sinal, correrase na dirección que indica o debuxo, no menor tempo posible.

Regras.- O cronómetro eléctrico porase en marcha no momento da detonación e deterase cando o participante acade a vertical do bordo máis próximo da liña de meta co seu tronco (cando pase o último valo co tronco). Considérase nulo cando non se completa o percorrido, cando se derrube ou despraze algún dos valos ou elementos que constitúan o circuito e cando se apoie nalgún dos valos ó sobrepasalo. Permítense dous intentos con descanso entre ámbolos dous. Contabilizarase o mellor dos tempos.

4ª Proba.- 100 m. lisos.

Obxectivo.- Medi-la velocidade de desprazamento do corpo.

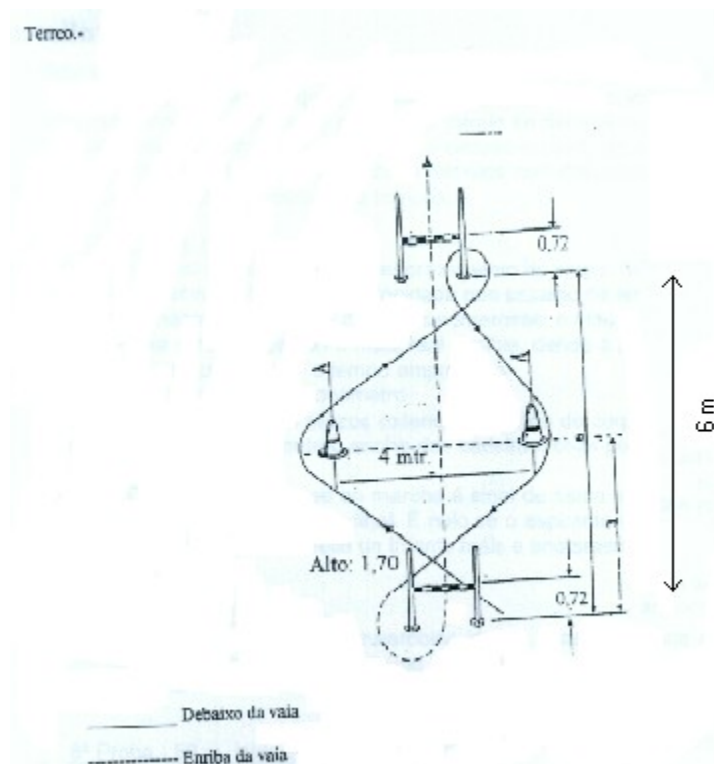

Material.- Instalacións de atletismo e cronometraxe eléctrico.

Execución.- Estableceranse as tandas que o tribunal estime oportuno, asignándose unha rúa a cada participante, sendo as voces de mando a utilizar dúas: 1. "Ós seus postos". A esta voz os participantes deberán ocupa-la súa

posición detrás da liña de saída da súa respectiva rúa. Permitirase o uso de tacos de saída debendo se-la posición a seguinte: as dúas mans e un xeonllo deberán estar en contacto co chán e os dous pes cos tacos de saída. Non se pode toca-la liña de saída nin o chan por diante da mesma con ningunha parte do corpo. 2. “Listos”. A esta voz os participantes deberán tomar sen perda de tempo a posición final de saída e permanecer inmóbiles ata a detonación da pistola ou aparato de saída. A posición será coas dúas mans en contacto co chan e os pes cos tacos de saída. Se un participante se move antes da detonación considerarase a saída falsa, dando o xuíz de saída o disparo definitivo só cando comprobe que todos os participantes adoptaron a posición axeitada.

Regras.- O cronómetro porase en marcha no momento da detonación e deterase cando o participante acade a vertical do bordo máis próximo da liña de meta co seu tronco. É nulo se o aspirante interfere na carreira doutro. Ó interferido permíteselle un intento máis e anotarase o mellor tempo.

5ª Proba.- Carreira de 1000 m.

Obxectivo.- Medi-la resistencia anaeróbica láctica.

Material.- Instalación de atletismo e cronometraxe eléctrico.

Descrición.- Estableceranse as tandas que o tribunal estime oportuno. Os aspirantes situaranse por orde a tres metros da liña de saída, e a única voz que se utilizará é a de “Ós seus postos”, debendo neste intre situarse detrás da liña de saída sen pisala e de pé. O disparo de saída efectuarase unha vez que o xuíz comprobe que todos os participantes están na posición axeitada.

Regras.- O cronómetro porase en marcha no momento da detonación e deterase cando o participante acade a vertical do bordo máis próximo da liña de meta co seu tronco.

6ª Proba.- 50 m. Natación.

Obxectivos.- Control do medio acuático.

Material.- Piscina de 25 m.

Descrición.- O aspirante nadará co estilo que queira a distancia de 50 m. A saída será dende o bordo da piscina ou “poyete” da mesma, en posición de salto e o final da proba será cando o aspirante toque a parede tras percorre-los 50 m.

Regras.- Tras cada longo debe tocarse a parede da piscina. A indumentaria estará composta unicamente por bañador, gafas e gorro. Non se poderá interferir nas vías dos demais aspirantes, pois significaría a descalificación. O interferido poderá repeti-la proba tras un descanso e anotaráselle o mellor tempo realizado.

TÁBOAS DE PUNTUACIÓN HOMES

SALTO VERTICAL	FLEXIÓNS DE BRAZOS	CIRCUITO AXILIDADE	CARREIRA 100 M. LISOS	CARREIRA 1000 M.	NATACIÓN 50 M. LIBRES
CM.	REPETICIÓN	TEMPO	TEMPO	TEMPO	TEMPO
55	14	10”20	13”35	3’22”	40”

MULLERES

SALTO VERTICAL	SUSPENSIÓN EN BARRA	CIRCUITO AXILIDADE	CARREIRA 100 M. LISOS	CARREIRA 1000 M.	NATACIÓN 50 M. LIBRES
CM.	TEMPO	TEMPO	TEMPO	TEMPO	TEMPO
43	1’0”	11”	14”85	4’04”	46”

Todos os aspirantes deberán presentarse ás probas físicas provistos de roupa deportiva.

Este exercicio cualificarase como apto ou non apto.

- c) Terceiro exercicio: Recoñecemento médico, no centro que se lle indique polo que se certifique que o aspirante non está incurso en ningunha das exclusións médicas recollidas no cadro que figura como anexo II desta convocatoria, de carácter obrigatorio e eliminatorio, a excepción das prazas reservadas para a quenda de promoción interna.

Asimesmo, o tribunal reservase a posibilidade, se o estima oportuno, de realizar probas de control antidopping.

d) Cuarto exercicio: Exercicio teórico para avaliación de coñecementos xerais e específicos de materias relacionadas co exercicio profesional, de carácter obrigatorio e eliminatorio.

Consistirá en contestar por escrito no prazo máximo de 2 horas a 4 temas elexidos ó chou, dos que figuran como Anexo I a estas bases, dous da parte xeral e dous da parte específica.

e) Quinto exercicio: De carácter obrigatorio e non eliminatorio. Consistirá na práctica da proba de coñecemento do idioma galego, das institucións e do Dereito básico de Galicia. Cualificaráse cun máximo de 2 puntos de conformidade co previsto na base X das xerais.

e) Sexto exercicio: De carácter voluntario e non eliminatorio.

Consistirá na realización dunha proba de coñecemento de idiomas comunitarios, a desenvolver no tempo que estableza o tribunal. O dito exercicio cualificaráse cun máximo de 2 puntos. Os aspirantes que desexen realizar a referida proba, haberán de indicalo expresamente na solicitude de participación no proceso selectivo, indicando o idioma concreto.

VII.- Valoración dos exercicios.

A suma das puntuacións obtidas nos exercicios cuarto e quinto serverá para elabora-la relación de aprobados/as por orde de puntuación que serán nomeados/as funcionarios/as en prácticas.

VIII.- Curso selectivo de formación e prácticas.

De conformidade co previsto na base XIV das xerais e no Decreto da Xunta de Galicia 204/2000, do 21 de xullo, os/as aspirantes aprobados/as deberán superar un curso teórico-práctico no Centro de Estudos Xudiciais e Seguridade Pública de Galicia.

Ademáis os/as aspirantes que superen o curso deberán realizar un período de prácticas no concello que será valorado pola Alcaldía tra-lo informe do xefe do Corpo, debendo obte-la cualificación de “apto” para superalo.

Superado o período de formación, os/as alumnos/as recibirán o diploma acreditativo e poderán ser nomeados/as funcionarios/as de carreira.

O/a alumno/a que por enfermidade ou algunha outra causa xustificada perda máis do 15% das clases do curso de formación será declarado/a “non apto” e poderá incorporarse ó seguinte curso cando a causa determinante llo permita.

O/a alumno/a que non supere o curso de formación teórico-práctica poderá repetilo por unha soa vez, debendo neste caso incorporarse ó curso seguinte.

ANEXO I

TEMARIO ESPECÍFICO

(EXCLUENSE OS TEMAS PARA PRAZAS DO GRUPO D, QUE FIGURAN COMO ANEXO AS BASES XERAIS)

Parte xeral.-

Tema 1.- A Constitución española de 1978. Principios xerais. Dereitos e deberes dos españois. Os dereitos fundamentais. O Tribunal Constitucional.

Tema 2.- O Estatuto de Autonomía de Galicia. Principios xerais. A Xunta de Galicia e o seu presidente.

Tema 3.- O territorio, a poboación e a organización municipal. Competencias municipais.

- Tema 4.- *Delitos e faltas. Persoas responsables criminalmente. Eximentes, atenuantes e agravantes.*
Tema 5.- *A detención: supostos. Dereitos dos detidos. Especial referencia ao habeas corpus e a asistencia letrada ó detido.*
Tema 6.- *O homicidio e as súas formas. Delitos de lesións. Delitos contra a liberdade.*
Tema 7.- *Delitos contra a liberdade e a indemnidade sexual. Da omisión do deber de socorro. Delitos contra o patrimonio.*
Tema 8.- *Lei 5/2000, Reguladora da responsabilidade penal do menor: ámbito de aplicación. Detención dos menores.*
Tema 9.- *Actuacións básicas ante emerxencias: avaliación do índice de risco. Avaliación de vítimas. Actuación ante accidentes de tráfico. Afogamentos. Electrocucións.*
Tema 10.- *Formalidades da denuncia e os seus efectos. A identificación das persoas. O atestado policial.*

Parte específica.-

- Tema 1.- *A Lei Orgánica 2/1986, do 13 de marzo, de Forzas e Corpos de Seguridade do Estado: disposicións xerais. Principios básicos. Disposicións estatutarias comúns. Especial consideración do título V “das policía locais”.*
Tema 2.- *A lei 3/1992, de coordinación das policía locais de Galicia. Normas básicas de estrutura, organización e actuación das policía locais. Ingreso, promoción e mobilidade. Réxime estatutario.*
Tema 3.- *O regulamento de armas: as armas prohibidas. A tenza ilícita de armas.*
Tema 4.- *A lei de seguridade vial: antecedentes e desenvolvemento regulamentario. Competencias dos municipios en materia de tráfico e circulación. Inmobilización e retirada de vehículos: supostos. Especial referencia ás denominadas Zona ORA.*
Tema 5.- *Delitos contra a seguridade do tráfico. A alcoholemia: concepto, taxas, modo de intervir. Delictos contra a saúde pública.*
Tema 6.- *Regulamento xeral de circulación: elementos de seguridade casco-cinto. Regulamento xeral de conductores: permisos de conducción dos estranxeiros. Regulamento xeral de vehículos: especial referencia á matriculación.*
Tema 7.- *Permisos e licenzas de conducir e documentación de vehículos.*
Tema 8.- *Ordenanzas municipais e bandos da alcaldía en materia de limpeza e ornato, venda ambulante, establecementos públicos, contedores, valos e estradas, mercados e outros da vía pública.*
Tema 9.- *Dereitos e deberes dos funcionarios do corpo da policía local. Procedemento disciplinario.*
Tema 10.- *Breve descripción do termo municipal de Vigo. Principais vías urbanas, monumentos e lugares de interese cultural, artístico, deportivo e turístico da cidade. Centros oficiais.*
Tema 11.- *Violencia de xénero. Protocolo de actuación. Servicios especializados.*

ANEXO II
EXCLUSIÓNS MÉDICAS

1.- *Exclusións circunstanciais.*

Enfermidades ou lesións agudas activas no momento do recoñecemento que poidan producir secuelas capaces de dificultar ou impedi-lo desempeño das súas funcións policiais.

Nestes casos o tribunal médico poderá fixar un novo prazo para comproba-lo estado de saúde do/a aspirante, ó final do cal o propio tribunal certificará se desapareceron os motivos da exclusión circunstancial.

2.- *Exclusións definitivas:*

2.1. *Ollo e visión.*

2.1.1. *Agudeza visual sen corrección inferior ós dous tercios da visión normal en ámbolos dous ollos.*

2.1.2. Queratotomía radial.

2.1.3. Desprendemento de retina.

2.1.4. Estrabismo.

2.1.5. Hemianopsias.

2.1.6. Discromatopsias.

2.1.7. Calquera outro proceso patolóxico que, a xuízo do tribunal médico, dificulte de maneira importante a agudeza visual.

2.2. Oído e audición:

Agudeza auditiva que supoña unha perda entre 1.000 e 3.000 hertzios a 35 decibelios, ou de 4.000 hertzios a 45 decibelios.

2.3. Outras exclusións:

2.3.1. Aparello locomotor. Alteracións do aparello locomotor que limiten ou dificulten o desenvolvemento da función policial, ou que poidan agravarse, a xuízo do tribunal médico, co desempeño do posto de traballo. (Patoloxía ósea de extremidades, retraccións ou limitacións funcionais de causa muscular ou articular, defectos de columna vertebral e outros procesos óseos, musculares e articulares).

2.3.2. Aparello dixestivo. Úlcera gastro-duodenal e calquera outro proceso dixestivo que, a xuízo do tribunal médico, dificulte o desenvolvemento do posto de traballo.

2.3.3. Aparello cardiovascular. Hipertensión arterial de calquera causa, non debendo sobrepasar as cifras en repouso de 145mm/hg en presión sistólica, e 90 mm/hg en presión diastólica; varices ou insuficiencia venosa periférica, así como, calquera outra patoloxía ou lesión cardiovascular que, a xuízo do tribunal médico, poida limita-lo desenvolvemento do posto de traballo.

2.3.4. Aparello respiratorio. Asma bronquial, a broncopatía crónica obstrutiva, o neumotorax espontáneo (en máis de unha ocasión), a tuberculose pulmonar activa e outros procesos do aparello respiratorio que dificulten o desenvolvemento da función policial.

2.3.5. Sistema nervioso. Epilepsia, depresión, xaquecas, tremor de calquera causa, alcoholismo, toxicomanías e outros procesos patolóxicos que dificulten o desenvolvemento da función policial.

2.3.6. Pel e faneras. Psoriase, eczema, cicatrices que produzan limitación funcional e outros procesos patolóxicos que dificulten ou limiten o desenvolvemento da función policial.

2.3.7. Outros procesos patolóxicos. Diabetes, enfermidades transmisibles en actividade, enfermidade de transmisión sexual, enfermidades inmunolóxicas sistémicas, intoxicacións crónicas, hemopatías graves, malformacións conxénitas, psicose e calquera outro proceso patolóxico que a xuízo do tribunal médico, limite ou incapacite para o exercicio da función policial.

Respecto a exclusión por toxicomanía ou alcoholismo, a que se refire o apartado 2.3.5., procederase no primeiro caso, se se comproba a existencia de metabolitos de drogas de abuso, e no segundo caso, se se detecta unha cantidade de alcohol no sangue superior a 0,5 gr/dl.

ANEXO III PERFIL PSICOLÓXICO PARA O EXAME PSICOTÉCNICO

Tendo en conta as funcións que para o Corpo da Policía Local se contemplan no art. 53 da Lei orgánica 2/1986, do 13 de marzo, de Forzas e Corpos de Seguridade do Estado, os test irán dirixidos a excluí-los/as aspirantes con anomalías respecto ó perfil psicolóxico que debe reuni-lo persoal do Corpo, e que se traduce nas seguintes:

- 1.- *Desviación psicopática:* refírese á incapacidade de aproveitamento das experiencias vividas e a desconsideración cara as normas sociais. Aparentemente esta anomalía non se pode detectar sen un estudio psicolóxico, xa que as persoas con esta tendencia amósanse agradables e intelixentes e só se descubren a simple vista cando se atopan en serias dificultades, por isto, débense utilizar instrumentos sociométricos para a súa detección.
- 2.- *Esquizofrenia:* refírese á separación que presentan algunhas persoas entre a vida subxectiva e a realidade, por tanto presentan de forma irracional cambios de estado de ánimo e conducta.

- 3.- *Paranoia: refírese á aparición de delirios de persecución, susceptibilidade ou sospeita, hipersensibilidade con ou en egotismo expansivo (demasiada importancia da propia persoa e un afán desmedido de falar de si mesmo). Os suxeitos que padecen dita anormalidade dan a impresión de ser normais cando están en garda, pero pódense converter rapidamente en litigantes ou vengativos contra calquera que dea mostras de querer controlalo.*
- 4.- *Psicastenia: refírese a un tipo de conducta, tanto explícita como implícita, causada por fobias que inclúen todo tipo de temores ilóxicos (obxectos ou situacións) que poden provocar reaccións extremas a estímulos correntes.*
- 5.- *Hipomanía: refírese a unha alteración cunha marcada superproductividade de pensamento e accións. As actividades das persoas que padecen esta anomalía, poden estorbar ós demais xa que prestan moi pouca atención ós principios sociais establecidos, mostrando graves dificultades coa lei e os seus representantes.*
- 6.- *Depresión: refírese á tendencia a mostrar unha falta de confianza en si mesmo, tendencia a preocuparse, pouco interese e introversión cando se atopa ante unha “situación crítica”.*
- 7.- *Histeria: refírese á propensión a sufrir ataques esporádicos de debilidade, desmaio ou convulsións epileptoides, que se desencadenan perante calquera situación de tensión.*
- 8.- *Hipocondriase: refírese á inmadurez perante a forma de enfrentamento ós problemas, con tendencia a non atopar solucións adecuadas.*
- 9.- *Introversión social: refírese á tendencia ó aillamento de contactos sociais, apatía, inseguridade, incapacidade de tomar decisións, lentitude, inflexibilidade de pensamento, etc.*

Así mesmo, o tribunal fixará uns criterios mínimos antes da realización dos exercicios, tanto a nivel intelectual como de personalidade, que de non ser acadados excluirán o/a candidato, e que se traducen en:

- 1.- *Forza da persoa mesma: refírese a unha boa integración persoal e unha estrutura compacta da personalidade que lle serve para actuar ante presións externas e tensións emocionais. Desta forma pódese levar a cabo un traballo de forma desenvolta e aproveitando as circunstancias.*
- 2.- *Dominancia: refírese á iniciativa social, persistencia, esforzo, preocupación, capacidade para o mando e identificación coa sociedade.*
- 3.- *Responsabilidade: refírese á aceptación das consecuencias ocasionadas pola conducta, á conciencia das obrigas propias traducíndose en “ser digno de confianza”, con grande sentido de pertenza ó grupo co que actúa e a amosar unha integridade total.*
- 4.- *Control: refírese ó autocontrol que poidan presenta-las persoas en calquera momento.*

11.- ENXEÑEIRO INDUSTRIAL.

I.- Número de prazas: 1.

II.- Características.

Enmarcada no Grupo A; escala, administración especial; subescala, técnica; Clase, superior. Estará dotada coas retribucións básicas que legalmente corresponden ó Grupo A e as complementarias propias do posto de traballo ó que resulte adscrita a praza que se convoca.

Figurarán incluída no réxime de dedicación exclusiva.

III.- Sistema de selección.

Establécese o de oposición libre de conformidade co previsto nestas bases específicas e o establecido nas bases xerais da convocatoria derivada da oferta de emprego público correspondente ó ano 2005.

IV.- Condicións dos aspirantes.

Ademáis das que figuran na base 4ª das xerais, as/os aspirantes deberán estar en posesión do título de enxeñeiro industrial.

V.- Exercicios da oposición.

Primeiro exercicio.- De carácter obrigatorio e eliminatorio para todos os aspirantes.

Consistirá en desenvolver por escrito durante un período máximo de 3 horas cinco temas extraídos ó chou dos que figuran como anexo a estas bases. Un destes temas corresponderá ó temario común para o Grupo A de titulación, outro extraerase do bloque I do temario específico, dous do bloque II e outro do bloque III tamén do temario específico.

Segundo exercicio.- De carácter obrigatorio e eliminatorio.

Consistirá en resolver un suposto práctico proposto polo tribunal e relacionado co contido do temario específico, no tempo que aquél estableza. O tribunal poderá, ao final da exposición, solicitar ó aspirante calquera aclaración que considere oportuna, sobre o suposto práctico desenvolvido.

Terceiro exercicio.- De carácter obrigatorio e non eliminatorio. Proba de informática.

Consistirá en dúas probas: a primeira de coñecementos informáticos a nivel usuario de entornos operativos Windows ou similares, manexo de ferramentas de ofimática como procesador de textos, folla de cálculo, bases de datos, presentacións con diapositivas, xestión de proxectos, etc. (Ms office, project, ou similar) e de utilidades básicas de internet en ditos entornos (navegación, correo electrónico, etc.), e a segunda das probas será de coñecemento de ferramentas CAD de deseño asistido por ordenador, tando 2D, como 3D (autoCAD, solidworks, ou similar) e ferramentas CAE de simulación dinámica de sistemas electromecánicos (workingModel ou similar), no tempo que estableza o tribunal.

Cuarto exercicio.- Obrigatorio e non eliminatorio.

Consistirá na práctica da proba de coñecemento do idioma galego prevista na base 10ª das xerais.

A cualificación de cada exercicio e a final, faráse de conformidade o previsto na base 10ª das xerais.

ANEXO
TEMARIO ESPECÍFICO
BLOQUE I

- Tema 1.- Enxeñería de tráfico, evolución e obxectivos. Finalidade da ordenación do tráfico nas cidades, medidas de carácter xeral. Ordenación e regulación da circulación de vehículos e peóns por vías urbanas e interurbanas. Tipos e características dos sinais de circulación.
- Tema 2.- Comportamento dos peóns nas vías de circulación. Prioridade de paso de vehículos sobre peóns, excepcións. Pacificación do tráfico, zonas 30, zonas 20, criterios de implantación. Tecnoloxías en sinalización e protección de zonas de coexistencia. A plataforma única, vantaxes e inconvenientes.
- Tema 3.- Variables e parámetros fundamentais do tráfico, relacións entre eles. Capacidade e nivel de servizo, intensidade de servizo. Características do fluxo de tráfico: variación, distribución e composición. Distancia mínima de seguridade entre vehículos. Modelos en catro etapas para a previsión do futuro da mobilidade.
- Tema 4.- Competencias en materia de tráfico e circulación de vehículos a motor e seguridade vial, as atribucións dos municipios. Coordinación das administracións. Textos legais vixentes sobre circulación. A ordenanza complementaria de tráfico do Concello de Vigo. Outras normas municipais.

- Tema 5.- Sinalización vertical en materia de tráfico, principios básicos en sinalización. Marcas viais, tipos e características. Función e normativa das marcas viais. Técnicas e produtos empregados na sinalización horizontal. Retrorreflexión. Determinación do coeficiente de resistencia ao esvaramento, coeficiente Q_d .
- Tema 6.- Mantemento da sinalización: criterios de renovación. Inventarios en sinalización. Inventarios en entorno urbano e interurbano, diferencias. Tecnoloxías informáticas que axudan ao mantemento de inventarios en sinalización. Tipos de sistemas de contención de vehículos, disposición.
- Tema 7.- Obxecto da regulación semaforica. Tipos de semáforos. Regulación dunha intersección mediante semáforos: situación do semáforo e elementos que constitúen a instalación. Definición do ciclo, fase e reparto. Cálculo dos tempos de regulación. Criterios de decisión para a instalación de semáforos en interseccións.
- Tema 8.- Regulación de zonas semaforizadas. Regulación en función do tráfico: a tempos fixos, actuados. Efectos dos semáforos no tráfico. Despexes. Detectores e reguladores. Coordinación e progresión, ondas verdes. Cálculo das variables. Sistemas centralizados de regulación, información e supervisión do tráfico.
- Tema 9.- Concepto de seguridade vial, os catro niveis. Factores que interveñen na seguridade vial: conductor, vehículo e vía. A intervención na seguridade vial, a educación vial. Problemas de seguridade vial en travesías, descrición e elección de solucións. O plan municipal de seguridade vial na cidade de Vigo.
- Tema 10.- O transporte de pasaxeiros por estrada, especial consideración do transporte escolar e de minusválidos: normativa aplicable. Análise de eficacia e eficiencia nos sistemas públicos de transporte urbano, indicadores. Accesibilidade ao transporte colectivo. Parámetros, factores e consideracións para o establecemento de paradas de autobús e de autotaxis no medio urbano.
- Tema 11.- O transporte de mercadorías por estrada, estrutura e composición do sector en España. Os centros loxísticos e a problemática da distribución urbana. O transporte de mercadorías perigosas por estrada: normativa e disposicións relativas á carga, descarga e manipulación. Actuación en caso de inmovilización por accidente ou avaría do vehículo.
- Tema 12.- Normas sobre aparatos de transporte vertical.
- Tema 13.- A contratación pública, lexislación vixente. Actuacións administrativas preparatorias dos contratos. Procedementos e formas de adxudicación. Anteproxectos e proxectos. Replanteo e prego de cláusulas administrativas particulares. Tipos de expedientes de contratación. Formalización do contrato.
- Tema 14.- Organización e funcionamento dun Parque Central de Servizos Municipais.
- Tema 15.- Propiedades dos materiais, técnicas de medida e ensaio de propiedades. Erros na medida de magnitudes físicas, instrumentos de medida. Medicións acústicas, instrumentación básica e procedementos de medida de niveis sonoros.
- Tema 16.- Mecanismos de transmisión de movemento. Engrenaxes, correas, cadeas. Sistemas de retención, acoplamento e lubricación de eixes. Coxigóns.
- Tema 17.- Máquinas eléctricas, xeneralidades e tipos. Transformadores. Motores de corrente continua e alterna: constitución, funcionamento e aplicacións.
- Tema 18.- Ventiladores, tipos e características. Axuste de ventiladores e leis de funcionamento. Clasificación das redes de conductos de aire. Cálculo de conductos, diámetro equivalente, perdas de carga.
- Tema 19.- Principios de Psicrometría: aire húmido, punto de orballo, temperatura adiabática e de bulbo húmido, diagramas. Procesos psicrometricos. Procesos típicos de acondicionamento do aire no verán e no inverno. Cálculo da carga térmica de refrixeración.
- Tema 20.- Normas sobre instalacións frigoríficas. O sistema de refrixeración por compresión de vapor, termodinámica do ciclo e máquinas empregadas, esquemas. Refrixeración por absorción. Arrefriamento por evaporación. Refrixerantes, salmoiras e aceites.
- Tema 21.- Normas sobre climatización, calefacción e auga quente sanitaria. Coeficiente global de transmisión de calor dos edificios (Kg). Instalacións térmicas nos edificios, condicións interiores e exteriores. Instalacións centralizadas de ACS, xeneralidades. Salas de máquinas.

BLOQUE II

- Tema 22.- *O sector do gas en España: xeración, distribución e utilización. O servicio público de gases combustibles. Normas de instalación do gas.*
- Tema 23.- *Evolución española dos combustibles gaseosos. Combustibles gaseosos para automoción: GNC e GLP, vantaxes e desvantaxes; características dos motores. Combustibles alternativos: DME, FAME, BIOETANOL, etc.*
- Tema 24.- *O sector dos hidrocarburos líquidos e a súa estrutura en España: xeración, distribución e utilización. Tecnoloxía do petróleo en España. Carburantes para automoción, gasolinas e gasóleos: orixe, composición e tipos. Características e aditivos dos carburantes.*
- Tema 25.- *A xestión enerxética, obxectivos. Concepto de eficiencia enerxética. Política española de aforro e eficiencia enerxética, plan 2004-2012: sectores contemplados, escenarios e o seu control. A auditoría enerxética, fases. A liberalización do sector enerxético español. O IDAE e as axencias de enerxía, funcións.*
- Tema 26.- *Fontes de enerxía de orixe fósil. Fontes de enerxía renovábel: eólica, solar, geotérmica, hidráulica, biomasa e orixe mariño (maremotriz e convertedores GEOs). Tecnoloxías de almacenamento de enerxía eléctrica.*
- Tema 27.- *Xeración distribuída de enerxía: definición, rango e aplicacións. Presente e futuro da xeración distribuída e as súas tecnoloxías. Calefacción de distrito, partes fundamentais da instalación. Condicionantes na elección da fonte calorífica para calefacción urbana.*
- Tema 28.- *O hidróxeno como combustible de futuro: xeración, almacenamento e transporte. A pila de combustible (FC): principio de funcionamento, tipos e aplicacións. Funcionamento de FC aplicadas na automoción, sistemas complementarios. Particularidades no manexo do combustible en autobuses de hidróxeno.*
- Tema 29.- *A enerxía solar e os procesos de conversión en enerxía útil. A célula fotovoltaica, tipos e rendementos. Compoñentes dunha instalación solar fotovoltaica: paneis, acumuladores, reguladores, convertedores, outros. O colector solar, estudio enerxético do CPP. Regulación de instalacións solares térmicas.*
- Tema 30.- *O sector da enerxía eléctrica en España, composición e tensións normalizadas. Liñas de transporte e distribución en alta tensión, características. Subestacións eléctricas. Centrais eléctricas convencionais. A servidume de paso en enerxía eléctrica.*
- Tema 31.- *Liñas aéreas en M.T., tipos de conductores e illadores, elementos de sustentación da rede. Liñas subterráneas de M.T. comparación entre o cobre e o aluminio para a construción dunha liña de transporte.*
- Tema 32.- *Rede pública de distribución en B.T. Instalacións eléctricas para baixa tensión: definición, clasificación e compoñentes. Tomas de terra en instalacións de enerxía eléctrica. Abastecementos eléctricos en baixa tensión.*
- Tema 33.- *Centros de transformación, tipos e criterios de selección e de potencias. Elementos básicos dun CT, esquemas. O transformador. Instalacións auxiliares: ventilación e protección contra incendios.*
- Tema 34.- *Graos de electrificación en instalacións eléctricas en edificios, potencias. Tarifas eléctricas: definición, clasificación e composición. Potencia de facturación e complemento de tarifa.*
- Tema 35.- *Protección das instalacións en BT. Protección contra contactos accidentais. Instalacións eléctricas en locais de pública concorrencia, prescricións técnicas.*
- Tema 36.- *O entorno da compatibilidade electromagnética, fontes naturais de interferencias e ruídos provocados polo home. Susceptibilidade e compatibilidade electromagnética, inmunidade. Directivas e estándares europeos e españois sobre a EMC.*
- Tema 37.- *Magnitudes luminosas e fotométricas, o vatio luminoso. A luz, o ollo e a cor, cegamento. Leis fundamentais da luminotecnia. Propiedades ópticas da materia e a súa influencia no alumeado de exteriores. Contaminación lumínica, redución.*
- Tema 38.- *Fontes de luz: tipos e parámetros principios, luminescencia. Lámpadas de incandescencia. Teoría da descarga en gas. Lámpadas de descarga en vapor de mercurio: tipos, funcionamento e partes. Corrección da cor. Lámpadas de descarga en vapor de sodio: tipos, funcionamento e partes. Tendencias futuras.*

- Tema 39.- *Equipos auxiliares das lámpadas de descarga: xeneralidades. Reactancias: tipos e funcionamento. Dispositivos de acendido: principios de funcionamento e tipos. Condensadores e compensación do factor de potencia. Equipos de aforro de enerxía.*
- Tema 40.- *Luminarias: xeneralidades e datos fotométricos. Compoñentes e reglaxes de luminarias, control da luz. Rendemento dunha luminaria, factor de utilización. Clasificación de luminarias: fotométrica, segundo o grao de protección eléctrica e segundo as condicións operativas. Iluminación por proxección, métodos de cálculo.*
- Tema 41.- *Parámetros de iluminación en interiores. Cálculos de iluminación interior. Instalacións de alumeado público: obxectivos, tipos e características. Sistemas de iluminación en estradas. Sistemas de alumeado en túneles segundo a súa lonxitude. Iluminación deportiva, consideracións de deseño.*
- Tema 42.- *Os metais: natureza, estrutura e propiedades. Natureza e constitución das aliaxes. Os aceiros: composición e estrutura. Aceiros con aliaxe lixeira. Aceiros inoxidables. Tratamentos térmicos nos aceiros.*
- Tema 43.- *A fundición de ferro e o seu control. Características tecnolóxicas da fundición. Defectos en pezas fundidas. Materiais de alta resistencia: procedementos de endurecemento, fundicións de alta resistencia e aceiros extrarresistentes. Soldabilidade dos aceiros.*
- Tema 44.- *Pulvimetalúrxia: obtención do pó, compactación e sinterización. Infiltración. Campos de aplicación da pulvimetalurxia e as súas limitacións. Operacións de acabado.*
- Tema 45.- *Soldadura metálica, definición e tipos. Técnicas de soldeo para pezas metálicas. Consideracións sobre a ZAC e fenómenos que aparecen. Técnicas de supervisión e inspección de unións soldadas, ensaios. Defectos e fallos en soldaduras metálicas. A prevención da distorsión. Prevención de soldaduras non desexables. Soldadura de pezas plásticas.*
- Tema 46.- *Materiais non metálicos en maquinaria: madeira reforzada, sitales, formigón armado, polímeros sintéticos (nailon, cauchos), etc. Pezas de plástico e a súa fabricación. Materiais compostos e as súas aplicacións. Procedementos de unión fixa e desmontable entre dúas pezas.*
- Tema 47.- *Principios xerais do mantemento de medios e instalacións, concepto de fallo e avaría. Taxa de fallos e vida útil dun dispositivo. Fiabilidade e dispoñibilidade. Obxecto e tipos de mantementos. Descrición do perfil de operación dun dispositivo.*
- Tema 48.- *Mantemento centrado na fiabilidade: definición e obxectivos. Análise RCM, etapas. Seguridade nas operacións de mantemento. Mantemento preventivo en edificios e instalacións.*
- Tema 49.- *Operacións de mantemento en elementos de mobiliario urbano, clasificación de elementos e obxectivos. Mantemento de instalacións na vía pública. Deseño seguro e mantemento de áreas de xogos infantís en contornos urbanos, superficies empregadas e normativa aplicable.*
- Tema 50.- *Aspectos técnicos da seguridade e saúde no traballo. Distintas técnicas para actuar en función da fase do accidente. Ergonomía, definición e áreas de estudio. Principios e conceptos fundamentais en ergonomía. Productos ergonómicos.*
- Tema 51.- *Ergonomía e deseño. Deseño e selección de ferramentas manuais. Seguridade en máquinas, técnicas. Aplicación da ergonomía á seguridade. Normas de seguridade en aparatos a presión. Seguridade e hixiene das áreas de xogos infantís nos contornos urbanos.*
- Tema 52.- *Tipos de proxectos industriais. Definición e obxectivos dun proxecto. A xestión de proxectos: planificación e asignación de recursos, importancia do camiño crítico na EDT. O presuposto e a documentación dun proxecto. Valoración económica de proxectos. Enxeñería básica e de desenvolvemento.*
- Tema 53.- *A dirección de proxectos, o liderado e a toma de decisións. Ferramentas para o desenvolvemento profesional de persoas e equipos (coaching, mentoring, etc). As comunicacións e o control na execución do proxecto. Os informes. Avaliación de proxectos públicos mediante análise Coste-Beneficio.*
- Tema 54.- *A calidade na empresa, sistemas de xestión. Control de calidade, manuais, procedementos e plans. Garantía de calidade. A calidade nas administracións públicas: conceptos e principios modelos de xestión. As cartas de servizos. Métodos para medir a satisfacción do administrado.*

BLOQUE III

- Tema 55.- *A cidade como ecosistema urbano: auga, chan, clima. Orixe, efectos, loita e control da contaminación urbana. Protección e coidado de zoas verdes en contornos urbanos. Restauración de espazos urbanos degradados: bases, criterios e factores influentes. Normativa específica da cidade de Vigo en materia de protección do medio ambiente.*
- Tema 56.- *A contaminación atmosférica: consideracións xerais, orixe de contaminantes e medidas de protección. Efectos da contaminación e a “illa calórica” nas cidades. Contaminación por partículas: orixe e control. Técnicas de medición e control de olores.*
- Tema 57.- *O ruído como contaminante ambiental urbano. Criterios de valoración do ruído. Medidas de protección e control para a redución do ruído. Os mapas sonoros. Contaminación e degradación do chan: causas, tipos e evolución. Avaliación da calidade dun chan. Tratamentos de descontaminación do chan.*
- Tema 58.- *O auga para consumo humano: fontes e avaliación da calidade. Contaminantes orgánicos do auga doce. Tratamento do auga potable: procedementos xerais e específicos de eliminación de Fe e Mn. Procedementos para desalinizar auga do mar.*
- Tema 59.- *Augas residuais: caracterización e tratamentos. Sistemas de evacuación: rede de sumidoiros, recollida e almacenamento. Desinfección e vertido de efluentes urbanos. Caracterización e tratamentos de Biosólidos: en primeira e segunda etapa. Aproveitamento enerxético dos subproductos obtidos nunha EDAR. Funcionamento da EDAR “Río Lagares” en Vigo.*
- Tema 60.- *A limpeza urbana, condicionantes e campañas especiais. Tratamentos de limpeza: o varrido e o baldeo; limitacións e medios mecánicos empregados. Caracterización das augas de baldeo, sistemas de evacuación e descrición da rede de sumidoiros. A prevención do ensuciamento, papeleiras.*
- Tema 61.- *Os residuos sólidos urbanos, orixe e caracterización. A xestión dos RSU, tecnoloxías para a recollida e transporte de residuos, plantas e peiraos de transferencia. Recollida selectiva de residuos: produtos e métodos, prerrecollida. Residuos industriais. Residuos hospitalarios.*
- Tema 62.- *Tecnoloxías de tratamento, separación e reutilización de residuos sólidos urbanos. Tratamento biolóxico de RSU: o compost, fases. Xustificación da utilización do Mulch en xardinería. Dixestión anaerobia. Competencias da administración local en materia de RSU. Lei 10/98 de residuos.*
- Tema 63.- *Plan Nacional de Residuos Urbanos 2000-2006. os vertidos de residuos sólidos urbanos. Vertedoiros, tipos e condicións de explotación. As plantas de transferencia e as plantas incineradoras de residuos. Xestión enerxética de RSU: na incineración, para a obtención do biogás. Relación entre biogás e lixiviado en vertedoiros.*
- Tema 64.- *Recuperación dos aceites usados, o modelo actual de xestión en España. Especiais consideracións na recuperación dos aceites usados de automoción: efectos prexudiciais, tratamentos e lexislación aplicable.*
- Tema 65.- *Os neumáticos como residuo: principios de xestión recollidos no “Plan Nacional de NFU”. Procesos térmicos para a valorización de NFUs, problemática.*
- Tema 66.- *Planeamento territorial e urbanístico, clases de plans urbanísticos. Clasificación e categorización do chan, aproveitamento, áreas de reparto. Execución do planeamento urbanístico a través de actuacións integradas. Os convenios urbanísticos: de planeamento e de xestión. A reparcelación.*
- Tema 67.- *Ordenanza xeral reguladora das obras e as conseguíntes ocupacións necesarias para a implantación de servizos na vía pública: principios e normas xerais, licenzas, sinalización e balizamento das ocupacións na vía pública, inspección municipal. Protección de elementos vexetais nos traballos de construción. Protección na zona radical.*
- Tema 68.- *A intervención na edificación e uso do chan: as licencias urbanísticas, a declaración de ruína. A ruína técnica dunha edificación: fisuras, fendas e técnicas de apeo para a súa contención. Accións sobre unha estrutura e estado límite de servizo.*
- Tema 69.- *Plan director dun espazo público urbano: obxectivos, instrumentos de xestión e ordenación, usos e servizos xerais. Planificación e deseño de redes para o abastecemento dos núcleos urbanos. Coordinación das redes de instalacións: as galerías de servizos visitables.*
- Tema 70.- *A fisioloxía do lume: o fenómeno físico-químico e o proceso de combustión. Clasificación dos tipos de lumes segundo a natureza do combustible. Risco de incendios e explosións. Formas de combatelos.*

- Tema 71.- *Regulamento de instalacións de protección contra incendios. Normas sobre protección contra incendios nos edificios, sectorización e evacuación. Regulamento de seguridade contra incendios nos establecementos industriais. Métodos de avaliación do risco de incendio en locais de risco especial.*
- Tema 72.- *Equipos, medios e axentes de extinción de incendios. Vehículos tipo contra incendios. Descrición e tipos de sistemas de detección e alarma contra incendios. Comportamento das estruturas ante os incendios: pedra, madeira, formigón e ferro. Criterios técnicos na evacuación por emerxencia.*
- Tema 73.- *Consideracións no asentamento de industrias función do proceso productivo. Características dos procesos productivos: fluxo de materiais, maquinaria, distribución en planta, persoal e inventarios. A xestión de stocks. Os parques empresariais e loxísticos. O tecido industrial de Vigo.*
- Tema 74.- *Normalización e certificación de produtos industriais: concepto e consecuencias. A homologación de produtos industrias. Principios xerais na harmonización de lexislacións técnicas e implantacións de normas. A protección da propiedade industrial: as patentes, as marcas.*
- Tema 75.- *Sistemas de representación gráfica de obxectos: características e invariantes. O debuxo técnico: definición e clases. A acotación funcional: definición e o seu proceso. Tolerancias dimensionais e os sistemas ISO de axuste. Tolerancias xeométricas e o principio de máximo material.*
- Tema 76.- *Simulación por computador. Sistemas 2D: funcións principias, curvas libres e curvas de base polinómica. Sistemas 3D: técnicas de modelado, modelado paramétrico e variacional, modelado con fractales. Sistemas 2½ D. Sistemas CAD-CAM-CAE-FEM-OOP-GIS, etc.*
- Tema 77.- *O sector do automóbil e a súa industria auxiliar. O vehículo: concepto, clasificación e estrutura. Características técnicas, estudio das cargas e centro de gravidade dos vehículos automóbiles. Normativa aplicable aos vehículos, homologacións. Reformas de importancia en vehículos. O mantemento de vehículos.*
- Tema 78.- *Principias sistemas do vehículo automóbil: roda e neumático, dirección e control direccional, sistemas de tracción. Elementos de seguridade activa en vehículos. A inspección técnica de vehículos, antecedentes e método de inspección. Obrigatoriedade e exención da ITV, resultado da inspección.*
- Tema 79.- *A seguridade nos vehículos, clases de vehículos segundo a seguridade. Elementos e ensaios de seguridade pasiva en turismos, comportamento en caso de impacto. O accidente de tráfico, concepto e evolución. Accidentes simples e accidentes múltiples. Causas do accidente.*

12.- ANALISTA LABORATORIO.

I.- Número de prazas: 1.

II.- Características.

Enmarcada no Grupo A; escala, administración especial; subescala, técnica; Clase, superior. Estará dotada coas retribucións básicas que legalmente corresponden ó Grupo A e as complementarias propias do posto de traballo ó que resulte adscrita a praza que se convoca.

Figurará incluída no réxime de dedicación exclusiva.

III.- Sistema de selección.

Establécese o de oposición libre de conformidade co previsto nestas bases específicas e o establecido nas bases xerais da convocatoria derivada da oferta de emprego público correspondente ó ano 2005.

IV.- Condicións dos aspirantes.

Ademáis das que figuran na base 4ª das xerais, as/os aspirantes deberán estar en posesión do título de licenciado en física, química, ciencias ambientais, farmacia, bioloxía, veterinaria, ciencia e tecnoloxía dos alimentos e bioquímica.

V.- Exercicios da oposición.

Primeiro exercicio.- De carácter obrigatorio e eliminatorio para todos os aspirantes.

Consistirá en desenvolver por escrito durante un período máximo de 2 horas catro temas extraídos ó chou dos que figuran como anexo a estas bases. Un destes temas corresponderá ó temario común para o Grupo A de titulación e tres ó temario específico.

Segundo exercicio.- De carácter obrigatorio e eliminatorio.

Consistirá en resolver un suposto práctico proposto polo tribunal e relacionado co contido do temario específico, no tempo que aquél estableza.

Teceiro exercicio.- De carácter obrigatorio e non eliminatorio. Proba de informática.

Consistirá nunha proba de coñecementos a nivel usuario de entornos operativos windows ou similares, manexo de ferramentas de ofimática (ms office ou similar) e de utilidades básicas de internet en ditos entornos (navegación, correo electrónico, etc), no tempo que estableza o tribunal.

Cuarto exercicio.- Obrigatorio e non eliminatorio.

Consistirá na práctica da proba de coñecemento do idioma galego prevista na base 10ª das xerais.

A cualificación de cada exercicio e a final, farase de conformidade co previsto na base 10ª das xerais.

ANEXO

TEMARIO ESPECÍFICO

- Tema 1.- Inspección de alimentos. Toma de mostras oficiais. Levantamento de actas. Análise contradictoria e dirimente.
- Tema 2.- Volumetrías. Clases de volumetrías e o seu estudio.
- Tema 3.- Técnicas espectrofotométricas. Espectrofotometría de luz visible, ultravioleta e infravermello.
- Tema 4.- Espectrofotometría de absorción atómica. Estudio e aplicacións.
- Tema 5.- Técnicas potenciométricas. Conductímetros. Pehachímetros. Electrodos selectivos.
- Tema 6.- Técnicas nefelométricas. Turbidímetro. Escalas de turbidez. Relación entre as mesmas.
- Tema 7.- Técnicas cromatográficas. Cromatografía de papel, columna e capa fina. Aplicacións.
- Tema 8.- Cromatografía de gases e líquidos. O seu estudio e aplicacións.
- Tema 9.- Electroforesis capilar. O seu estudio e aplicacións.
- Tema 10.- Contaminación atmosférica. Lei 38/1972 de protección do medio ambiente atmosférico.
- Tema 11.- Contaminación atmosférica. Calidade do aire. Inmisións segundo R.d.833/1975.
- Tema 12.- Contaminación atmosférica. Control de emisións segundo R.d.833/1975.
- Tema 13.- Criterios de calidade do aire en relación ós seguintes contaminantes: dióxido de azufre e partículas.
- Tema 14.- Evaluación e xestión da calidade do aire para óxidos de nitróxeno, chumbo e monóxido de carbono.
- Tema 15.- Protección do medio ambiente atmosférico en Galicia.
- Tema 16.- Regulamento de actividades molestas, insalubres, nocivas e perigosas.
- Tema 17.- Ordenanza municipal reguladora dos verquidos non domésticos de augas residuais.
- Tema 18.- Ordenanza municipal de protección do medio ambiente atmosférico de Vigo.
- Tema 19.- Criterios sanitarios de calidade da auga de consumo humano.
- Tema 20.- Toma de mostras de auga e alimentos: equipos e materiais de mostraxe.
- Tema 21.- Augas potables de consumo público: Métodos de análise microbiolóxica dos parámetros lexislados.
- Tema 22.- Métodos de análise química para un auga de consumo público.

- Tema 23.- *Compostos nitrogenados na auga de bebida. Lexislación e importancia sanitaria para o consumo human.*
- Tema 24.- *Manipuladores de alimentos. Regulamentación.*
- Tema 25.- *Normas de hixiene relativas a produtos alimenticios.*
- Tema 26.- *Normas de hixiene para a elaboración, distribución e comercio de comidas preparadas.*
- Tema 27.- *A prevención dos riscos laborais: aspectos técnicos.*
- Tema 28.- *Augas residuais industriais: DBO₅, DQO.*
- Tema 29.- *Augas residuais industriais: sólidos disoltos e en suspensión, aceites e graxas.*
- Tema 30.- *Depuración das augas residuais: depuración mecánica, depuración físico-química, depuración biolóxica. Estudio da fosa séptica.*
- Tema 31.- *Tratamento das augas residuais urbanas. Normas aplicables.*
- Tema 32.-. *Augas residuais: microorganismos depuradores, patóxenos. Importancia.*
- Tema 33.-. *Estudio de lodos activos procedentes dunha EDAR.*
- Tema 34.- *Desratización. Estudio dos principios activos máis usados en campañas de saneamento.*
- Tema 35.-. *Desinsectación. Estudio dos principios activos máis usados en campañas de saneamento.*
- Tema 36.- *Desinfección. Estudio dos principios activos máis usados en campañas de saneamento.*
- Tema 37.-. *Estacións depuradoras de auga potable: tratamento e desinfección. Estudio do cloro como desinfectante.*
- Tema 38.- *Calidade das augas de baño. Directiva 176/160/CEE.*
- Tema 39.- *Regulamentación técnico-sanitaria de piscinas de uso colectivo en Galicia.*
- Tema 40.-. *Materiais de referencia no laboratorio.*
- Tema 41.- *Cepas de referencia, reserva e traballo.*
- Tema 42.- *Elaboración de procedementos normalizados de traballo segundo ISO 17025.*
- Tema 43.- *Xestión de residuos no laboratorio.*
- Tema 44.- *A seguridade no laboratorio químico. Elementos de seguridade. Riscos específicos do laboratorio. Almacenamento e clasificación de produtos.*
- Tema 45.- *A seguridade no laboratorio microbiolóxico. Elementos de seguridade. Riscos específicos do laboratorio. Almacenamento e clasificación de produtos.*
- Tema 46.- *Trazabilidade das medidas. Procesos de calibración-verificación.*
- Tema 47.- *Calibración de balanzas e granatarios.*
- Tema 48.- *Calibración de termómetros.*
- Tema 49.- *Calibración de espectrofotómetros de absorción atómica.*
- Tema 50.- *Calibración de estufas, fornos e baños.*
- Tema 51.- *Calibración de espectrofotómetros ultravioleta-visible.*
- Tema 52.- *Calibración de equipos de cromatografía de gases e líquidos.*
- Tema 53.- *Ensaio de intercomparación. Obxetivos. Características xerais. Fases dun ensaio intercomparativo.*
- Tema 54.- *Ensaio de aptitude. Requisitos esixidos. Interpretación de resultados. Aplicación a ensaios microbiolóxicos.*
- Tema 55.- *Validación de métodos de análise química.*
- Tema 56.- *Validación de métodos de análise microbiolóxica.*
- Tema 57.- *Aseguramento da calidade dos resultados de ensaios e calibracións. Requisitos normativos. Métodos de control e técnicas empregadas.*
- Tema 58.- *Gráficos de control como ferramenta de avaliación da calidade.*
- Tema 59.- *Incertidume. Aplicacións e usos. Cálculo da incertidume en laboratorios.*
- Tema 60.- *Auditorías internas nos sistemas de calidade.*
- Tema 61.- *Investigación de lexionela en augas.*
- Tema 62.- *Investigación de listeria monocitóxenes en alimentos.*
- Tema 63.- *Investigación de pseudomonas aeruginosa en augas.*
- Tema 64.- *Investigación de coliformes fecais en alimentos.*
- Tema 65.- *Investigación de salmonella en alimentos.*
- Tema 66.- *Investigación de estafilococos enterotóxicos en alimentos.*
- Tema 67.- *Investigación de enterococos fecais en augas.*
- Tema 68.- *Investigación de clostridium en augas.*

- Tema 69.- Sistema de xestión da calidade no laboratorio: informes de resultados e os seus requisitos.
Tema 70.- Lexionela. Normativa e accións preventivas.
Tema 71.- Control da calidade analítica na análise da auga.
Tema 72.- Control da calidade na mostraxe.

13.- ECONOMISTA

I.- Número de prazas: 1.

II.- Características.

Enmarcada no Grupo A; escala, administración especial; subescala, técnica; clase, superior. Estará dotada coas retribucións básicas que legalmente corresponden ó Grupo A e as complementarias propias do posto de traballo ó que resulte adscrita a praza que se convoca.

Figurará incluída no réxime de dedicación exclusiva.

III.- Sistema de selección.

Establécese o de oposición libre de conformidade co previsto nestas bases específicas e o establecido nas bases xerais da convocatoria derivada da oferta de emprego público correspondente ó ano 2005.

IV.- Condicións dos aspirantes.

Ademáis das que figuran na base 4ª das xerais, as/os aspirantes deberán estar en posesión do título de licenciado en ciencias económicas ou empresariais.

V.- Exercicios da oposición.

Primeiro exercicio.- De carácter obrigatorio e eliminatorio para todos os aspirantes.

Consistirá en desenvolver por escrito durante un período máximo de 2 horas catro temas extraídos ó chou dos que figuran como anexo a estas bases. Un destes temas corresponderá ó temario común para o Grupo A de titulación e tres ó temario específico.

Segundo exercicio.- De carácter obrigatorio e eliminatorio.

Consistirá en resolver un suposto práctico proposto polo tribunal e relacionado co contido do temario específico, no tempo que aquél estableza.

Durante o desenvolvemento desta proba os aspirantes poderán, en todo momento, facer uso dos textos legais, coleccións de xurisprudencia e libros de consulta dos que acudan provistos, non permitíndose o manexo de textos comentados nin libros de fomularios.

Teceiro exercicio.- De carácter obrigatorio e non eliminatorio. Proba de informática.

Consistirá nunha proba de coñecementos a nivel usuario de entornos operativos windows ou similares, manexo de ferramentas de ofimática (ms office ou similar) e de utilidades básicas de internet en ditos entornos (navegación, correo electrónico, etc), no tempo que estableza o tribunal.

Cuarto exercicio.- Obrigatorio e non eliminatorio.

Consistirá na práctica da proba de coñecemento do idioma galego prevista na base 10ª das xerais.

A cualificación de cada exercicio e a final, farase de conformidade o previsto na base 10ª das xerais.

ANEXO
TEMARIO ESPECÍFICO

- Tema 1.- A economía e a facenda na Constitución Española. O modelo económico constitucional. Competencias estatais, autonómicas e locais en materia tributaria. Principios constitucionais en materia de financiación autonómica e local. A Carta Europea da Autonomía Local. Incidencia estatal e autonómica na autonomía financeira local.
- Tema 2.- Economía: concepto e método. Principais problemas económicos: a actividade económica. Definición e clasificación dos sistemas económicos: análise da economía de mercado. Enfoques micro e macroeconómico.
- Tema 3.- O comportamento do consumidor. A demanda de bens. A elasticidade da demanda: concepto e tipos.
- Tema 4.- O comportamento do empresario. Os principios de mínimo custe e máximo beneficio. A función de produción. Concepto e tipos de custes de produción.
- Tema 5.- A estrutura dos mercados de bens. Competencia perfecta. Monopolio. Oligopolio. Competencia monopolística.
- Tema 6.- Os mercados de factores e a distribución da renda. A negociación colectiva. Modelos económicos e políticos. Os sindicatos.
- Tema 7.- Magnitudes engadidas básicas: produto, renda e gasto nacional. Problemas de avaliación e agregación. A contabilidade nacional.
- Tema 8.- A demanda global: consumo, aforro e inversión privados e públicos. O efecto multiplicador. O acelerador da inversión.
- Tema 9.- A oferta monetaria: os seus compoñentes. O diñeiro: concepto, funcións e clases. Mercado de diñeiro e mercado de capitais. O banco central e os bancos comerciais e industriais. Os intermediarios financeiros bancarios e non bancarios. A demanda de diñeiro.
- Tema 10.- Determinación da renda de equilibrio no sector real e monetario e equilibrio global: A demanda e oferta engadidas.
- Tema 11.- Os problemas da inflación. Interpretación monetarista. Inflación de demanda e inflación de custes. Inflación esperada e non esperada. A hipótese das expectativas racionais. Análise das políticas de loita contra a inflación.
- Tema 12.- Os problemas do desemprego. Interpretacións baseadas na demanda. Políticas fiscais e monetarias. Explicacións baseadas na estrutura do mercado de traballo. Concepto de taxa natural de desemprego. Medidas para reducir o desemprego.
- Tema 13.- Os problemas do sector exterior da economía. Estructura e saldo da balanza de pagos. Efectos das políticas internas sobre a balanza de pagos. Réximes de tipos de cambio.
- Tema 14.- Fallos do mercado e intervención pública. Bens públicos. Externalidades. Competencia imperfecta. Obxectivos e instrumentos de política económica: estabilización. A intervención en materia de distribución da renda. Os salarios de inserción social. O sistema de seguridade social como mecanismo de redistribución da renda.
- Tema 15.- A economía española: Análise sectorial e espacial da súa estrutura. A economía de Galicia. O perfil económico da cidade de Vigo: O sector industrial, Os servicios públicos, o comercio e o turismo.
- Tema 16.- Os procesos de integración económica. A organización mundial do comercio. Integración rexional. A unión económica e monetaria europea. O proceso de creación do euro. Principais consecuencias para a política económica española.
- Tema 17.- O dereito mercantil. Concepto e contido. A empresa mercantil. O comerciante individual. As sociedades mercantís en xeral. Concepto legal de sociedade mercantil. Clases. Disolución e liquidación de sociedades. O rexistro mercantil.
- Tema 18.- A sociedade comanditaria. A sociedade de responsabilidade limitada. Administración e representación. Xunta de socios.

- Tema 19.- *A sociedade anónima. Rasgos fundamentais que caracterizan o seu réxime xurídico. Escritura social e estatutos. Órganos sociais. Os socios. Patrimonio e capital social. Accións: clases. Aumento e redución de capital. Emisión de obrigas*
- Tema 20.- *Títulos valores. A letra de cambio. A provisión de fondos. Requisitos esenciais relativos ó documento e ás persoas. A aceptación e o aval. O endoso. O protesto. O cheque. Analogías e diferencias coa letra de cambio. Requisitos e modalidades. A presentación e o pagamento do cheque. Protesto do cheque. As accións cambiarias.*
- Tema 21.- *As obrigas mercantís. Contratos mercantís. Contrato de conta corrente. Compravenda mercantil. Contrato de comisión. O "leasing".*
- Tema 22.- *Contratos bancarios. Clasificación. O depósito bancario. Os préstamos bancarios. A apertura de crédito: concepto, natureza e clases. Réxime dos contratos de apertura de crédito. O desconto bancario.*
- Tema 23.- *A suspensión de pagos. Presupostos, efectos e órganos da suspensión de pagos. O convenio. Os débitos á facenda local na suspensión de pagos.*
- Tema 24.- *A quebra. Conceptos e clases. Órganos da quebra. A retroacción da quebra. Efectos da quebra.*
- Tema 25.- *O dereito financeiro: concepto e contido. O dereito financeiro como ordenamento da facenda pública. As fontes do dereito financeiro. Os principios de xerarquía e competencia. Os principios constitucionais do dereito financeiro. Principios relativos ós ingresos públicos e ó gasto público. Eficacia das normas financeiras no tempo e no espazo. A interpretación das normas financeiras. A distribución territorial do poder financeiro en España.*
- Tema 26.- *O presuposto: concepto e función. Os principios presupostarios. A lei de presupostos no ordenamento español: efectos sobre o gasto e sobre os ingresos públicos. Os presupostos xerais do estado: ámbito e estrutura. O procedemento presupostario: a división de poderes no ciclo presupostario. Técnicas de presupostación.*
- Tema 27.- *A contabilidade como ciencia. O proceso de normalización contable. A contabilidade financeira. O balance de situación. Os criterios de avaliación. Os estados económico-financieros.*
- Tema 28.- *A contabilidade da administración do Estado: normas reguladoras. A contabilidade das comunidades autónomas. A Conta Xeral do Estado. As contas económicas do sector público.*
- Tema 29.- *O control interno da actividade económico-financieira do sector público estatal. A intervención xeral da administración do Estado: funcións e ámbito de actuación. O control previo de legalidade de gastos e pagos e de ingresos. A omisión da intervención. O control financeiro: centralizado e permanente, de programas presupostarios, de sistemas e procedementos e de axudas e subvencións.*
- Tema 30.- *O control externo da actividade económico-financieira do sector público. O Tribunal de Contas: organización e funcións. A xurisdicción contable: procedementos.*
- Tema 31.- *A relación xurídica tributaria: concepto e elementos. Feito imponible. Devengo. Exencións. Obrigados ó pagamento: supostos de responsabilidade e derivacións de responsabilidade. A solidariedade. O domicilio fiscal. A representación. A transmisión da débeda.*
- Tema 32.- *A base imponible. Métodos de determinación. A base liquidable. O tipo de gravame: concepto e clases. A cota tributaria. A débeda tributaria: contido.*
- Tema 33.- *A xestión tributaria: delimitación e ámbito. O procedemento de xestión tributaria. A liquidación dos tributos. A declaración tributaria. Os actos de liquidación: clases e réxime xurídico. A consulta tributaria. A proba nos procedementos de xestión tributaria. A axencia estatal de administración tributaria.*
- Tema 34.- *A extinción da obriga tributaria. O pagamento: tempo, efectos, imputación e modalidades. Consignación. Aplazamento e fraccionamento do pagamento. Consecuencias da falta de pagamento. Sistema de recargos únicos e vía de apremio.*
- Tema 35.- *Outras formas de extinción da débeda: a prescripción, a compensación, a condonación e a insolvencia. A recadación de débedas doutras administracións públicas.*
- Tema 36.- *A recadación dos tributos. Normativa común ós procedementos recaudatorios: A lei xeral tributaria e o regulamento de recadación. O procedemento de recadación en período voluntario. O procedemento de recadación en vía de apremio: concepto e distinción de figuras afíns.*
- Tema 37.- *O procedemento de apremio (I). Inicio. Títulos para a execución. Notificación da providencia de apremio. O interese de demora no período executivo. Suspensión do procedemento de apremio. Execución de garantías.*

- Tema 38.- O procedemento de apremio (II). O embargo de bens. Depósito de bens embargados. Alleamento. Adxudicación de bens á facenda pública. Terminación do procedemento. Impugnación do procedemento de apremio.
- Tema 39.- As garantías tributarias: concepto e clases. As garantías reais. Dereito de prelación. Hipoteca legal tácita. Hipoteca especial. Afección de bens. Dereito de retención. As medidas cautelares.
- Tema 40.- A inspección dos tributos. Actuacións inspectoras para a xestión dos tributos: comprobación e investigación, obtención de información, a comprobación de valores e informe e asesoramento. O procedemento de inspección tributaria. Potestades da inspección dos tributos. Documentación das actuacións inspectoras. As actas de inspección. A inspección dos recursos non tributarios.
- Tema 41.- As infraccións tributarias: concepto e clases. As sancións tributarias: clases e criterios de graduación. Procedemento sancionador. Extinción da responsabilidade por infraccións.
- Tema 42.- A revisión de actos en vía administrativa (I). Procedementos especiais de revisión: revisión de actos nulos de pleno dereito, declaración de lesividade de actos anulables, revocación, rectificación de erros.
- Tema 43.- A revisión de actos en vía administrativa (II). O recurso de reposición. As reclamacións económico-administrativas. Especial referencia á suspensión do acto impugnado.
- Tema 44.- Visión global do sistema tributario español. Distribución das diferentes figuras entre os distintos niveis de facenda: estatal, autonómica e local. Funcións dentro do sistema das distintas figuras tributarias. Armonización fiscal comunitaria.
- Tema 45.- O imposto sobre a renda das persoas físicas. Feito imponible. Exencións. Suxeitos pasivos. Base imponible. Débeda tributaria. Tributación de non residentes. Xestión do imposto. O imposto sobre o patrimonio das persoas físicas.
- Tema 46.- O imposto de sociedades. O imposto sobre sucesións e donacións. O imposto sobre transmisións patrimoniais e actos xurídicos documentados.
- Tema 47.- O imposto sobre o valor engadido. Natureza e ámbito de aplicación. Feito imponible. Devengo. Exencións. Suxeitos pasivos e responsables: as súas obrigas. Base imponible. Tipos de gravame. Deducións e devolucións. Reximes especiais. Xestión do imposto.
- Tema 48.- A financiación das comunidades autónomas. Réxime xurídico: a lei orgánica de financiación das comunidades autónomas. O consello de política fiscal e financeira. O fondo de compensación interterritorial.
- Tema 49.- O presuposto xeral das entidades locais: concepto e contido. Especial referencia ás bases de execución do presuposto. A elaboración e aprobación do presuposto xeral. A prórroga presupostaria.
- Tema 50.- A estrutura presupostaria. Os créditos do presuposto de gastos: delimitación, situación e niveis de vinculación xurídica.
- Tema 51.- As modificacións de crédito: clases, concepto, financiación e tramitación.
- Tema 52.- A execución do presuposto de gasto e de ingresos: as súas fases. Os pagamentos a xustificar. Os anticipos de caixa fixa. Os gastos de carácter plurianual. A tramitación anticipada de gastos.
- Tema 53.- Os proxectos de gasto. Os gastos con financiación afectada: especial referencia ás desviacións de financiación.
- Tema 54.- A liquidación do presuposto. Tramitación. Os remanentes de crédito. O resultado presupostario: concepto, cálculo e axustes. O remanente de tesourería: concepto e cálculo. Análise do remanente de tesourería para gastos con financiación afectada e do remanente de tesourería para gastos xerais.
- Tema 55.- A tesourería das entidades locais. Réxime xurídico e funcións. Normativa a dictar polas corporacións locais en materia de tesourería (bases de execución, ordenanzas xerais de recadación, ordenanzas fiscais). Organización da tesourería. Situación dos fondos: a caixa e as contas bancarias. Procedementos e medios de pagamento.
- Tema 56.- O principio de unidade de caixa e os recursos afectados. A planificación financeira. O presuposto de tesourería e o plan de disposición de fondos. Control de existencias, centralización de fondos, conciliacións e arqueos.
- Tema 57.- A rentabilización de excedentes de tesourería. As operacións de tesourería. A cobertura de riscos de tipo de interese e de cambio.
- Tema 58.- Habilitación de pagamentos ó persoal local. Confección e fiscalización de nóminas. Retencións tributarias. Cotización á Seguridade Social e outros descontos.

- Tema 59.- *O sistema de contabilidade da administración local. Principios xerais. Competencias. Fíns da contabilidade. A instrucción de contabilidade para a administración local: estrutura e contido. Particularidades do tratamento especial simplificado. Documentos contables. Libros de contabilidade.*
- Tema 60.- *A conta xeral das entidades locais. Os estados e contas anuais e anexos da entidades locais e os seus organismos autónomos: contido e xustificación. As contas das sociedades mercantís. Tramitación da conta xeral. Outra información a subministrar ó pleno, ós órganos de xestión e a outras administracións públicas.*
- Tema 61.- *O control interno da actividade económico-financieira das entidades locais e os seus entes dependentes. A función interventora: ámbito subxectivo, ámbito obxectivo e modalidades. Especial referencia ós reparos. Os controles financeiros, de eficacia e de eficiencia. A auditoría como forma de exercicio do control financeiro. As normas de auditoría do sector público.*
- Tema 62.- *O control externo da actividade económico-financieira do sector público local. A fiscalización das entidades locais polo Tribunal de Contas e os órganos de control externo das comunidades autónomas. As relacións do Tribunal de Contas e os órganos de control externo das comunidades autónomas.*
- Tema 63.- *Os recursos das facendas locais: enumeración. Recursos dos municipios. Recursos das provincias. Recursos doutras entidades locais. Reximes especiais. Os ingresos de dereito privado. As subvencións e outros ingresos de dereito público.*
- Tema 64.- *Os tributos locais: principios. A potestade regulamentaria das entidades locais en materia tributaria: contido das ordenanzas fiscais, tramitación e réxime de impugnación dos actos de imposición e ordenación de tributos. O establecemento de recursos non tributarios.*
- Tema 65.- *A xestión, inspección e recadación dos recursos locais. Normas, órganos que interveñen e modos de prestación do servizo de recadación: especial consideración ó papel das deputacións provinciais e concellos ou cabildos insulares. A revisión en vía administrativa dos actos dictados polas entidades locais.*
- Tema 66.- *O imposto sobre bens inmobles. Natureza. Feito imponible. Suxeito pasivo. Exencións e bonificacións. Base imponible. Base liquidable. Cota, devengo e período impositivo. Xestión catastral. Xestión tributaria. Inspección catastral.*
- Tema 67.- *O imposto sobre actividades económicas. Natureza. O impuesto sobre vehículos de tracción mecánica.*
- Tema 68.- *O imposto sobre construcións, instalacións e obras. O imposto sobre o incremento de valor dos terreos de natureza urbana.*
- Tema 69.- *O réxime xurídico das taxas e os prezos públicos. As taxas. Concepto. Feito imponible. Suxeitos pasivos. Devengo. Base imponible. Tipo de graváme e débeda tributaria. Os prezos públicos. Concepto. Obrigados ó pagamento. Contía. Devengo.*
- Tema 70.- *As contribucións especiais. Concepto. Feito imponible. Suxeito pasivo. Devengo. Base imponible. Criterios de reparto. Cota. Beneficios fiscais. Anticipo e aprazamento de cotas. Colaboración cidadá. As cotas de urbanización.*
- Tema 71.- *A participación de municipios e provincias nos tributos do Estado e das Comunidades Autónomas. Criterios de distribución e regras de evolución. A cooperación económica do Estado e das Comunidades Autónomas ás inversións das entidades locais. Os fondos da Unión Europea para entidades locais.*
- Tema 72.- *O crédito local. Clases de operacións de crédito. Natureza xurídica dos contratos: tramitación. As operacións de crédito a longo prazo. Finalidade e duración. Competencia. Límites e requisitos para a concertación de operacións de crédito a longo prazo. A concesión de avales polas entidades locais.*

14.- ARQUEOLOGO.

I.- Número de prazas: 1.

II.- Características.

Enmarcada no Grupo A; escala, administración especial; subescala, técnica; Clase, superior. Estará dotada coas retribucións básicas que legalmente corresponden ó Grupo A e as complementarias propias do posto de traballo ó que resulte adscrita a praza que se convoca.

Figurará incluída no réxime de dedicación exclusiva.

III.- Sistema de selección.

Establécese o de oposición libre de conformidade co previsto nestas bases específicas e o establecido nas bases xerais da convocatoria derivada da oferta de emprego público correspondente ó ano 2005.

IV.- Condicións dos aspirantes.

Ademáis das que figuran na base 4ª das xerais, as/os aspirantes deberán estar en posesión do título de licenciado en xeografía e historia ou licenciado en historia, con formación específica en arqueoloxía.

V.- Exercicios da oposición.

Primeiro exercicio.- De carácter obrigatorio e eliminatorio para todos os aspirantes.

Consistirá en desenvolver por escrito durante un período máximo de 2 horas catro temas extraídos ó chou dos que figuran como anexo a estas bases. Un destes temas corresponderá ó temario común para o grupo A de titulación e tres ó temario específico.

Segundo exercicio.- De carácter obrigatorio e eliminatorio.

Consistirá en resolver un suposto práctico proposto polo tribunal e relacionado co contido do temario específico, no tempo que aquél estableza.

Teceiro exercicio.- De carácter obrigatorio e non eliminatorio. Proba de informática.

Consistirá nunha proba de coñecementos a nivel usuario de entornos operativos windows ou similares, manexo de ferramentas de ofimática (ms office ou similar) e de utilidades básicas de internet en ditos entornos (navegación, correo electrónico, etc), no tempo que estableza o tribunal.

Cuarto exercicio.- Obrigatorio e non eliminatorio.

Consistirá na práctica da proba de coñecemento do idioma galego prevista na base 10ª das xerais.

A cualificación de cada exercicio e a final, farase de conformidade co previsto na base 10ª das xerais.

TEMARIO ESPECÍFICO

Tema 1.- A Lei 16/1985, de 25 de xuño, do Patrimonio Histórico español: principios xerais.

Tema 2.-O Real Decreto 111/1986, de 10 de xaneiro, de desenvolvemento parcial da Lei 16/1985.

Tema 3.-Incidencia da Lei do Patrimonio Histórico español sobre a actividade arqueolóxica.

Tema 4.- A declaración de bens de interese cultural na Lei 16/1985: os bens mobles e inmobles, e a súa protección.

Tema 5.- O patrimonio arqueolóxico, etnográfico, documental e bibliográfico e dos arquivos, bibliotecas e museos, na Lei 16/1985.

Tema 6.- Os órganos colexiados que interveñen na aplicación da normativa estatal sobre o patrimonio histórico español.

- Tema 7.- Os instrumentos administrativos. Transmisión e exportación de bens integrantes do patrimonio histórico conforme ao Real Decreto 111/1986.
- Tema 8.- A Lei 8/1995, de 30 de outubro, do Patrimonio cultural de Galicia: principios xerais.
- Tema 9.- A declaración de ben de interese cultural en Galicia: a súa catalogación e o inventario xeral.
- Tema 10.- Réxime xeral de protección e conservación do patrimonio cultural de Galicia.
- Tema 11.- O patrimonio arqueolóxico e etnográfico dos museos, bibliográfico, documental e dos arquivos na normativa autonómica.
- Tema 12.- O réxime sancionador na Lei 8/1995, de 30 de outubro, do Patrimonio cultural de Galicia.
- Tema 13.- O Decreto 199/1997, de 10 de xullo, regulador da actividade arqueolóxica na Comunidade Autónoma de Galicia.
- Tema 14.- A Lei 3/1996, de 10 de maio, de protección dos camiños de Santiago de Galicia e decretos de refunción de normativa en materia do Camiño de Santiago.
- Tema 15.- Normativa sobre prevención de riscos laborais: fundamentos e principios xerais.
- Tema 16.- Sinalización e balizamento de obras nas vías públicas.
- Tema 17.- Normativa europea en materia arqueolóxica e de protección do patrimonio histórico.
- Tema 18.- Competencias das entidades locais na conservación e defensa dos restos arqueolóxicos.
- Tema 19.- A lexislación urbanística. Competencias das administracións central, autonómica e local en relación coa ordenación do territorio e urbanismo.
- Tema 20.- Disposicións xerais en materia de seguridade, hixiene e saúde no traballo. Responsabilidade e sancións en materia de seguridade e saúde laboral.
- Tema 21.- A lei de ordenación urbanística e protección do medio rural de Galicia: principios xerais
- Tema 22.- Clasificación e réxime xurídico do solo.
- Tema 23.- Plan Xeral de Ordenación Municipal.
- Tema 24.- O Paleolítico da Península Ibérica.
- Tema 25.- O Mesolítico da Península Ibérica.
- Tema 26.- A idade de bronce na Península Ibérica.
- Tema 27.- As colonizacións fenicia e grega na Península Ibérica.
- Tema 28.- A arqueoloxía: concepto e especialidades.
- Tema 29.- A prospección arqueolóxica.
- Tema 30.- A metodoloxía das excavacións arqueolóxicas: a Matrix Harris.
- Tema 31.- Tipos de xacementos arqueolóxicos.
- Tema 32.- Conservación e restauración de materiais arqueolóxicos.
- Tema 33.- A post-excavación: sistemas de catalogación de materiais arqueolóxicos.
- Tema 34.- A rede galega do patrimonio arqueolóxico.
- Tema 35.- A problemática da arqueoloxía urbana en Galicia.
- Tema 36.- A datación do pasado: cronoloxía relativa e absoluta.
- Tema 37.- A musealización da arqueoloxía.
- Tema 38.- Aplicacións informáticas en arqueoloxía.
- Tema 39.- A arqueoloxía industrial.
- Tema 40.- A arqueoloxía subacuática. Planificación, prospección e dirección de excavación, relación e actualización de datos e restos atopados ata o momento na cidade de Vigo.
- Tema 41.- Sistemas de navegación, rutas e transporte marítimo na antigüidade (da idade de bronce ó século XVI).
- Tema 42.- Ciencias auxiliares da arqueoloxía.
- Tema 43.- Prehistoria e arqueoloxía de Galicia.
- Tema 44.- Excavacións arqueolóxicas en Galicia.
- Tema 45.- Museos arqueolóxicos de Galicia.
- Tema 46.- Regulamentación da actividade arqueolóxica na Comunidade Autónoma Galega.
- Tema 47.- O paleolítico en Galicia.
- Tema 48.- O mesolítico en Galicia.
- Tema 49.- A revolución neolítica de Galicia.
- Tema 50.- O calcolítico galego.
- Tema 51.- A idade de bronce en Galicia.
- Tema 52.- O megalitismo en Galicia.

- Tema 53.- O arte rupestre galega.
 Tema 54.- A conquista romana de Galicia.
 Tema 55.- Orixe e formación da cultura castrexa galega.
 Tema 56.- O paleolítico en Vigo e o seu entorno.
 Tema 57.- O mesolítico e neolítico vigués.
 Tema 58.- O fenómeno megalítico en Vigo.
 Tema 59.- A idade de bronce na comarca viguesa.
 Tema 60.- A idade media en Vigo.
 Tema 61.- Fondos arqueolóxicos do Museo Municipal “Quiñones de León”.
 Tema 62.- Antecedentes e evolución da arqueoloxía urbana viguesa.
 Tema 63.- A conservación de xacementos arqueolóxicos no medio urban, con especial referencia á cidade de Vigo.
 Tema 64.- Plan especial de edificios, conxuntos e elementos a conservar en Vigo.
 Tema 65.- Excavacións arqueolóxicas no Castro de Vigo.
 Tema 66.- O Vigo romano.
 Tema 67.- A arqueoloxía viguesa e as súas perspectivas.
 Tema 68.- Catalogación arqueolóxica da comarca viguesa e zoas limítrofes.
 Tema 69.- O patrimonio arquitectónico vigués.
 Tema 70.- O patrimonio etnográfico na cidade de Vigo.
 Tema 71.- Tipos de intervencións arqueolóxicas. Establecemento de criterios segundo os casos específicas aplicados á arqueoloxía urbana das cidades.
 Tema 72.- Tramitación dos expedientes de intervencións arqueolóxicas. Proxectos de intervención arqueolóxica, informes valorativos e memorias finais das excavacións.

15.- DIPLOMADO/A EN TRABALLO SOCIAL.

I.- Número de prazas: 7.

II.- Características.

Enmarcada no Grupo B; escala, administración especial; subescala, técnica especial; Clase, media. Estarán dotadas coas retribucións básicas que legalmente corresponden ó Grupo B e as complementarias propias do posto de traballo ó que resulten adscritas as prazas que se convocan.

Figurarán incluídas no réxime de dedicación exclusiva.

III.- Sistema de selección.

Establécese o de oposición libre de conformidade co previsto nestas bases específicas e o establecido nas bases xerais da convocatoria derivada da oferta de emprego público correspondente ó ano 2005.

IV.- Condicións dos aspirantes.

Ademáis das que figuran na base 4ª das xerais, as/os aspirantes deberán estar en posesión do título de diplomado/a en traballo social.

V.- Exercicios da oposición.

Primeiro exercicio.- De carácter obrigatorio e eliminatorio para todos os aspirantes.

Consistirá en desenvolver por escrito durante un período máximo de 2 horas catro temas extraídos ó chou dos que figuran como anexo a estas bases. Un destes temas corresponderá ó temario común para o grupo B de titulación e tres ó temario específico.

Segundo exercicio.- De carácter obrigatorio e eliminatorio.

Consistirá en resolver un suposto práctico proposto polo tribunal e relacionado co contido do temario específico, no tempo que aquél estableza.

Teceiro exercicio.- De carácter obrigatorio e non eliminatorio. Proba de informatica.

Consistirá nunha proba de coñecementos a nivel usuario de entornos operativos windows ou similares, manexo de ferramentas de ofimática (ms office ou similar) e de utilidades básicas de internet en ditos entornos (navegación, correo electrónico, etc), no tempo que estableza o tribunal.

Cuarto exercicio.- Obrigatorio e non eliminatorio.

Consistirá na práctica da proba de coñecemento do idioma galego prevista na base 10ª das xerais.

A cualificación de cada exercicio e a final, farase de conformidade co previsto na base 10ª das xerais.

TEMARIO ESPECÍFICO

- Tema 1.- Lei 4/1993, de 14 de abril, de servizos sociais de Galicia.
- Tema 2.- Historia e evolución dos sistemas de protección social en España.
- Tema 3.- Servizos sociais de base. Programas e equipamentos.
- Tema 4.- Servizos sociais especializados. Programas e equipamentos.
- Tema 5.- Prestacións relacionadas cos distintos sectores de poboación.
- Tema 6.- Principios básicos da acción social no ámbito municipal.
- Tema 7.- Convenio de colaboración entre as administracións públicas en materia de servizos sociais.
- Tema 8.- Renda de integración social de Galicia.
- Tema 9.- Concepto de exclusión social. Itinerarios da pobreza.
- Tema 10.- O I plan galego de inclusión social. Fases do proceso de inserción laboral.
- Tema 11.- Servizos sociais centralizados: o departamento municipal de servizos sociais. Concepto. Organización. Funcións. Áreas de intervención. Recursos.
- Tema 12.- O servizo de axuda a domicilio.
- Tema 13.- Prestacións asistenciais: pensións non contributivas. O cheque asistencial
- Tema 14.- Soportes documentais en traballo social. Documentos xerais e comúns a outros departamentos. Documentos específicos dos servizos sociais.
- Tema 15.- Técnicas aplicadas ó proceso metodolóxico en traballo social.
- Tema 16.- Planificación estratéxica nos servizos sociais. Método inductivo/educativo na planificación social.
- Tema 17.- Planificación e organización en servizos sociais. Os obstáculos na planificación.
- Tema 18.- A investigación en traballo social. A investigación adaptada ós grupos de discusión.
- Tema 19.- A avaliación en traballo social: proceso e técnicas.
- Tema 20.- A intervención comunitaria: tipoloxía de proxectos.
- Tema 21.- Xénese e consolidación da marxinação. Causas determinadas da marxinação social. Factores que interveñen na marxinação social.
- Tema 22.- A familia. Tipoloxía da familia. A familia na sociedade actual. Funcións da familia. A Lei 39/1999, de 5 de novembro, para promover a conciliación da vida familiar e laboral.
- Tema 23.- Dereito de familia. Regulamentación da separación e do divorcio. Filiación, patria potestade, tutela, curatela e garda dos menores e incapacitados.
- Tema 24.- Asociacionismo e participación cidadá. Incidencia no traballo social.
- Tema 25.- Intervención do traballo social no hábitat.
- Tema 26.- O desgaste profesional no traballador social: fases, manifestacións e causas. Habilidades sociais: estilos de comportamento

- Tema 27.- *O modelo de competencia social e os servizos sociais.*
Tema 28.- *Voluntariado, ONXs e asociacionismo.*
Tema 29.- *Sistema informático de usuarios dos servizos sociais.*
Tema 30.- *Intervención e coordinación no traballo con familias en situación de desvantaxe social.*
Tema 31.- *Infancia e mocidade: prestacións e axudas.*
Tema 32.- *O fenómeno da inmigración e o retorno. A súa integración social.*
Tema 33.- *A cuarta idade: nova necesidade social que protexer.*
Tema 34.- *Os estereotipos negativos da vellez na interacción social.*
Tema 35.- *Minusválidos: aspectos sociais e prestacións.*
Tema 36.- *O traballo social con drogodependentes: dispositivos e programas asistenciais do Plan Galicia sobre drogodependencias,*
Tema 37.- *A intervención social en procesos de exclusión con persoas sen fogar.*
Tema 38.- *O desemprego. A súa incidencia nos servizos sociais. O papel do traballador social.*
Tema 39.- *A problemática da vivenda. Os seus efectos sociais.*
Tema 40.- *A acción interdisciplinaria no traballo social.*
Tema 41.- *Vantaxes e desvantaxes do traballo en equipo. Factores de tensión.*
Tema 42.- *Movimentos sociais urbanos.*
Tema 43.- *Esixencias deontolóxicas e normas de actuación en traballo social.*
Tema 44.- *Saúde mental comunitaria: definición e características. Saúde mental positiva.*
Tema 45.- *Política da Unión Europea. Estratexia europea para o emprego.*
Tema 46.- *Obxectivos para a loita contra a exclusión social e eliminación da pobreza na Unión Europea.*
Tema 47.- *A violencia de xénero: Lei de Medidas de Protección Integral contra a violencia de xénero. Medidas de sensibilización, prevención e detección. Dereitos das mulleres vítimas de violencia. Plan Municipal contra a violencia de xénero.*
Tema 48.- *Políticas públicas de igualdade de xénero. Ferramentas para a igualdade. Competencias da Administración Local. Plan Municipal de igualdade de oportunidades.*
Tema 49.- *Servizos sociais e muller: programas, recursos e equipamentos.*

16.- DELINEANTE

I.- Número de prazas: 2.

II.- Características.

Enmarcada no Grupo C; escala, administración especial; subescala, técnica; Clase, auxiliar. Estarán dotadas coas retribucións básicas que legalmente corresponden ó grupo C e as complementarias propias do posto de traballo ó que resulten adscritas as prazas que se convocan.

Figurarán incluídas no réxime de dedicación exclusiva.

III.- Sistema de selección.

Establécese o de concurso-oposición, reservándose para promoción interna entre os auxiliares de delineación que contén, cando menos, cunha antigüidade de 2 anos no Corpo ou escala á que se aspira ingresar, de conformidade co previsto nestas bases específicas e o establecido nas bases xerais da convocatoria derivada da oferta de emprego público correspondente ó ano 2005.

IV.- Condicións dos aspirantes.

Ademáis das que figuran na base 4ª das xerais, as/os aspirantes deberán estar en posesión do título de FP II, rama Delineación.

V.- *Exercicios da oposición.*

Primeiro exercicio.- *De carácter obrigatorio e eliminatorio para todos os aspirantes.*

Consistirá en contestar por escrito durante un período máximo dunha hora e cuarto, catro temas elixidos ó chou dos que figuran no anexo a estas bases.

Segundo exercicio.- *De carácter obrigatorio e eliminatorio.*

Constará de dúas partes que se practicarán sen solución de continuidade entre unha e a outra. A primeira parte refirirase á resolución dun suposto práctico relacionado cos temas do temario específico. A segunda parte consistirá nunha proba de “microstation” ou “Auto Cad”, ámbolos dous no tempo que estableza o tribunal para cada un deles.

Terceiro exercicio.- *Obrigatorio e non eliminatorio.*

Consistirá na práctica da proba de coñecemento do idioma galego prevista na base 10ª das xerais.

A cualificación de cada exercicio e a final, farase de conformidade o previsto na base 10ª das xerais.

ANEXO TEMARIO XERAL

- Tema 1.- Referencia aos principios xerais e contido da Constitución de 1978 e do Estatuto de Autonomía de Galicia. A Xunta de Galicia e o seu presidente, o Parlamento e o Valedor do Pobo.*
- Tema 2.- O municipio. O termo municipal, a poboación e o veciño. O empadramento. Organización e competencias municipais.*
- Tema 3.- Dereitos e deberes dos funcionarios públicos locais. Faltas e sancións. O procedemento disciplinario.*
- Tema 4.- O procedemento administrativo local. O rexistro de entrada e saída de documentos. Actas e acordos dos órganos municipais.*

TEMARIO ESPECÍFICO

- Tema 1.- Ordenanza xeral reguladora das obras e conseguintes ocupacións necesarias para implantación de servizos na vía pública: normas xerais sobre instalación de servizos. Licenza para obras na vía pública. Sinalización e balización das ocupacións na vía pública.*
- Tema 2 Lei 38/1999, de 5 de novembro, de Ordenación da Edificación: disposicións xerais e esixencias técnicas e administrativas. Normas de contido mínimo das diferentes figuras de planeamento: proxectos de urbanización. Composición, condicións e contido.*
- Tema 3.- Regulamento da Lei 8/1997, do 20 de agosto, de accesibilidade e supresión de barreiras na Comunidade Autónoma de Galicia: Disposicións preliminares.*
- Tema 4.- Segmento: Operacións. Angulo: Construcción e operacións.*
- Tema 5.- Polígonos regulares. Triángulo: clasificación e construcción. Cuadrilátero: clasificación e construcción.*
- Tema 6.- Tanxencias entre rectas e circunferencias: resolución de tanxencias por lugares xeométricos e problemas. Resolución de tanxencias por dilatacións. Por potencia na circunferencia.*
- Tema 7.- Curvas cónicas: definición e clases. Estudio gráfico da elipse, hipérbola e parábola. Óvalos, ovoides e espirais. Construcción.*
- Tema 8.- Principios xerais de representación: vistas, líneas, cortes e seccións, outros convenios.*
- Tema 9.- Acotación: principios xerais, definicións, métodos de execución e indicacións especiais.*

- Tema 10.- *Topografía: Coordenadas xeográficas, partes principais, conceptos topográficos e instrumentos empregados en topografía. Curvas de nivel, perfil topográfico e cálculos de movemento de terras e superficies.*
- Tema 11.- *Planos acotados: Definición, determinación, pertenzas, paralelismo e perpendicularidade. Perspectiva cónica ou lineal.*

17.- PROGRAMADOR DE INFORMÁTICA.

I.- Número de prazas: 2.

II.- Características.

Enmarcada no Grupo C; escala, administración especial; subescala, servicios especiais; Clase, cometidos especiais. Estarán dotadas coas retribucións básicas que legalmente corresponden ó Grupo C e as complementarias propias do posto de traballo ó que resulte adscrita a praza que se convoca.

Figurarán incluídas no réxime de dedicación exclusiva.

III.- Sistema de selección.

Establécese o de oposición libre, reservándose unha delas para promoción interna polo sistema de concurso-oposición entre operadores de informática, que contén, cando menos, cunha antigüidade de dous anos no corpo ou escala na que se aspira a ingresar, de conformidade co previsto nestas bases específicas e o establecido nas bases xerais da convocatoria derivada da oferta de emprego público correspondente ó ano 2005.

IV.- Condicións dos aspirantes.

Ademáis das que figuran na base 4ª das xerais, as/os aspirantes deberán estar en posesión do título de Bacharelato Superior, FP II rama informática.

V.- Exercicios da oposición.

Primeiro exercicio.- *De carácter obrigatorio e eliminatorio para todos os aspirantes.*

Consistirá en contestar por escrito durante un período máximo dunha hora e cuarto, catro temas elixidos ó chou dos que figuran no anexo a estas bases. Un tema corresponderá á parte xeral para o grupo C etres á parte específica, que figura como anexo.

Segundo exercicio.- *De carácter obrigatorio e eliminatorio.*

Consistirá en resolver un suposto práctico proposto polo tribunal e relacionado co contido do temario específico, no tempo que aquél estableza.

Terceiro exercicio.- *De carácter obrigatorio e non eliminatorio.*

Consistirá na práctica da proba de coñecemento do idioma galego prevista na base 10ª das xerais, a excepción da praza de promoción interna.

A cualificación de cada exercicio e a final, farase de conformidade o previsto na base 10ª das xerais.

ANEXO
TEMARIO XERAL

- Tema 1.- *Referencia aos principios xerais e contido da Constitución de 1978 e do Estatuto de Autonomía de Galicia. A Xunta de Galicia e o seu presidente, o Parlamento e o Valedor do Pobo.*
- Tema 2.- *O municipio. O termo municipal, a poboación e o veciño. O empadroamento. Organización e competencias municipais.*
- Tema 3.- *Dereitos e deberes dos funcionarios públicos locais. Faltas e sancións. O procedemento disciplinario.*
- Tema 4.- *O procedemento administrativo local. O rexistro de entrada e saída de documentos. Actas e acordos dos órganos municipais.*

TEMARIO ESPECÍFICO (para quenda libre)

- Tema 1.- *Lexislación de protección de datos de carácter persoal.*
- Tema 2.- *Programas seguros, inseguros e nocivos. Virus.*
- Tema 3.- *Informática distribuída. Cliente-servidor. Mainframe.*
- Tema 4.- *Interconexión de redes. O protocolo IP. Obxectivos. Principios de interconexión de redes. Arquitectura de protocolos TCP/IP. O protocolo Internet ou IP. O encamiñamento e o protocolo IP. Protocolos de control. IP next generation.*
- Tema 5.- *Seguridade nas redes de comunicacións: estandarización dunha arquitectura de seguridade; mecanismos de seguridade; marco de autenticación X.509.*
- Tema 6.- *Sistemas de arquivos en rede. NFS. SAMBA. ASU.*
- Tema 7.- *A linguaxe Java. Clases e obxectos. Métodos e parámetros. Extensión de clases. Interfaces. Excepcións. Paquetes.*
- Tema 8.- *Programación concorrente mediante fíos en Java. Interrupcións. Sincronismo.*
- Tema 9.- *Java RMI. Arquitectura. Localización de obxectos remotos. Excepcións RMI. Retrochamadas. Activación. Tunelado HTTP.*
- Tema 10.- *Comunicacións con streams e sockets en Java. Conexión á base de datos con JDBC.*
- Tema 11.- *A linguaxe Informix-4GL. Partes dunha aplicación en Informix-4GL.*
- Tema 12.- *Aceso a bases de datos e xeración de informes con Informix-4GL.*
- Tema 13.- *Bases de datos relacionais. Estructura. Álgebra e cálculo.*
- Tema 14.- *A linguaxe SQL. Estructura básica, operacións, funcións, subconsultas, relación, vistas e modificación de datos. Linguaxe de definición de datos.*
- Tema 15.- *Arquitecturas de sistemas de bases de datos: Sistemas de SGBD centralizados, cliente-servidor, paralelos e distribuídos.*
- Tema 16.- *Servidor web Apache. Directivas. Servidores virtuais. Consideracións de rendemento e seguridade.*
- Tema 17.- *Tecnoloxías de procesamento en servidor e linguaxes de servidor para a xeración de contidos web dinámicos.*
- Tema 18.- *A linguaxe PHP. Arquivos, almacenamento e recuperación de datos. Manipulación de cadeas e expresións regulais.*
- Tema 19.- *Programación orientada a obxectos en PHP.*
- Tema 20.- *Java Server Pages. Elementos de script. Obxectos implícitos. Accións e directivas. Librerías de etiquetas.*
- Tema 21.- *Tomcat. Struts: Validator e DynaForms.*
- Tema 22.- *O W3C. Obxectivos e actividades do W3C. Recomendacións mínimas para a accesibilidade ao contido web.*
- Tema 23.- *Formatos e linguaxes para presentar a información: HTML, XHTML e CSS. HTML dinámico.*
- Tema 24.- *Linguaxes de script: Javascript, Jscript, EcmaScript, VBScript. Definición, orientación e características.*
- Tema 25.- *A linguaxe XML. DTD e esquema XML.*
- Tema 26.- *Java e XML. DOM, SAX, JAXP e JDOM.*
- Tema 27.- *Transformacións XSL e XSLT. Sintaxe XPath. XSL-FO*
- Tema 28.- *Linux. Sistema de arquivos. Estándar FHS. Estructura predeterminada de directorio.*

- Tema 29.- Linux. Contas de usuarios. Configuración de contas. Grupos e permisos.
- Tema 30.- Linux. Inicialización do sistema. Init, inittab e os scripts rc.
- Tema 31.- Sistemas operativos UNIX (Digital UNIX). Estructura. Xestión de recursos. AdvFS.
- Tema 32.- O rexistro de Windows. Arquitectura e descripción xeral do rexistro de Windows.

TEMARIO ESPECÍFICO (para promoción interna)

- Tema 1.- Lexislación de protección de datos de carácter persoal.
- Tema 2.- Programas seguros, inseguros e nocivos. Virus. Informática distribuida. Cliente-servidor. Mainframe.
- Tema 3.- Interconexión de redes. O protocolo IP. Obxectivos. Principios de interconexión de redes. Arquitectura de protocolos TCP/IP. O protocolo Internet ou IP. O encamiñamento e o protocolo IP. Protocolos de control. IP next generation.
- Tema 4.- Seguridade nas redes de comunicacións: estandarización dunha arquitectura de seguridade; mecanismos de seguridade; marco de autenticación X.509.
- Tema 5.- Sistemas de arquivos en rede. NFS. SAMBA. ASU.
- Tema 6.- A linguaxe Java. Clases e obxectos. Métodos e parámetros. Extensión de clases. Interfaces. Excepcións. Paquetes.
- Tema 7.- Programación concorrente mediante fíos en Java. Interrupcións. Sincronismo.
- Tema 8.- Java RMI. Arquitectura. Localización de obxectos remotos. Excepcións RMI. Retrochamadas. Activación. Tunelado HTTP.
- Tema 9.- Comunicacións con streams e sockets en Java. Conexión á base de datos con JDBC.
- Tema 10.- A linguaxe Informix-4GL. Partes dunha aplicación en Informix-4GL. Acceso a bases de datos e xeración de informes con Informix-4GL.
- Tema 11.- A linguaxe SQL. Estructura básica, operacións, funcións, subconsultas, relación, vistas e modificación de datos. Linguaxe de definición de datos.

18.- TECNICO AUXILIAR LABORATORIO.

I.- Número de prazas: 1

II.- Características.

Enmarcada no Grupo C; escala, administración especial; subescala, técnica; clase, auxiliar. Estará dotada coas retribucións básicas que legalmente corresponden ó grupo C e as complementarias propias do posto de traballo ó que resulte adscrita a praza que se convoca.

Figurará incluída no réxime de dedicación exclusiva.

III.- Sistema de selección.

Establécese o de oposición libre, de conformidade co previsto nestas bases específicas e o establecido nas bases xerais da convocatoria derivada da oferta de emprego público do ano 2005, e segundo o acordado pola Mesa Xeral de Negociación, celebrada o día 16 de marzo de 2006 e modificatoria do recollido en anteriores Mesas de negociación.

IV.- Condicións dos aspirantes.

Ademáis das que figuran na base 4ª das xerais, as/os aspirantes deberán estar en posesión do título de FP-II rama laboratorio, FP-II rama sanitaria ou FP-II rama análise.

Os anteriores requisitos xustificaranse da forma prevista na base 4ª das xerais.

V.- *Exercicios da oposición.*

Primeiro exercicio.- *Obrigatorio e eliminatorio.*

Consistirá en contestar por escrito un cuestionario tipo test proposto polo tribunal de 40 preguntas como mínimo, con 4 respostas alternativas tamén como mínimo, relacionado cos temas do programa que figura como anexo ás presentes bases, no tempo que fixe o tribunal.

Neste exercicio cada resposta incorrecta penalizará coa metade da puntuación outorgada a cada pregunta acertada.

Segundo exercicio.- *Igualmente obrigatorio e eliminatorio.*

Consistirá na resolución de un caso práctico, relacionado coas funcións do posto, proposto polo tribunal inmediatamente antes de iniciarse o exercicio que deberá ser desenvolto polos aspirantes no tempo que estableza aquél.

Terceiro exercicio.- *De carácter obrigatorio e non eliminatorio. Proba de informática.*

Consistirá nunha proba de coñecementos a nivel usuario de entornos operativos windows ou similares, manexo de ferramentas de ofimática (ms office ou similar) e de utilidades básicas de internet en ditos entornos (navegación, correo electrónico, etc), así como programas específicos de laboratorio, no tempo que estableza o tribunal.

Cuarto exercicio.- *De carácter obrigatorio e non eliminatorio.*

Consistirá na práctica da proba de coñecemento do idioma galego prevista na base 10ª das xerais.

A cualificación de cada exercicio e a final faráse de conformidade co previsto na base 10ª das xerais.

ANEXO
TEMARIO ESPECÍFICO

(OS OITO PRIMEIROS TEMAS SON OS QUE FIGURAN COMO ANEXO NAS BASES XERAIS PARA O GRUPO C)

- Tema 1.- *Inspección de alimentos. Toma de mostras oficiais. Levantamento de actas. Analise contradictorio e dirimente.*
- Tema 2.- *Estacións depuradoras de auga potable: tratamento e desinfección.*
- Tema 3.- *Augas potables de consumo público. Parámetros e límites, segundo a lexislación vixente.*
- Tema 4.- *Métodos de análises microbiolóxicos dos parámetros lexislados, para unha auga de consumo público.*
- Tema 5.- *Métodos de análises químicos para unha auga de consumo público.*
- Tema 6.- *Calidade das augas de baño (Directiva 176/160/CEE).*
- Tema 7.- *Regulamento técnico sanitario de piscinas de uso colectivo na Comunidade Autónoma Galega.*
- Tema 8.- *Estudio do cloro como desinfectante.*
- Tema 9.- *Depuracións das augas residuais: depuración mecánica, depuración físico química, depuración biolóxica. Estudio da fosa séptica.*
- Tema 10.- *Estudios dos niveis de inmisión dos seguintes contaminantes atmosféricos: partículas, anhídrico sulfuroso e chumbo. Criterios de calidade atmosférica para cada contaminante segundo a lexislación vixente.*
- Tema 11.- *Augas residuais industriais: DBO, DQO, Sólidos en suspensión, Aceites e graxas.*
- Tema 12.- *Ordenanza Municipal Reguladora dos verquidos non domésticos de augas residuais.*
- Tema 13.- *Regulamento de actividades molestas, insalubres, nocivas e perigosas.*

- Tema 14.- *Desinfección, desinsectación, desratización, descripción destas tres operacións de saneamento e estudio dos fundamentais principios activos utilizados en cada unha delas.*
- Tema 15.- *Lexionella. Normativa e accións preventivas.*
- Tema 16.- *A seguridade no laboratorio químico. Elementos de seguridade. Riscos específicos do laboratorio. Almacenamento e clasificación de productos.*
- Tema 17.- *A seguridade no laboratorio microbiolóxico. Elementos de seguridade. Riscos específico do laboratorio. Almacenamento e clasificación de productos.*
- Tema 18.- *Xestión de residuos no laboratorio.*
- Tema 19.- *Reconto de microorganismos por filtración de membrana.*
- Tema 20.- *Control das condicións ambientais nun laboratorio de microbioloxía e das cabinas de fluxo laminar.*
- Tema 21.- *Preparación de medios de cultivo e reactivos. Mantemento e conservación.*
- Tema 22.- *Control de calidade de medios de cultivo e reactivos.*
- Tema 23.- *Determinación de pH, conductividade e turbidez nunha auga de consumo. Importancia destes parámetros.*
- Tema 24.- *Elaboración de procedementos normalizados de traballo, segundo ISO 17025.*
- Tema 25.- *Mantemento e verificación de equipos de laboratorio.*
- Tema 26.- *Validación de métodos nun laboratorio.*
- Tema 27.- *Compostos nitroxenados na auga. Lexislación e importancia sanitaria.*
- Tema 28 *Manipuladores de alimentos, novo regulamento.*
- Tema 29.- *Materiais de referencia no laboratorio químico e microbiolóxico.*
- Tema 30.- *Aseguramento da calidade: conceptos de control interno, exercicios de intercomparación.*
- Tema 31.- *Estudio de lodos activos procedentes dunha EDAR.*
- Tema 32.- *Toma de mostras de augas e alimentos: equipos e materiais de mostraxe.*

19.- INSPECTOR DE CONSUMO

I.- *Número de prazas: 1*

II.- *Características.*

Enmarcada no grupo D; escala, administración especial; subescala, servizos especiais; clase, cometidos especiais. Estará dotada coas retribucións básicas que legalmente corresponden ó grupo D e as complementarias propias do posto de traballo ó que resulte adscrita a praza que se convoca.

Figurará incluída no réxime de dedicación exclusiva.

III.- *Sistema de selección.*

Establécese o de concurso-oposición, reservándose para promoción interna, entre o persoal da Corporación, que conte, cando menos, cunha antigüidade de dous anos no corpo ou escala do grupo E, de conformidade co previsto nestas bases específicas e o establecido nas bases xerais da convocatoria derivada da oferta de emprego público do ano 2005.

A fase de concurso valorarase de conformidade co previsto na base 12ª das xerais.

IV.- *Condicións dos aspirantes.*

Ademais das que figuran na base 4ª das xerais, as/os aspirantes deberán estar en posesión do título de Graduado Escolar, FP-I ou equivalente.

Os anteriores requisitos xustificaranse da forma prevista na base 4ª das xerais.

V.- *Exercicios da oposición.*

Primeiro exercicio.- Obrigatorio e eliminatorio.

Consistirá en contestar por escrito un cuestionario tipo test proposto polo tribunal de 30 preguntas, como mínimo, con 3 respostas alternativas tamén como mínimo, relacionado cos temas do programa que figura como anexo ás presentes bases, no tempo que fixe o tribunal.

Neste exercicio cada resposta incorrecta penalizará coa metade da puntuación outorgada a cada pregunta acertada.

Segundo exercicio.- Igualmente obrigatorio e eliminatorio.

Consistirá na resolución de un caso práctico, relacionado coas funcións do posto, proposto polo tribunal inmediatamente antes de iniciarse o exercicio que deberá ser desenvolto polos aspirantes no tempo que estableza o mesmo.

Terceiro exercicio.- De carácter obrigatorio e non eliminatorio. Proba de informática.

Consistirá nunha proba de coñecementos a nivel usuario de entornos operativos windows ou similares, manexo de ferramentas de ofimática (ms office ou similar) e de utilidades básicas de internet en ditos entornos (navegación, correo electrónico, etc), así como programas específicos de laboratorio, no tempo que estableza o tribunal.

A cualificación de cada exercicio e a final faráse con arranxo ó previsto na base X das xerais.

ANEXO TEMARIO XERAL

- Tema 1.- Referencia aos principios xerais e contido da Constitución de 1978 e do Estatuto de Autonomía de Galicia. A Xunta de Galicia e o seu presidente, o Parlamento e o Valedor do Pobo.
- Tema 2.- O municipio. O termo municipal, a poboación e o veciño. O empadramento. Organización e competencias municipais.
- Tema 3.- Dereitos e deberes dos funcionarios públicos locais. Faltas e sancións. O procedemento disciplinario.

TEMARIO ESPECÍFICO

- Tema 4.- O consumidor e/ou usuario: noción. Dereitos básicos do consumidor ó usuario.
- Tema 5.- A inspección de consumo. Constancia documental da inspección. As actas de consumo. A toma de mostrás. As follas de reclamacións.
- Tema 6.- Panaderías. Talleres de reparación de vehículos. Servicios de asistencia técnica. Tintorerías. Normativa e regulamentación de todas elas.
- Tema 7.- O comercio minorista. Ventas en rebaixas, saldos e liquidación. Lei de garantías. Prazos, responsables. Viaxes combinados. Normativa e regulamentación.
- Tema 8.- Ventas fora do establecemento mercantil. Prestación de servicios a domicilio. Normativa e regulamentación. O arbitraje de consumo.

20.- INSPECTOR AUXILIAR DE SANIDADE.

- I.- Número de prazas: 1

II.- Características.

Integrada no grupo D de titulación. Escala, Administración especial; subescala, servicios especiais; Clase, cometidos especiais. Estará dotada coas retribucións básicas correspondentes ó seu grupo de titulación e as complementarias propias do posto de traballo ó que se adscribe a praza.

III.- Sistema de selección.

Establécese o de oposición libre, de conformidade co previsto nestas bases específicas e o establecido nas bases xerais da convocatoria derivada da oferta de emprego público correspondente ó ano 2005.

Figurará incluída no réxime de dedicación exclusiva.

IV.- Condicións dos aspirantes.

Ademáis das que figuran na base 4ª das xerais, as/os aspirantes deberán estar en posesión do título de Graduado Escolar, FP I ou equivalente.

Os anteriores requisitos xustificaranse da forma prevista na base 4ª das xerais.

V.- Exercicios da oposición.

Primeiro exercicio.- Obligatorio e eliminatorio.

Consistirá en contestar por escrito un cuestionario tipo test proposto polo tribunal de 30 preguntas como mínimo, con 3 respostas alternativas tamén como mínimo, relacionado cos temas do programa que figura como anexo ás presentes bases, no tempo que fixe o tribunal.

Neste exercicio cada resposta incorrecta penalizará coa metade da puntuación outorgada a cada pregunta acertada.

Segundo exercicio.- Igualmente obligatorio e eliminatorio.

Consistirá na resolución dun caso práctico, relacionado coas funcións do posto, proposto polo tribunal inmediatamente antes de iniciarse o exercicio que deberá ser desenvolto polos aspirantes no tempo que estableza o tribunal.

Terceiro exercicio.- De carácter obligatorio e non eliminatorio. Proba de informática.

Consistirá nunha proba de coñecementos a nivel usuario de entornos operativos windows ou similares, manexo de ferramentas de ofimática (ms office ou similar) e de utilidades básicas de internet en ditos entornos (navegación, correo electrónico, etc), así como programas específicos de laboratorio, no tempo que estableza o tribunal.

Cuarto exercicio.- De carácter obligatorio e non eliminatorio.

Consistirá na práctica da proba de coñecemento do idioma galego prevista na base 10ª das xerais. A cualificación de cada exercicio e a final faráse con arranxo ó previsto na base 10ª das xerais.

ANEXO
TEMARIO ESPECÍFICO

(OS CATRO PRIMEIROS TEMAS SON OS QUE FIGURAN COMO ANEXO NAS BASES XERAIS PARA O GRUPO D)

Tema 5.- Disposicións comúns ás ordenanzas municipais de medio ambiente do concello de Vigo.

- Tema 6.- Disposicións comúns ás ordenanzas municipais de medio ambiente do concello de Vigo. Consideracións xerais. Circunstancias para a graduación das sancións.
- Tema 7.- Ordenanza municipal de limpeza pública e tratamento de residuos sólidos urbanos. Obxecto. Consideración de residuos sólidos urbanos.
- Tema 8.- Ordenanza municipal de limpeza pública e tratamento de residuos sólidos urbanos. Operacións prohibidas con respecto ás vías públicas.
- Tema 9.- Ordenanza municipal de limpeza pública e tratamento de residuos sólidos urbanos. Obrigas dos particulares.
- Tema 10.- Ordenanza municipal de limpeza pública e tratamento de residuos sólidos urbanos. Limpeza de terreos e edificios. Obrigas dos propietarios.
- Tema 11.- Ordenanza municipal de limpeza pública e tratamento de residuos sólidos urbanos. Réxime disciplinario.
- Tema 12.- Ordenanza municipal de limpeza pública e tratamento de residuos sólidos urbanos. Enumeración das infraccións.
- Tema 13.- Ordenanza municipal de limpeza pública e tratamento de residuos sólidos urbanos. Recollida de residuos sólidos.
- Tema 14.- Regulamento do servizo municipal de abastecemento de auga e saneamento de Vigo. Obxecto.
- Tema 15.- Regulamento do servizo municipal de abastecemento de auga e saneamento de Vigo. Saneamento. Xeneralidades.
- Tema 16.- Regulamento do servizo municipal de abastecemento de auga e saneamento de Vigo. Obrigas dos abonados con respecto ó saneamento.
- Tema 17.- Regulamento do servizo municipal de abastecemento de auga e saneamento de Vigo. Utilización do saneamento.
- Tema 18.- Ordenanza municipal reguladora dos verquidos non domésticos de augas residuais. Disposicións xerais.
- Tema 19.- Ordenanza municipal reguladora dos verquidos non domésticos de augas residuais. Condicións dos verquidos.
- Tema 20.- Bando da Alcaldía sobre o deber de mantemento, embelecemento e seguridade dos inmobles, solares, terreos, construcións, vías e espazos públicos do 18 de febreiro de 2005.

21.- SUBOFICIAL EXTINCIÓN DE INCENDIOS.

I.- Número de prazas: 4 (Promoción interna)

II.- Características da praza.-

Enmarcada no Grupo C; escala, administración especial; subescala, servizos especiais; clase, extinción de incendios, categoría, suboficial. Estarán dotadas coas retribucións básicas que legalmente corresponden ó Grupo C e as complementarias propias do posto suboficial do servizo de extinción de incendios.

Figurará incluída no réxime de dedicación exclusiva.

III.- Sistema de selección.

Establécese o de concurso-oposición, e resérvanse as prazas para promoción interna entre funcionarios de carreira do Grupo D de titulación do Servizo de Extinción de Incendios que contén cunha antigüidade de cando menos dous anos no corpo ou escala á que se aspira ingresar.

Na fase de concurso, ademais do establecido na base 12ª das xerais, valorarase:

Por desenvolver un posto superior ó base do Grupo C (Sarxento), por cada ano ou fracción superior a seis meses sempre despois do primeiro ano: 0,20 puntos ata un máximo de 2 puntos.

Por desenvolver un posto superior ó base do Grupo D (Cabo), por cada ano ou fracción superior a seis meses sempre despois do primeiro ano: 0,10 puntos ata un máximo de 2 puntos.

Por impartición de cursos homologados relacionados coas funcións do posto a que se aspira: 0,05 puntos por curso ata un máximo de 1 punto.

IV.- *Condicións dos aspirantes.*

Ademáis das que figuran na base 4ª das xerais, as/os aspirantes deberán estar en posesión do título de Bacharelato Superior, FP-II, ou equivalente.

Os anteriores requisitos xustificaranse da forma prevista na base 4ª das xerais.

V.- *Exercicios da oposición.*

Primeiro exercicio.- *Teórico. De carácter obrigatorio e eliminatorio.*

Consistirá en contestar un cuestionario tipo test con catro respostas alternativas por pregunta, relacionadas coas materias que integran o programa que figura como anexo a estas bases.

O número de preguntas non poderá ser inferior a 40, e a duración do exame será fixado polo tribunal antes de inicia-lo exercicio.

Neste exercicio cada resposta incorrecta penalizará a metade da puntuación de cada pregunta acertada.

Segundo exercicio.- *Asimesmo obrigatorio e eliminatorio.*

Realizarase por escrito, durante un período máximo de 1 hora, e consistirá en desenvolver un suposto real proposto polo tribunal e relacionado coas funcións propias asignadas ó posto, e que teña relación co temario específico da convocatoria.

Concluída a lectura do exercicio o tribunal poderá pedirlle ó aspirante calquera explicación complementaria que considere oportuna.

A cualificación de cada exercicio e a final faráse de conformidade co previsto na base 10ª das xerais.

VI.- *Curso selectivo.*

De conformidade co previsto na base 14ª das xerais, o aspirante aprobado, unha vez aportada toda a documentación esixida nas bases, será nomeado funcionario en prácticas, percibindo as retribucións que legalmente correspondan a dita situación, debendo superar un curso teórico-práctico de 3 meses de duración como máximo, antes do seu nomeamento definitivo.

Serán causas que impidan a superación do curso as seguintes:

- a) Incorrer en tres faltas consecutivas ou cinco alternas de asistencia sen causa xustificada.*
- b) A notoria e constante falta de puntualidade no cumprimento do horario de entrada e saída.*
- c) Faltar ó curso máis dun tercio das xornadas lectivas das que conste.*
- d) Non superar a metade da puntuación total establecida para o curso, que será como máximo de 10 puntos.*

Para a valoración, o órgano convocante constituirá unha comisión que efectuará a oportuna proposta e estará integrada por:

Presidente: O Alcalde ou por delegación o concelleiro-delegado de Seguridade e Mobilidade.

Secretario: Un técnico de administración xeral ou funcionario con habilitación de carácter nacional.

Vocais: O oficial do servizo. Dous representantes do Comité de Persoal.

A comisión efectuará a súa valoración en función dos informes que lle faciliten os profesores do curso, sen prexuízo de poder ter libre acceso ás clases, exames e a toda a documentación que considere oportuna para forma-lo seu xuízo de valor.

ANEXO I TEMARIO XERAL

(EXCLUENSE OS TEMAS PARA PRAZAS DO GRUPO C, QUE FIGURAN COMO ANEXO AS BASES XERAIS)

Parte xeral.-

- Tema 1.- A Constitución Española de 1978. Estructura e principios xerais. O modelo económico da Constitución Española. O Tribunal Constitucional. Reforma da Constitución.
- Tema 2.- Dereitos e deberes fundamentais dos españoos. A súa garantía e suspensión.
- Tema 3.- O Municipio: Concepto e elementos. O termo municipal. A poboación: especial referencia o empadronamento.
- Tema 4.- Organización municipal. Competencias. Outras entidades locais. Mancomunidades, comarcas u outras entidades que agrupen varios Municipios. As áreas Metropolitanas. As entidades de ámbito territorial inferior a

TEMARIO ESPECÍFICO.

- Tema 1. - A fisioloxía do fogo. Fenómeno físico-químico. Extinción de incendios. Principais axentes extintores: auga, espumas, polvos, halons e outros.
- Tema 2.- Instalacións de protección contra incendios.
- Tema 3. - Hidráulica. Principios xerais. Bombas de incendios.
- Tema 4.- Organización e funcionamento do servizo Contra Incendios. Misións encomendadas a cada posto.
- Tema 5.- Apeos. Técnicas e materiais.
- Tema 6.- Transporte internacional de mercadorías perigosas. A.D.R. Líquidos combustibles e inflamables. Gases inflamables. Deflagracións. Explosións. Detonacións.
- Tema 7- Comportamento das estruturas ante os incendios. A N.B.E – C.P.I 96.
- Tema 8.- Incendios forestais. Plan territorial de protección civil da Comunidade Autónoma de Galicia.
- Tema 9.- Gases tóxicos, venenosos e irritantes. Explosións B.L.E.V.E.
- Tema 10 Regulamento de policía de espectáculos públicos e actividades recreativas. Regulamento de seguridade contra incendios nos establecementos industriais. Regulamento de instalacións de protección contra incendios.
- Tema 11.- Actividades do servizo de Extinción de Incendios e Salvamento. Contaminantes e prendas de protección persoal. Equipos de protección respiratoria.

22.- CABO EXTINCIÓN DE INCENDIOS.

I.- Número de prazas: 4 (promoción interna)

II.- Características da praza.-

Enmarcada no grupo D; escala, administración especial; subescala, servizos especiais; clase, extinción de incendios, categoría, cabo. Estarán dotadas coas retribucións básicas que legalmente corresponden ó grupo D e as complementarias propias do posto de traballo de cabo do servizo de extinción de incendios.

Figurarán incluídas no réxime de dedicación exclusiva.

III.- Sistema de selección.

Establécese o de concurso-oposición, e resérvanse as prazas para promoción interna entre funcionarios de carreira do grupo D de titulación do servizo de Extinción de Incendios que contén cunha antigüidade de cando menos dous anos no corpo u escala a que se aspira ingresar.

Na fase de concurso ademáis do establecido na base 12ª das xerais, valorarase:

-Por desenvolver un posto superior ó base do grupo D (Cabo), por cada ano ou fracción superior a seis meses sempre despois do primeiro ano, 0,20 puntos ata un máximo de 2 puntos.

-Por impartición de cursos homologados relacionados coas funcións do posto a que se aspira: 0,05 puntos por curso ata un máximo de 1 punto.

IV.- Condicións dos aspirantes.

Ademáis das que figuran na base 4ª das xerais, as/os aspirantes deberán estar en posesión do título de Graduado Escolar, FP-I ou equivalente.

Os anteriores requisitos xustificaranse da forma prevista na base 4ª das xerais.

V.- Exercicios da oposición.

Primeiro exercicio.- Teórico. De carácter obrigatorio e eliminatorio.

Consistirá en contestar un cuestionario tipo test con catro respostas alternativas por pregunta, relacionadas coas materias que integran o programa que figura como anexo a estas bases.

O número de preguntas non poderá ser inferior a 40, e a duración do exame será fixado polo Tribunal antes de inicia-lo exercicio.

Neste exercicio cada resposta incorrecta penalizará a metade da puntuación de cada pregunta acertada.

Segundo exercicio.- Asimesmo obrigatorio e eliminatorio.

Desenvolverase por escrito, durante un período máximo dunha hora, e consistirá en desenvolver un suposto real proposto polo tribunal e relacionado coas funcións propias asignadas ó posto e que teña relación co temario específico da convocatoria.

Concluída a lectura do exercicio o tribunal poderá pedirlle ó aspirante calquera explicación complementaria que considere oportuna.

A cualificación de cada exercicio e a final faránse con arranxo ó previsto na base 10ª das xerais.

VI.- Curso selectivo.

De conformidade co previsto na base 14ª das xerais, o aspirante aprobado, unha vez aportada toda a documentación esixida nas bases, será nomeado funcionario en prácticas, percibindo as retribucións que legalmente correspondan a dita situación, debendo superar un curso teórico-práctico de 3 meses de duración como máximo, antes do seu nomeamento definitivo.

Serán causas que impidan a superación do curso as seguintes:

- a) Incurrir en tres faltas consecutivas ou cinco alternas de asistencia sen causa xustificada.
- b) A notoria e constante falta de puntualidade no cumprimento do horario de entrada e saída.
- c) Faltar ó curso máis dun tercio das xornadas lectivas das que conste.
- d) Non superar-la metade da puntuación total establecida para o curso, que será como máximo de 10 puntos.

Para a valoración, o órgano convocante constituirá unha comisión que efectuará a oportuna proposta e estará integrada por:

Presidente: O Alcalde ou por delegación o concelleiro-delegado de Seguridade, Circulación e Transportes.

Secretario: Un técnico de administración xeral ou funcionario con habilitación de carácter nacional.

Vocais: O oficial do servizo. Dous representantes do Comité de Persoal.

A comisión efectuará a súa valoración en función dos informes que lle faciliten os profesores do curso, sen prexuízo de poder ter libre acceso ás clases, exames e a toda a documentación que considere oportuna para forma-lo seu xuízo de valor.

ANEXO I

TEMARIO XERAL

(EXCLUENSE OS TEMAS PARA PRAZAS DO GRUPO D, QUE FIGURAN COMO ANEXO AS BASES XERAIS)

- Tema 1.- A Constitución Española: Estructura, principios e procedemento de reforma. O modelo económico da Constitución Española. Dereitos e deberes fundamentais dos españois, garantía e suspensión. O Tribunal Constitucional.
- Tema 2.- O municipio: Concepto e elementos. El término municipal. A poboación: Especial referencia ó empadronamento.
- Tema 3.- Outras entidades locais. Mancomunidades, comarcas e agrupacións de municipios. As áreas metropolitanas. As entidades de ámbito territorial inferior ó municipal.
- Tema 4 A fisioloxía do fogo. Fenómeno físico-químico. Extinción de incendios. Principais axentes extintores: auga, espumas, pos, halons e outros.
- Tema 5.- Transporte internacional de mercadorías perigosas. A.D.R.
- Tema 6.-Deflagracións. Explosións. Detonacións. Explosións B.L.E.V.E.
- Tema 7.- Actividades do servizo de extinción de incendios e salvamento. Tácticas das brigadas de combate contra o fogo. Incendios forestais. Formas de combatiolos. Medios.
- Tema 8.- Contaminantes e prendas de protección persoal. Equipos de protección respiratoria.

23.- BOMBEIRO.

I.- Número de prazas: 4

II.- Características.

Enmarcadas no grupo D, escala, administración especial; subescala, servizos especiais; clase, extinción de incendios; categoría, bombeiro. Estarán dotadas coas retribucións básicas correspondentes ó grupo D de titulación e as complementarias propias do posto bombeiro. Figurarán incluídas no réxime de dedicación exclusiva.

III.- Sistema de selección.

Establécese o de oposición libre, de conformidade co previsto nestas bases específicas e o establecido nas bases xerais da convocatoria derivada da oferta de emprego público correspondente ó ano 2005.

V.- Condicións dos aspirantes.

Ademáis das que figuran na base 4ª das xerais, os aspirantes deberán estar en posesión do título de graduado escolar ou equivalente.

Deberán presentar xunto coa instancia certificado médico oficial ó obxecto de acreditar a aptitude física, no que se faga constar expresamente que o/a aspirante reúne as condicións físicas e sanitarias necesarias e suficientes para a realización dos exercicios físicos que figuran especificados na correspondente proba da oposición, o que non excluírá as comprobacións posteriores do que se reflicte no certificado médico.

V.- *Identificación dos opositores.*

Os opositores comparecerán ás diferentes probas provistos do seu DNI, que poderá ser esixido polo tribunal en calquera momento durante o desenvolvemento de cada proba.

VI.- *Exercicios da oposición.*

Primeiro exercicio.- *Exáme psicotécnico, de carácter obrigatorio e eliminatorio.*

Irá dirixido á valoración da capacidade de razoamento e planificación do/a aspirante, así como dos aspectos da personalidade e aptitudes máis adecuadas ás funcións a desenvolver.

Levarase a cabo mediante test normalizados e a valoración dos aspirantes realizarase por comparación cos baremos e perfís do devandito test.

O contido concreto dos baremos e perfís para a comparación serán os que figuran como anexo III destas bases.

Segundo exercicio.- *Probas de aptitude física. Este exercicio é de carácter obrigatorio e eliminatorio.*

Consistirá na realización das seguintes probas físicas:

a) *Eliminatorio composto de tres probas:*

1ª.- *Subir e baixar a pulso unha corda lisa de sete metros sen axuda dos pes e sen impulso dende a posición de sentado.*

Descanso de 30 segundos.

2ª.- *Pasar unha escaleira horizontal e sen soltarse realizar 12 flexións consecutivas, brazos totalmente estendidos en posición prono e debendo supera-lo queixo a barra, non permitíndose balanceo na realización das flexións.*

Descanso de 45 segundos.

3ª.- *Executar 30 repeticións en press de banca con 45 kg., nun tempo inferior ou igual a 30 segundos, debendo executa-lo exercicio en cada unha das flexións tocando o peito coa barra e elevándoa á máxima extensión dos brazos.*

As flexións teñen como obxectivo.- Medi-la forza dos músculos flexores dos antebrazos e os da cintura escapulo-humeral.

Material.- Unha barra fixa de ximnasia deportiva.

Posición inicial.- Suspendido da barra coas palmas da mán cara adiante. Brazos e pernas estendidas. Os pés sen toca-lo chan.

Execución.- Levanta-lo corpo cos brazos ata que o queixo sobrepase a barra. Baixa-lo corpo ata que os brazos queden completamente estendidos. Repeti-lo exercicio tantas veces como se poida.

Regras.- A flexión non é un movemento de latigazo, non se poden levanta-los xeonllos. Non se permite dar impulso sacudindo as pernas. Non se permite o balanceo do corpo. O movemento de flexo-extensión deberá de se-lo máis uniforme posible. O queixo non pode toca-la barra e debe supera-la mesma. Se unha repetición se realiza con algunha destas anomalías, non se contará.

É necesario supera-las tres probas para poder continuar cos seguintes exercicios.

b) *Consistirá na realización das probas físicas que se relacionan deseguido xunto coas marcas e puntuacións:*

1ª Proba: 100 m. lisos.-

Obxectivo: Medi-la velocidade de desprazamento e a axilidade.

Material.- Instalacións de atletismo e cronometraxe eléctrico.

Execución.- Estableceranse as tandas que o tribunal estime oportuno, asignándose unha rúa a cada participante, sendo as voces de mando a utilizar dúas: 1. “Ós seus postos”. A esta voz os participantes deberán ocupa-la súa posición detrás da liña de saída da súa respectiva rúa. Permitirase o uso de tacos de saída debendo sela posición a seguinte: as dúas mans e un xeonllo deberán estar en contacto co chan e os dous pes cos tacos de saída. Non se pode toca-la liña de saída nin o chan por diante da mesma con ningunha parte do corpo. 2. “Listos”. A esta voz os participantes deberán tomar sen pérda de tempo a posición final de saída e permancer inmóbiles ata a detonación da pistola ou aparato de saídas. A posición será coas dúas mans en contacto co chan e os pés cos tacos de saída. Se un participante se move antes da detonación considerarase a saída falsa, dando o xuíz de saída o disparo definitivo só cando comprobe que todos os participantes adoptaron a posición axeitada.

Regras.- O cronómetro porase en marcha no momento da detonación e deterase cando o participante acade a vertical do bordo máis próximo da liña de meta co seu tronco. É nulo se o aspirante interfere na carreira doutro. Ó interferido permíteselle un intento máis e anotarase o mellor tempo.

2ª Proba: Carreira 200 m. con carga 30 K.-

Obxectivo: Medi-la resistencia anaeróbica.

Terreo: Instalación de atletismo.

Descrición: Posición inicial: á voz de “listo” o executante sitúase detrás da liña de chegada dos 100 m cun saco de area de 30 Kg de peso ós seus pés.

Ó oílo disparo tomará o saco do chan e correrá cara á liña de saída dos 100 m, sorteará un corpo xeométrico e volverá cara á chegada completando un percorrido de 200 m.

Normas: O saco deberá transportarse durante a totalidade da proba. O cronómetro porase en marcha no momento da detonación e deterase cando o participante acade a vertical do bordo máis próximo da liña de meta co seu tronco.

3ª Proba: Circuito de axilidade.

Obxectivo e xustificación.- Medi-las capacidades coordinativas (mobilidade e axilidade).

Material.- Dous paos de 1,70 m de alto por 3 cm. de ancho, mantidos verticalmente pola correspondente base. Dous valos de atletismo, colocados a unha altura de 0,72 m., e unha delas prolongada verticalmente por dous paos adosados ós seus extremos laterais, que teñen as mesmas características que os citados anteriormente.

Posición inicial.- Detrás da liña de partida, preparado para correr en posición de saída de pé. O lugar de saída é opcional. Á dereita ou á esquerda do valo.

Execución.- Á sinal, correrase na dirección que indica o debuxo, no menor tempo posible.

Regras.- O cronómetro eléctrico porase en marcha no momento da detonación e deterase cando o participante acade a vertical do bordo máis próximo da liña de meta co seu tronco (cando pase o último valo co tronco). Considérase nulo cando non se completa o percorrido, cando se derrube ou despraze algún dos valos ou elementos que constitúan o circuito e cando se apoie nalgún dos valos ó sobrepasalo. Permítese dous intentos con descanso entre ámbolos dous. Contabilizarase o mellor dos tempos.

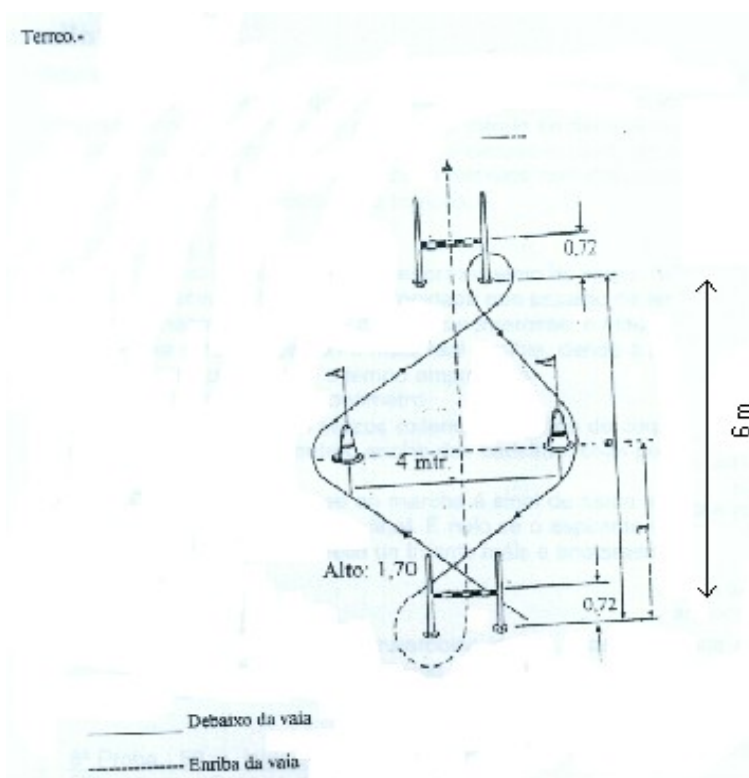

4ª Proba: Carreira 1000 m:

Obxectivo.- Medi-la resistencia anaeróbica láctica.

Material.- Instalación de atletismo e cronometraxe eléctrico.

Descrición.- Estableceranse as tandas que o tribunal estime oportuno. Os aspirantes situaranse por orde a tres metros da liña de saída, e a única voz que se utilizará é a de “Ós seus postos”, debendo neste intre situarse detras da liña de saída sen pisala e de pé. O disparo de saída efectuarase unha vez que o xuíz comprobe que todos os participantes están na posición axeitada.

Regras.- O cronómetro porase en marcha no momento da detonación e deterase cando o participante acade a vertical do bordo máis próximo da liña de meta co seu tronco.

5ª Proba natación 100 m.

Descrición: O aspirante nadará no seu estilo preferido a distancia de 100 m en piscina. Á voz de “xa” comezará a proba que finalizará no momento no que o executante toque a parede da piscina do lugar de saída.

Normas: Durante a proba deberá tocarse a parede dos extremos da piscina. A indumentaria para a execución da proba consistirá en bañador, gorro e gafas, unicamente. Non se permitirá a utilización de elementos que faciliten a acción de nadar.

6ª Proba: acceso a coche escaleira.

Descrición: A proba consiste en subir e baixar un a un os peldaños da escaleira completa, estando ésta estirada ó máximo e cunha inclinación máxima de 80°. Os aspirantes iran debidamente asegurados por arnés e corda, tendo a consideración de aptos os que acaden realiza-la proba nun tempo prudencial que fixará o tribunal inmediatamente antes da súa realización.

-

MARCAS E PUNTUACIONES.-

100 m. lisos	Marcas	Puntuación
	11"80	20
	11"82	18
	11"85	16
	11"90	14
	11"97	12
	12"07	10
	12"22	8
	12"44	6
	12"74	4
13"10	2	
Carreira 200 m. Con carga 30 kg.	Marcas	Puntuación
	33"	20
	33"20	18
	33"50	16
	34"00	14
	34"70	12
	35"60	10
	36"70	8
	38"00	6
	39"40	4
41"00	2	
Axilidade	Marcas	Puntuación
	8"80	20
	8"83	18
	8"88	16
	8"95	14
	9"04	12
	9"15	10
	9"28	8
	9"44	6
	9"63	4
9"85	2	
Carreira 1000 m.	Marcas	Puntuación
	2'50"	20
	2'51"	18
	2'52"	16
	2'54"	14
	2'56"	12
	2'59"	10
	3'02"	8
	3'06"	6
	3'10"	4
3'14"	2	
Natación 100 m.	Marcas	Puntuación
	1'15"	20
	1'16"	18
1'18"	16	

1'21"	14
1'24"	12
1'27"	10
Marcas	Puntuación
1'31"	
1'35"	6
1'40"	4
1'45"	2

Todos os/as aspirantes deberán presentarse ás probas físicas provistos de roupa deportiva.

Nas probas deste apartado b) os aspirantes quedan obrigados a chegar en calqueira das probas a un mínimo de 2 puntos, senón serán declarados non aptos, quedando eliminados do proceso selectivo. Asimesmo, tamén quedará eliminado o aspirante que non acadase un mínimo de 10 puntos como resultado de dividi-lo total de puntos obtidos en cada unha das probas por cinco.

Para as mulleres rexerán os mesmos criterios sinalados no parágrafo anterior, coa salvedade de que á puntuación que obteñan incrementaráselle nun 20%.

Terceiro exercicio.- Práctico. De carácter obrigatorio e eliminatorio. Consistirá na realización dunha proba de traballo de carácter práctico que se comporá de dúas partes:

Primeiro exercicio:

Palear unha cantidade de area ata encher o total dunha cubeta con unha capacidade de 0,75 m³. Cronometrarase o tempo invertido ata o enchido total da cubeta. Esta proba deberá realizarse nun tempo non superior a 5 minutos. Todos os aspirantes que superen dito tempo quedarán eliminados.

Segundo exercicio na proba de traballo.

Co seguinte material:

Taboleiro de madeira de 250 x 20 x 5 centímetros.

Serrón de arco.

Serrón.

Escuadra.

Martillo.

Lápiz de carpinteiro.

Puntas.

Flexómetro.

Clavos.

Guantes.

Deberá realizar a figura que a continuación se indica nun tempo non superior a 8 minutos.

A figura comporase de catro pezas. Dous de 70 cm de lonxitude e dous de 50 cm de lonxitude.

Cada unha das pezas atoparase unida nas esquinas por dous clavos, encontrándose éstos totalmente embutidos na madeira.

A figura deberá presentar un escuadro perfecto ó final da súa execución.

Todo aspirante que supere o tempo que se determinou para a execución da figura que se amosa ou a execute erróneamente será eliminado.

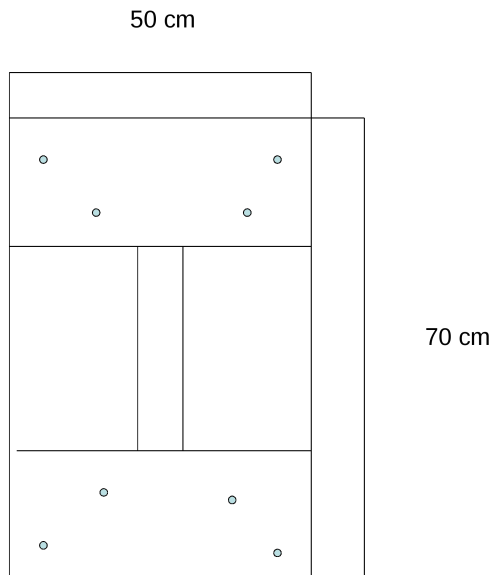

Cuarto exercicio.- Teórico. De carácter obrigatorio e eliminatorio.

Consistirá en contestar por escrito a un cuestionario tipo test de 40 preguntas como mínimo, con tres respostas alternativas, tamén como mínimo, que propoñerá o tribunal inmediatamente antes de que se inicie o exercicio e relacionado coas materias contidas no temario que figura como anexo I destas bases, no tempo que estableza o tribunal.

Neste exercicio cada resposta incorrecta penalizará a metade da puntuación de cada pregunta acertada.

Quinto exercicio.- Recoñecemento médico, no centro que se lle indique polo que se certifique que o aspirante non está incurso en ningunha das exclusións médicas recollidas no cadro que figura como Anexo II desta convocatoria, de carácter obrigatorio e eliminatorio.

A toma de mostras farase inmediatamente despois da realización das probas físicas.

Así mesmo o tribunal resérvase a posibilidade, se o estima oportuno, de realizar probas de control antidopping.

Sexto exercicio.- De carácter obrigatorio e non eliminatorio.

Consistirá na práctica da proba de coñecemento do idioma galego prevista na base 10ª das xerais.

O primeiro, terceiro e quinto exercicio cualificaranse como apto ou non apto.

No segundo exercicio cualificaranse as probas do apartado a) como apto ou non apto e nas do apartado b), puntuarase de 0 a 20 puntos, quedando os aspirantes obrigados a chegar en calqueira das probas a un mínimo de 2 puntos, senón quedará eliminado. Así mesmo, tamén quedará eliminado o aspirante que non acade un mínimo de 10 puntos como resultado de dividi-lo total de puntos obtidos en cada unha das probas por cinco.

O cuarto exercicio puntuarase de 0 a 10 puntos, quedando eliminado o aspirante que non obteña cando menos 5 puntos.

A cualificación do sexto exercicio farase conforme ó previsto na base 10ª das xerais, cun máximo de 2 puntos.

A suma das puntuacións obtidas nos exercicios da oposición segundo, cuarto e sexto, suporá a puntuación total da proba selectiva, que servirá para elabora-la relación de aprobados por orde de puntuación.

VII.- *Curso selectivo.*

De conformidade co previsto na base 14ª das xerais, o aspirante aprobado, unha vez aportada toda a documentación esixida nas mesmas, será nomeado funcionario en prácticas, percibindo as retribucións que legalmente correspondan a dita situación, debendo superar un curso teórico-práctico de 3 meses de duración como máximo, antes do seu nomeamento definitivo como funcionario de carreira.

Serán causas que impidan a superación do curso as seguintes:

- a) Incurrir en tres faltas consecutivas ou cinco alternas de asistencia sen causa xustificada.*
- b) A notoria e constante falta de puntualidade no cumprimento do horario de entrada e saída.*
- c) Faltar ó curso máis dun tercio das xornadas lectivas das que conste.*
- d) Que nas revisións médicas que se lle poidan practicar en calquera momento durante o curso, compróbase a aparición dalgunha das causas de exclusión que figuran no Anexo II.*
- e) Non superar-la metade da puntuación total establecida para o curso, que será como máximo de 10 puntos.*

Para a valoración, o órgano convocante constituirá unha comisión que efectuará a oportuna proposta e estará integrada por:

Presidente: O Sr. Alcalde ou por delegación o concelleiro-delegado de Seguridade e Mobilidade.

Secretario: Un técnico de administración xeral ou funcionario con habilitación de carácter nacional.

Vocais: O oficial do servicio. O suboficial, e no seu defecto o sarxento ou Cabo de maior antigüidade. Dous representantes do Comité de Persoal.

A comisión efectuará a súa valoración en función dos informes que lle faciliten os profesores do curso, sen prexuízo de poder ter libre acceso ás clases, exámes e a toda a documentación que considere oportuna para forma-lo seu xuízo de valor.

ANEXO I

(EXCLÚESE O COMÚN PARA PRAZAS DO GRUPO D, QUE FIGURA COMO ANEXO ÁS BASES XERAIS)

PARTE XERAL

Tema 1.- A constitución española de 1978: principios xerais e estrutura. O modelo económico da Constitución Española. O Tribunal Constitucional. Reforma da Constitución.

Tema 2.- Dereitos e deberes fundamentais dos españois. A súa garantía e suspensión.

Tema 3.- O Municipio: Concepto e elementos. O termo municipal. A poboación: Especial referencia ó empadronamento.

Tema 4.- O Estatuto de Autonomía de Galicia.

PARTE ESPECÍFICA.

Tema 1.- Naturaleza do fogo.

Tema 2.- Axentes extintores.

Tema 3.- A auga. Espumas.

Tema 4.- Extintores.

Tema 5.- Incendios forestais.

Tema 6.- Vehículos contra incendios.

Tema 7.- Construcción e incendios.

Tema 8.-	Apeos e apuntalamentos.
Tema 9.-	Prendas de protección persoal.
Tema 10.-	Material de rescate e salvamento.
Tema 11.-	Primeiros auxilios.
Tema 12.-	Protección civil.
Tema 13.-	Salvamento en ascensores.
Tema 15.-	Mercadorias perigosas: clasificación. Identificación.
Tema 16.-	Explosións, flashover e backdraft.
Tema 17.-	Sinalización no A.D.R.

ANEXO II EXCLUSIÓN MÉDICAS

1.- Exclusións circunstanciais.

Enfermidades ou lesións agudas activas no momento do recoñecemento que poidan producir secuelas capaces de dificultar ou impedi-lo desempeño das súas funcións de bombeiro.

Nestes casos o tribunal médico poderá fixar un novo prazo para comproba-lo estado de saúde do/a aspirante, ó final do cal o propio tribunal certificará se desapareceron os motivos da exclusión circunstancial.

2.- Exclusións definitivas:

2.1. Ollo e visión.

2.1.1. *Agudeza visual sen corrección inferior ós dous tercios da visión normal en ámbolos dous ollos.*

2.1.2. *Queratotomía radial.*

2.1.3. *Desprendemento e retina.*

2.1.4. *Estrabismo.*

2.1.5. *Hemianopsias.*

2.1.6. *Discromatopsias.*

2.1.7. *Calquera outro proceso patolóxico que, a xuízo do tribunal médico, dificulte de maneira importante a agudeza visual.*

2.2. Oído e audición:

Agudeza auditiva que supoña unha perda entre 1.000 e 3.000 hertzios a 35 decibelios, ou de 4.000 hertzios a 45 decibelios.

2.3. Outras exclusións:

2.3.1. *Aparello locomotor. Alteracións do aparello locomotor que limiten ou dificulten o desenvolvemento da función de bombeiro, ou que poidan agravarse, a xuízo do tribunal médico, co desempeño do posto de traballo. (Patoloxía ósea de extremidades, retraccións ou limitacións funcionais de causa muscular ou articular, defectos de columna vertebral e outros procesos óseos, musculares e articulares).*

2.3.2. *Aparello dixestivo. Úlcera gastro-duodenal e calquera outro proceso dixestivo que, a xuízo do tribunal médico, dificulte o desenvolvemento do posto de traballo.*

2.3.3. *Aparello cardiovascular. Hipertensión arterial de calquera causa, non debendo sobrepasa-las cifras en repouso de 145mm/hg en presión sistólica, e 90 mm/hg en presión diastólica; varices ou insuficiencia venosa periférica, así como, calquera outra patoloxía ou lesión cardiovascular que, a xuízo do tribunal médico, poida limita-lo desenvolvemento do posto de traballo.*

2.3.4. *Aparello respiratorio. Asma bronquial, a broncopatía crónica obstrutiva, o neumotorax espontáneo (en máis de unha ocasión), a tuberculose pulmonar activa e outros procesos do aparello respiratorio que dificulten o desenvolvemento da función de bombeiro.*

2.3.5. *Sistema nervioso. Epilepsia, depresión, xaquecas, tremor de calquera causa, alcoholismo, toxicomanías e outros procesos patolóxicos que dificulten o desenvolvemento da función de bombeiro.*

2.3.6. *Pel e faneras. Psoriase, eczema, cicatrices que produzan limitación funcional e outros procesos patolóxicos que dificulten ou limiten o desenvolvemento da función de bombeiro.*

2.3.7. *Outros procesos patolóxicos. Diabetes, enfermidades transmisibles en actividade, enfermidade de transmisión sexual, enfermidades inmunolóxicas sistémicas, intoxicacións crónicas, hemopatías graves, malformacións conxénitas, psicose e calquera outro proceso patolóxico que a xuízo do tribunal médico, limite ou incapacite para o exercicio da función de bombeiro.*

Respecto á exclusión por toxicomanía ou alcoholismo, a que se refire o apartado 2.3.5., procederase no primeiro caso, se se comproba a existencia de metabolitos de drogas de abuso, e no segundo caso, se se detecta unha cantidade de alcohol no sangue superior a 0,5 gr/dl.

ANEXO III PERFIL PSICOLÓXICO PARA O EXAME PSICOTÉCNICO

Tendo en conta as funcións que debe realiza-lo servizo de Extinción de Incendios, os test irán dirixidos a excluí-los aspirantes con anomalías respecto ó perfil psicolóxico que debe reuni-lo persoal do servizo, e que se traduce nas seguintes:

- 1.- *Desviación psicopática: refírese á incapacidade de aproveitamento das experiencias vividas e a desconsideración hacia normas sociais. Aparentemente esta anomalía non se pode detectar sen un estudo psicolóxico, xa que as persoas con esta tendencia mostranse agradables e intelixentes e só se descubren a simple vista cando se atopan en serias dificultades, por isto, débense utilizar instrumentos sociométricos para a súa detección.*
- 2.- *Esquizofrenia: refírese á separación que presentan algunhas persoas entre a vida subxectiva e a realidade, por tanto presentan de forma irracional cambios de estado de ánimo e conducta.*
- 3.- *Paranoia: refírese á aparición de delirios de persecución, susceptibilidade ou sospeita, hipersensibilidade con ou en egotismo expansivo (demasiada importancia da propia persoa e un afán desmedido de falar de si mesmo). Os suxeitos que padecen dita anormalidade dan a impresión de ser normais cando están en garda, pero pódense converter rapidamente en litigantes ou vengativos contra calquera que dea mostras de querer controlalo.*
- 4.- *Psicostenia: refírese a un tipo de conducta, tanto explícita como implícita, causada por fobias que inclúen todo tipo de temores ilóxicos (obxectos ou situacións) que poden provocar reaccións extremas a estímulos correntes.*
- 5.- *Hipomanía: refírese a unha alteración cunha marcada superproductividade de pensamento e accións. As actividades das persoas que padecen esta anomalía, poden estorbar ós demais xa que prestan moi pouca atención ós principios sociais establecidos, mostrando graves dificultades coa lei e os seus representantes.*
- 6.- *Depresión: refírese á tendencia a mostrar unha falta de confianza en si mesmo, tendencia a preocuparse, poucos intereses e introversión cando se atopa ante unha “situación crítica”.*
- 7.- *Histeria: refírese á propensión a sufrir ataques esporádicos de debilidade, desmaio ou convulsións epileptoides, que se desencadenan ante calquera situación de tensión.*
- 8.- *Hipocondriasis: refírese á inmadurez ante a forma de enfrentamento ós problemas, con tendencia a non atopar solucións adecuadas.*

Así mesmo, o tribunal fixará uns criterios mínimos antes da realización dos exercicios tanto a nivel intelectual como de personalidade que de non ser alcanzados excluírán o/a candidato, e que se traducen en:

- 1.- *Nivel intelectual: refírese a capacidade para toma de decisións, capacidade de aprendizaxe, atención e concentración na tarefa.*
- 2.- *Nivel de personalidade: refírese a factores como estabilidade emocional, orde e minuciosidade, responsabilidade, capacidade de traballo en equipo, sociabilidade e capacidade de adaptación ó grupo, capacidade de concentración e capacidade para afrontar actuacións novas que impliquen risco.*

24.- CONDUCTOR-BOMBEIRO.

I.- Número de prazas: 1

II.- Características.

Integradas no grupo D de titulación. Escala, administración especial; subescala, servicios especiais; Clase, cometidos especiais. Estará dotada coas retribucións básicas correspondentes ó seu grupo de titulación e as complementarias propias do posto de conductor bombeiro.

III.- Sistema de selección.

Establécese o de oposición libre, de conformidade co previsto nestas bases específicas e o establecido nas bases xerais da convocatoria derivada da oferta de emprego público correspondente ó ano 2005.

Figurará incluída no réxime de dedicación exclusiva.

IV.- Condicións dos aspirantes.

Ademáis das que figuran na base 4ª das xerais, os aspirantes deberán estar en posesión do título de graduado escolar ou equivalente e en posesión do carne de conducir da clase C + E con BTP na data de finalización do prazo de presentación de instancias.

Deberán presentar xunto coa instancia certificado médico oficial ó obxecto de acreditar a aptitude física, no que se faga constar expresamente que o/a aspirante reúne as condicións físicas e sanitarias, necesarias e suficientes para a realización dos exercicios físicos que figuran especificados na correspondente proba da oposición, o que non excluírá as comprobacións posteriores do que se reflicte no certificado médico.

V.- Identificación dos opositores.

Os opositores comparecerán ás diferentes probas provistos do seu DNI, que poderá ser esixido polo tribunal en calquera momento durante o desenvolvemento de cada proba.

VI.- Exercicios da oposición.

Primeiro exercicio.- Exame psicotécnico, de carácter obrigatorio e eliminatorio.

Irá dirixido á valoración da capacidade de razoamento e planificación do/a aspirante, así como dos aspectos da personalidade e actitudes máis adecuadas ás funcións a desenvolver.

Levarase a cabo mediante test normalizados e a valoración dos aspirantes realizarase por comparación cos baremos e perfís do devandito test.

O contido concreto dos baremos e perfís para a comparación serán os que figuran como anexo III destas bases.

Segundo exercicio.- Probas de aptitude física. Este exercicio é de carácter obrigatorio e eliminatorio.

Consistirá na realización das seguintes probas físicas:

a) *Eliminatorio composto de tres probas:*

- 1ª.- Subir e baixar a pulso unha corda lisa de sete metros sen axuda dos pés, dende a posición de sentado. Descanso de 30 segundos.
- 2ª.- Pasar unha escaleira horizontal e sen soltarse realizar 10 flexións consecutivas, brazos totalmente estendidos e debendo supera-lo queixo a barra.
Descanso de 30 segundos.
- 3ª.- Executar 25 repeticións en press de banca con 45 kg., nun tempo inferior ou igual a 30 segundos, debendo executa-lo exercicio en cada unha das flexións tocando o peito coa barra e elevándoa á máxima extensión dos brazos.

As flexións teñen como obxectivo: medi-la forza dos músculos flexores dos antebrazos e os da cintura escapulo-humeral.

Material: unha barra fixa de ximnasia deportiva.

Posición inicial: suspendido da barra coas palmas da man hacia adiante. Brazos e pernas estendidas. Os pés sen toca-lo chan.

Execución.- Levanta-lo corpo cos brazos ata que o queixo sobrepase a barra. Baixa-lo corpo ata que os brazos queden completamente estendidos. Repeti-lo exercicio tantas veces como se poida.

Regras.- A flexión non é un movemento de latigazo, non se poden levanta-los xeonllos. Non se permite dar impulso sacudindo as pernas. Non se permite o balanceo do corpo. O movemento de flexo-extensión deberá de se-lo máis uniforme posible. O queixo non pode toca-la barra e debe supera-la mesma. Se unha repetición se realiza con algunha destas anomalías, non se contará.

É necesario supera-las tres probas para poder continuar cos seguintes exercicios.

b) Consistirá na realización das probas físicas que se relacionan de seguido xunto coas marcas e puntuacións:

1ª Proba 100 m. lisos.-

Obxectivo: Medi-la velocidade do desprazamento e a axilidade.

Material.- Instalacións de atletismo e cronometraxe eléctrico.

Execución.- Estableceranse as tandas que o tribunal estime oportuno, asignándose unha rúa a cada participante, sendo as voces de mando a utilizar dúas: 1. “Ós seus postos”. A esta voz os participantes deberán ocupa-la súa posición detrás da liña de saída da súa respectiva rúa. Permitirase o uso de tacos de saída debendo sela posición a seguinte: as dúas mans e un xeonllo deberán estar en contacto co chan e os dous pés cos tacos de saída. Non se pode toca-la liña de saída nin o chan por diante da mesma con ningunha parte do corpo. 2. “Listos”. A esta voz os participantes deberán tomar sen perda de tempo a posición final de saída e permanecer inmóbiles ata a detonación da pistola ou aparato de saídas. A posición será coas dúas mans en contacto co chan e os pés cos tacos de saída. Se un participante se move antes da detonación considerarase a saída falsa, dando o xuíz de saída o disparo definitivo só cando comprobe que todos os participantes adoptaron a posición axeitada.

Regras.- O cronómetro porase en marcha no momento da detonación e deterase cando o participante acade a vertical do bordo máis próximo da liña de meta co seu tronco. É nulo se o aspirante interfere na carreira doutro. Ó interferido permíteselle un intento máis e anotarase o mellor tempo.

2ª Proba Carreira 200 m. con carga 30 K.-

Obxectivo: Medi-la resistencia anaeróbica.

Terreo: Instalación de atletismo.

Descrición: Posición inicial: á voz de “listo” o executante sitúase detrás da liña de chegada dos 100 m cun saco de area de 30 Kg de peso ós seus pés.

Ó oílo disparo tomará o saco do chan e correrá cara á liña de saída dos 100 m, sorteará un corpo xeométrico e volverá cara á chegada completando un percorrido de 200 m.

Normas: O saco deberá transportarse durante a totalidade da proba. O cronómetro porase en marcha no momento da detonación e deterase cando o participante acade a vertical do bordo máis próximo da liña de meta co seu tronco.

3ª Proba Circuito de axilidade.

Obxectivo e xustificación.- Medi-las capacidades coordinativas (moblidade e axilidade).

Material.- Dous paos de 1,70 m de alto por 3 cm. de ancho, mantidos verticalmente pola correspondente base. Dous valos de atletismo, colocados a unha altura de 0,72 m., e unha delas prolongada verticalmente por dous paos adosados ós seus extremos laterais, que teñen as mesmas características que os citados anteriormente.

Posición inicial.- Detrás da liña de partida, preparado para correr en posición de saída de pe. O lugar de saída é opcional. Á dereita ou á esquerda do valo.

Execución.- Á sinal, correrase na dirección que indica o dibuxo, no menor tempo posible.

Regras.- O cronómetro eléctrico porase en marcha no momento da detonación e deterase cando o participante acade a vertical do bordo máis próximo da liña de meta co seu tronco (cando pase o último valo co tronco). Considérase nulo cando non se complete o percorrido, cando se derrube ou despraze algún dos valos ou elementos que constitúan o circuito e cando se apoie nalgún dos valos ó sobrepasalo. Permítese dous intentos con descanso entre ámbolos dous. Contabilizarase o mellor dos tempos.

Térreo.-

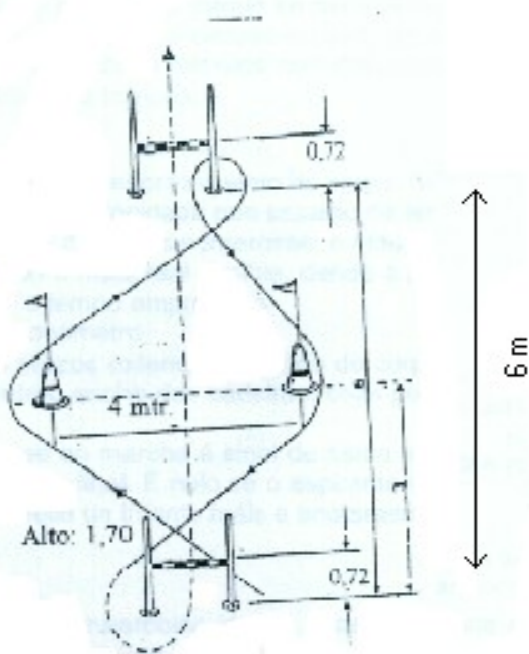

Debaxo da vaia

Enriba da vaia

4ª Proba Carreira 1000 m:

Obxectivo.- Medi-la resistencia anaeróbica láctica.

Material.- Instalación de atletismo e cronometraxe eléctrico.

Descrición.- Estableceranse as tandas que o tribunal estime oportuno. Os aspirantes situaranse por orde a tres metros da liña de saída, e a única voz que se utilizará é a de “Ós seus postos”, debendo neste intre situarse detras da liña de saída sen pisala e de pé. O disparo de saída efectuarase unha vez que o xuíz comprobe que todos os participantes están na posición axeitada.

Regras.- O cronómetro porase en marcha no momento da detonación e deterase cando o participante acade a vertical do bordo máis próximo da liña de meta co seu tronco.

5ª Proba natación 100 m.

Descrición: O aspirante nadará no seu estilo preferido a distancia de 100 m en piscina. Á voz de “xa” comezará a proba que finalizará no momento no que o executante toque a parede da piscina do lugar de saída.

Normas: Durante a proba deberá tocarse a parede dos extremos da piscina. A indumentaria para a execución da proba consistirá en bañador, gorro e gafas, unicamente. Non se permitirá a utilización de elementos que faciliten a acción de nadar.

6ª Proba: acceso a coche escaleira.

Descrición: A proba consiste en subir e baixar un a un os peldaños da escaleira completa, estando ésta estirada ó máximo e cunha inclinación máxima de 80°. Os aspirantes iran debidamente asegurados por arnés e corda, tendo a consideración de aptos os que acaden realiza-la proba nun tempo prudencial que fixará o tribunal inmediatamente antes da súa realización.

MARCAS E PUNTUACIÓNS

100 metros lisos

Marcas

Puntuación

	12"00	10
	12"03	9
	12"07	8
	12"13	7
	12"22	6
	12"34	5
	12"51	4
	12"74	3
	13"04	2
	13"40	1
<i>Carreira 200 m. con carga 30 kg.</i>	<i>Marcas</i>	<i>Puntuación</i>
	36"00	10
	36"30	9
	36"80	8
	37"50	7
	38"40	6
	39"50	5
	40"08	4
	42"30	3
	44"00	2
	46"00	1
<i>Axilidade</i>	<i>Marcas</i>	<i>Puntuación</i>
	9"30	10
	9"32	9
	9"36	8
	9"42	7
	9"50	6
	9"60	5
	9"72	4
	9"86	3
	10"04	2
	10"30	1
<i>Carreira 1000 m.</i>	<i>Marcas</i>	<i>Puntuación</i>
	3'00"	10
	3'01"	9
	3'02"	8
	3'04"	7
	3'06"	6
	3'09"	5
	3'12"	4
	3'17"	3
	3'21"	2
	3'26"	1
<i>Natación 100 m.</i>	<i>Marcas</i>	<i>Puntuación</i>
	1'22"	10
	1'23"	9
	1'25"	8
	1'27"	7
	1'30"	6
	1'34"	5
	1'38"	4
	1'42"	3

1'47"	2
1'52"	1

Todos os aspirantes deberán presentarse ás probas físicas provistos de roupa deportiva.

Nas probas deste apartado b) os aspirantes quedan obrigados a chegar en calqueira das probas a un mínimo de 1 punto, senón serán declarados non aptos, quedando eliminados do proceso selectivo. Así mesmo, tamén quedará eliminado o aspirante que non acadase un mínimo de 5 puntos como resultado de dividi-lo total de puntos obtidos en cada unha das probas por cinco.

Para as mulleres rexerán os mesmos criterios sinalados no parágrafo anterior, coa salvedade de que á puntuación que obteñan incrementaráselle nun 20%.

Terceiro exercicio.- De carácter obrigatorio e eliminatorio.

Consistirá nun exame práctico composto de dous apartados, un de axilidade, manexo e aptitude no que se refire á execución de maniobras e outro de habilidade na conducción dun vehículo do servizo polo circuito proposto polo tribunal.

Para a realización deste exercicio deberán comparecer provistos do permiso de circulación esixido, declarando o tribunal excluído do proceso selectivo ao aspirante que non cumpra os requisitos esixidos nestas bases, respecto de dito permiso.

Este exercicio cualificarase o primeiro apartado como apto ou non apto e o segundo de 0 a 10 puntos.

Cuarto exercicio.- Teórico. De carácter obrigatorio e eliminatorio.

Consistirá en contestar por escrito a un cuestionario tipo test de 40 preguntas como mínimo, con tres respostas alternativas, tamén como mínimo, que propoñerá o tribunal inmediatamente antes de que se inicie o exercicio e relacionado coas materias contidas no temario que figura como anexo I destas bases, no tempo que estableza o tribunal.

Neste exercicio cada resposta incorrecta penalizará a metade da puntuación de cada pregunta acertada.

Quinto exercicio.- Consistirá na realización dunha proba na que se demostre o coñecemento viario da cidade (rueiro). A proba será proposta polo tribunal e consistirá en varias preguntas sobre o rueiro ou itinerarios a determinar polo tribunal.

Avaliarase de 0 a 10 puntos, quedando excluídos aqueles que non teñan acadado a puntuación mínima dun cinco.

Sexto exercicio.- Recoñecemento médico, no centro que se lle indique polo que se certifique que o aspirante non está incurso en ningunha das exclusións médicas recollidas no cadro que figura como Anexo II desta convocatoria, de carácter obrigatorio e eliminatorio.

A toma de mostras farase inmediatamente despois da realización das probas físicas.

Así mesmo, o tribunal resérvase a posibilidade, se o estima oportuno, de realizar probas de control antidopping.

Sétimo exercicio.- De carácter obrigatorio e non eliminatorio.

Consistirá na práctica da proba de coñecemento do idioma galego prevista na base 10ª das xerais.

O primeiro e sexto exercicio cualificaranse como apto ou non apto.

No segundo exercicio cualificaranse as probas do apartado a) como apto ou non apto e nas do apartado b) quedará eliminado o aspirante que non acadar un mínimo de 5 puntos como resultado de dividi-lo total de puntos obtidos en cada unha das probas por cinco.

O terceiro exercicio cualificarase o primeiro apartado como apto ou non apto e o segundo de 0 a 10 puntos.

O cuarto e quinto exercicios puntuaranse de 0 a 10 puntos, quedando eliminado o aspirante que non obteña cando menos 5 puntos.

A cualificación do sétimo exercicio farase conforme ó previsto na base 10ª das xerais, cun máximo de 2 puntos.

A relación de aprobados por orde de puntuación, fázase de conformidade coa base 10ª das xerais.

VIII.- Curso selectivo.

De conformidade co previsto na base 14ª das xerais, o aspirante aprobado, unha vez aportada toda a documentación esixida, será nomeado funcionario en prácticas, percibindo as retribucións que legalmente correspondan a dita situación, debendo superar un curso teórico-práctico de 3 meses de duración como máximo, antes do seu nomeamento definitivo como funcionario de carreira.

Serán causas que impidan a superación do curso as seguintes:

- a) Incurrir en tres faltas consecutivas ou cinco alternas de asistencia sen causa xustificada.
- b) A notoria e constante falta de puntualidade no cumprimento do horario de entrada e saída.
- c) Faltar ó curso máis dun tercio das xornadas lectivas das que conste.
- d) Que nas revisións médicas que se lle poidan practicar en calquera momento durante o curso, compróbese a aparición dalgunha das causas de exclusión que figuran no Anexo II.
- e) Non superar-la metade da puntuación total establecida para o curso, que será como máximo de 10 puntos.

Para a valoración, o órgano convocante constituirá unha comisión que efectuará a oportuna proposta e estará integrada por:

Presidente: O Sr. Alcalde ou por delegación o concelleiro-delegado de Seguridade e Mobilidade.

Secretario: Un técnico de administración xeral ou funcionario con habilitación de carácter nacional.

Vocais: O oficial do servizo. O suboficial, e no seu defecto o Sarxento ou Cabo de maior antigüidade. Dous representantes do Comité de Persoal.

A comisión efectuará a súa valoración en función dos informes que lle faciliten os profesores do curso, sen prexuízo de poder ter libre acceso ás clases, exámes e a toda a documentación que considere oportuna para forma-lo seu xuízo de valor.

ANEXO I

(EXCLÚESE O COMÚN PARA PRAZAS DO GRUPO D, QUE FIGURA COMO ANEXO ÁS BASES XERAIS)

- Tema 1.- A Constitución Española. Estructura e principios xerais. O modelo económico da Constitución Española. O Tribunal Constitucional. Reforma da Constitución.
- Tema 2.- Dereitos e deberes fundamentais dos españois. A súa garantía e suspensión.
- Tema 3.- O Municipio: Concepto e elementos. O termo municipal. A poboación: especial referencia al empadroamento.
- Tema 4.- Estatuto de Autonomía de Galicia.
- Tema 5.- Natureza do fogo.

- Tema 6.- *Axentes extintores.*
- Tema 7.- *A auga. Espumas.*
- Tema 8.- *Extintores.*
- Tema 9.- *Incendios forestais.*
- Tema 10.- *Vehículos contra incendios.*
- Tema 11.- *Primeiros auxilios.*
- Tema 12.- *Mercadorías perigosas: clasificación. Identificación.*
- Tema 13.- *Distribución dos vehículos.*
- Tema 14.- *Funcionamento e elementos do motor nos vehículos.*
- Tema 15.- *Engraxe e lubricación nos vehículos.*
- Tema 16.- *Sistema eléctrico nos vehículos.*
- Tema 17.- *A cadea de transmisión nos vehículos.*
- Tema 18.- *Sistema de dirección nos vehículos.*
- Tema 19.- *Mecanismo e elementos dos frenos nos vehículos.*
- Tema 20.- *Rodas e neumáticos.*

ANEXO II EXCLUSIÓNS MÉDICAS

1.- *Exclusións circunstanciais.*

Enfermidades ou lesións agudas activas no momento do recoñecemento que poidan producir secuelas capaces de dificultar ou impedi-lo desempeño das súas funcións de conductor-bombeiro.

Nestes casos o tribunal médico poderá fixar un novo prazo para comproba-lo estado de saúde do/a aspirante, ó final do cal o propio tribunal certificará se deapareceron os motivos da exclusión circunstancial.

2.- *Exclusións definitivas:*

2.1. *Ollo e visión.*

2.1.1. *Agudeza visual sen corrección inferior ós dous tercios da visión normal en ámbolos dous ollos.*

2.1.2. *Queratotomía radial.*

2.1.3. *Desprendemento de retina.*

2.1.4. *Estrabismo.*

2.1.5. *Hemianopsias.*

2.1.6. *Discromatopsias.*

2.1.7. *Calquera outro proceso patolóxico que, a xuízo do tribunal médico, dificulte de maneira importante a agudeza visual.*

2.2. *Oído e audición:*

Agudeza auditiva que supoña unha perda entre 1.000 e 3.000 hertzios a 35 decibelios, ou de 4.000 hertzios a 45 decibelios.

2.3. *Outras exclusións:*

2.3.1. *Aparello locomotor. Alteracións do aparello locomotor que limiten ou dificulten o desenvolvemento da función de conductor-bombeiro, ou que poidan agravarse, a xuízo do tribunal médico, co desempeño do posto de traballo. (Patoloxía ósea de extremidades, retraccións ou limitacións funcionais de causa muscular ou articular, defectos de columna vertebral e outros procesos óseos, musculares e articulares).*

2.3.2. *Aparello dixestivo. Úlcera gastro-duodenal e calquera outro proceso dixestivo que, a xuízo do tribunal médico, dificulte o desenvolvemento do posto de traballo.*

2.3.3. *Aparello cardiovascular. Hipertensión arterial de calquera causa, non debendo sobrepasa-las cifras en repouso de 145mm/hg en presión sistólica, e 90 mm/hg en presión diastólica; varices ou insuficiencia venosa periférica, así como, calquera outra patoloxía ou lesión cardiovascular que, a xuízo do tribunal médico, poida limita-lo desenvolvemento do posto de traballo.*

2.3.4. Aparello respiratorio. Asma bronquial, a broncopatía crónica obstructiva, o neumotorax espontáneo (en máis dunha ocasión), a tuberculose pulmonar activa e outros procesos do aparello respiratorio que dificulten o desenvolvemento da función de conductor-bombeiro.

2.3.5. Sistema nervioso. Epilepsia, depresión, xaquecas, tremor de calquera causa, alcoholismo, toxicomanías e outros procesos patolóxicos que dificulten o desenvolvemento da función de conductor-bombeiro.

2.3.6. Pel e faneras. Psoriase, eczema, cicatrices que produzan limitación funcional e outros procesos patolóxicos que dificulten ou limiten o desenvolvemento da función de conductor-bombeiro.

2.3.7. Outros procesos patolóxicos. Diabete, enfermidadees transmisibles en actividade, enfermidade de transmisión sexual, enfermidadees inmunolóxicas sistémicas, intoxicacións crónicas, hemopatías graves, malformacións conxénitas, psicose e calquera outro proceso patolóxico que a xuízo do tribunal médico, limite ou incapacite para o exercicio da función de conductor-bombeiro.

Respecto á exclusión por toxicomanía ou alcoholismo, á que se refire o apartado 2.3.5., procederase no primeiro caso, se se comproba a existencia de metabolitos de drogas de abuso, e no segundo caso, se se detecta unha cantidade de alcohol no sangue superior a 0,5 gr/dl.

ANEXO III PERFIL PSICOLÓXICO PARA O EXAME PSICOTÉCNICO

Tendo en conta as funcións que debe realiza-lo servicio de Extinción de Incendios, os test irán dirixidos a excluílos aspirantes con anomalías respecto ó perfil psicolóxico que debe reuni-lo persoal do servicio, e que se traduce nas seguintes:

- 1.- *Desviación psicopática: refírese á incapacidade de aproveitamento das experiencias vividas e a desconsideración cara a normas sociais. Aparentemente esta anomalía non se pode detectar sen un estudio psicolóxico, xa que as persoas con esta tendencia amosanse agradables e intelixentes e só se descubren a simple vista cando se atopan en serias dificultades, por isto, débense utilizar instrumentos sociométricos para a súa detección.*
- 2.- *Esquizofrenia: refírese á separación que presentan algunhas persoas entre a vida subxectiva e a realidade, por tanto presentan de forma irracional cambios de estado de ánimo e conducta.*
- 3.- *Paranoia: refírese á aparición de delirios de persecución, susceptibilidade ou sospeita, hipersensibilidade con ou en egotismo expansivo (demasiada importancia da propia persoa e un afán desmedido de falar de si mesmo). Os suxeitos que padecen dita anormalidade dan a impresión de ser normais cando están en garda, pero pódense converter rapidamente en litigantes ou vengativos contra calquera que dea mostras de querer controlalo.*
- 4.- *Psicastenia: refírese a un tipo de conducta, tanto explícita como implícita, causada por fobias que inclúen todo tipo de temores ilóxicos (obxectos ou situacións) que poden provocar reaccións extremas a estímulos correntes.*
- 5.- *Hipomanía: refírese a unha alteración cunha marcada superproductividade de pensamento e accións. As actividades das persoas que padecen esta anomalía, poden estorbar ós demais xa que prestan moi pouca atención ós principios sociais establecidos, mostrando graves dificultades coa lei e os seus representantes.*
- 6.- *Depresión: refírese á tendencia a amosar unha falta de confianza en sí mesmo, tendencia a preocuparse, pouco interese e introversión cando se atopa perante unha "situación crítica".*
- 7.- *Histeria: refírese á propensión a sufrir ataques esporádicos de debilidade, desmaio ou convulsións epileptoides, que se desencadenan perante calquera situación de tensión.*
- 8.- *Hipocondriase: refírese á inmadurez perante a forma de enfrentamento ós problemas, con tendencia a non atopar solucións adecuadas.*

Así mesmo, o tribunal fixará uns criterios mínimos antes da realización dos exercicios tanto a nivel intelectual como de personalidade que de non ser acadados excluírán o/a candidato, e que se traducen en:

- 1.- *Nivel intelectual: refírese á capacidade para toma de decisións, capacidade de aprendizaxe, atención e concentración na tarefa.*

2.- Nivel de personalidade: refírese a factores como estabilidade emocional, orde e minuciosidade, responsabilidade, capacidade de traballo en equipo, sociabilidade e capacidade de adaptación ó grupo, capacidade de concentración e capacidade para afrontar actuacións novas que impliquen risco.

25.- OFICIAL XARDINEIRO.

I.- Número de prazas: 7

II.- Características.

En réxime laboral, equiparadas ó grupo D para os efectos de titulación. Estarán dotadas coas retribucións básicas correspondentes ó grupo D e as complementarias propias do posto de traballo ó que se adscriban as prazas.

Figurarán incluídas no réxime de dedicación exclusiva.

III.- Sistema de selección.

Establécese o de concurso-oposición co baremo previsto nas bases xerais da convocatoria derivada da oferta de emprego público correspondente ó ano 2005. Reserváanse todas elas para promoción interna, entre persoal laboral ó servizo da Corporación, equiparado o grupo E de titulación, que cumpran cos requisitos sinalados na base 12 das xerais.

IV.- Condicións dos aspirantes.

Ademáis das que figuran na base IV das xerais os/as aspirantes deberán estar en posesión do título oficial de graduado escolar, FP I ou equivalente.

V.- Fase de oposición.

Constará de tres exercicios:

Primeiro exercicio.- De carácter obrigatorio e eliminatorio.

Consistirá en contestar por escrito a un test de 20 preguntas como mínimo, con 3 respostas alternativas, tamén como mínimo, que propoñerá o tribunal inmediatamente antes de que se inicie o exercicio e relacionado coas materias contidas no temario que figura como anexo a estas bases, no prazo que estableza o tribunal.

Neste exercicio teórico, cada resposta incorrecta penalizará coa metade da puntuación de cada pregunta acertada.

Segundo exercicio.- Práctico. De carácter obrigatorio e eliminatorio.

Consistirá en resolver un suposto práctico ou realiza-las tarefas que propoñerá o tribunal, relacionadas coas materias obxecto do temario específico, no prazo que estableza o tribunal en función da natureza da proba. A cualificación de cada exercicio e a final faráse de conformidade co previsto na base 10ª das xerais.

ANEXO
TEMARIO XERAL

Tema 1.- Referencia aos principios xerais e contido da Constitución de 1978 e do Estatuto de Autonomía de Galicia. A Xunta de Galicia e o seu presidente, o Parlamento e o Valedor do Pobo.

Tema 2.- O municipio. O termo municipal, a poboación e o veciño. O empadramento. Organización e competencias municipais.

Tema 3.- *Dereitos e deberes dos traballadores segundo o Estatuto. Faltas e sancións. O procedemento sancionador do persoal laboral, segundo o vixente acordo regulador das condicións económicas e sociais dos traballadores ó servizo do concello de Vigo.*

TEMARIO ESPECÍFICO

Tema 4.- *Funcións e tarefas máis importantes dun oficial xardineiro. Seguidade e saúde laboral: riscos, proteccións personais e colectivas nos traballos de xardinería*

Tema 5.- *Céspedede. Implantación do céspede. Preparación do terreo. Sembra. Sementes e as súas clases, mezclas. A sembra por tepes. Mantemento do céspede. Tipo de segas. Escarificados. Aireados.*

Tema 6.- *Botánica aplicada á xardinería: a planta conceptos xerais. A raíz, o talo, as follas e as flores. Clasificación das plantas. Nomenclatura. Multiplicación de plantas: asexual e sexual. Plagas e enfermidades: Tratamento.*

Tema 7 *Maquinaria, útiles e ferramentas máis usadas na xardinería. Diferentes tipos de rego. Regos en xardíns e xardineiras.*

Tema 8.- *Plantación de árbores, arbustos e sebes, dimensionado das fochas, época de plantación, entourado, apertura, preparación da focha, fertilización. Poda e cirurxía arbórea. Refaldado, corrección na orientación en pólas estruturais.*

26.- OFICIAL CONDUCTOR

I.- *Número de prazas: 5 (3 para queda libre e 2 para promoción interna)*

II.- *Características.*

En réxime laboral, equiparadas ó grupo D para os efectos de titulación. Estarán dotadas coas retribucións básicas correspondentes ó Grupo D e as complementarias propias do posto de traballo ó que se adscriban as prazas.

Figurarán incluídas no réxime de dedicación exclusiva.

III.- *Sistema de selección.*

Establécese o de oposición libre, a excepción das prazas reservadas para promoción interna, que serán por concurso-oposición entre persoal laboral ó servizo da Corporación, equiparado o grupo E de titulación, que cumpran cos requisitos sinalados na base 12ª das xerais e de conformidade co baremo previsto nas bases xerais da convocatoria derivada da oferta de emprego público correspondente ó ano 2005.

IV.- *Condicións dos aspirantes.*

Ademáis das que figuran na base 4ª das xerais os/as aspirantes deberán estar en posesión do título oficial de graduado escolar, FP 1 ou equivalente e deberán estar en posesión do permiso de conducir da categoría C+D+E.

V.- *Fase de oposición.*

Constará de tres exercicios:

Primeiro exercicio.- *De carácter obrigatorio e eliminatorio.*

Consistirá en contestar por escrito a un test de 20 preguntas como mínimo, con 3 respostas alternativas, tamén como mínimo, que propoñerá o tribunal inmediatamente antes de que se inicie o exercicio e relacionado coas materias contidas no temario que figura como anexo a estas bases, no prazo que estableza o tribunal.

Neste exercicio teórico, cada resposta incorrecta penalizará coa metade da puntuación de cada pregunta acertada.

Segundo exercicio.- Práctico. De carácter obrigatorio e eliminatorio.

Consistirá en resolver un suposto práctico ou realiza-las tarefas que propoñerá o tribunal, relacionadas cas materias obxecto do temario específico, no prazo que estableza o tribunal en función da natureza da proba.

Terceiro exercicio.- De carácter obrigatorio e non eliminatorio.

Consistirá na práctica da proba de coñecemento do idioma galego prevista na base 10ª das xerais. Exclúense de realizar este terceiro exercicio ao persoal que participa pola quenda de promoción interna.

A cualificación de cada exercicio e a final farase de conformidade co previsto na base 10ª das xerais.

ANEXO (quenda libre)
TEMARIO ESPECÍFICO

(OS CATRO PRIMEIROS TEMAS SON OS QUE FIGURAN COMO ANEXO NAS BASES XERAIS PARA O GRUPO D).

Tema 5.- O tacógrafo. Utilización. Obrigas do conductor respecto do seu uso.

Tema 6.- A inspección técnica de vehículos. O seu obxectivo e periodicidade.

Tema 7.- Requisitos administrativos para a conducción de vehículos automóbiles. Permisos de conducción. A tarxeta de transporte.

Tema 8.- Carga e descarga. Normas e prohibicións.

Tema 9.- Transporte de cargas especiais. Normativa.

Tema 10.- O circuito de carga de batería. Circuitos de iluminación do vehículo. Tipos e funcións.

Tema 11.- Diversos sistemas de engraxe. Descrición e aplicacións.

Tema 12.- Refrixeración de motores. Compoñentes dos diversos sistemas. Precaucións e mantemento.

Tema 13.- Suspensión. Constitución e elementos de que consta.

Tema 14.- Distintos tipos de servofreos.

Tema 15.- Sinalización segundo a lei e regulamento de tráfico, circulación e seguridade vial.

Tema 16.- Infraccións, sancións e medidas cautelares segundo a lei e regulamento de tráfico, circulación e seguridade vial.

Tema 17.- Prioridades de paso: cruzamentos, estreitamentos, pontes, obras, etc.

Tema 18.- Utilización dos equipos de protección individual.

Tema 19.- Utilización de equipos de traballo.

Tema 20.- Seguros. Modalidades e as súas coberturas. Partes de sinistro.

ANEXO (promoción interna)
TEMARIO XERAL

Tema 1.- Referencia aos principios xerais e contido da Constitución de 1978 e do Estatuto de Autonomía de Galicia. A Xunta de Galicia e o seu presidente, o Parlamento e o Valedor do Pobo.

Tema 2.- O municipio. O termo municipal, a poboación e o veciño. O empadramento. Organización e competencias municipais.

Tema 3.- Dereitos e deberes dos traballadores segundo o Estatuto. Faltas e sancións. O procedemento sancionador do persoal laboral segundo o vixente acordo regulador das condicións económicas e sociais dos traballadores ó servizo do concello de Vigo.

TEMARIO ESPECÍFICO

Tema 4 O tacógrafo. Utilización. Obrigas do conductor respecto do seu uso. A inspección técnica de vehículos. O seu obxectivo e periodicidade.

Tema 5 *Requisitos administrativos para a conducción de vehículos automóbiles. Permisos de conducción. A tarxeta de transporte.*

Tema 6.- *Carga e descarga. Normas e prohibicións. Transporte de cargas especiais. Normativa.*

Tema 7.- *O circuito de carga de batería. Circuitos de iluminación do vehículo. Tipos e funcións. Diversos sistemas de engraxe. Descrición e aplicacións.*

Tema 8.- *Utilización dos equipos de protección individual, de equipos de traballo. Seguros. Modalidades e as súas coberturas. Partes de sinistro.*

27.- OFICIAL LIMPEZA.

I.- *Número de prazas: 1*

II.- *Características.*

En réxime laboral, equiparada ó grupo D para os efectos de titulación. Estará dotada coas retribucións básicas correspondentes ó dito grupo e as complementarias propias do posto de traballo ó que se adscriba a praza.

Figurará incluída no réxime de dedicación exclusiva.

III.- *Sistema de selección.*

Establécese o de concurso-oposición co baremo previsto nas bases xerais da convocatoria derivada da oferta de emprego público correspondente ó ano 2005.

Resérvase para promoción interna, entre persoal laboral ó servizo da Corporación, equiparado o grupo E de titulación, que cumpran cos requisitos sinalados na base 12ª das xerais.

IV.- *Condicións dos aspirantes.*

Ademáis das que figuran na base 4ª das xerais os/as aspirantes deberán estar en posesión do título oficial de graduado escolar, FP I ou equivalente.

V.- *Fase de oposición.*

Constará de tres exercicios:

Primeiro exercicio.- De carácter obrigatorio e eliminatorio.

Consistirá en contestar por escrito a un test de 20 preguntas como mínimo, con 3 respostas alternativas, tamén como mínimo, que propoñerá o tribunal inmediatamente antes de que se inicie o exercicio e relacionado coas materias contidas no temario que figura como anexo a estas bases, no prazo que estableza o mesmo.

Neste exercicio teórico, cada resposta incorrecta penalizará coa metade da puntuación de cada pregunta acertada.

Segundo exercicio.- Práctico. De carácter obrigatorio e eliminatorio.

Consistirá en resolver un suposto práctico ou realiza-las tarefas que propoñerá o tribunal, relacionadas cas materias obxecto do temario específico, no prazo que estableza o mesmo en función da natureza da proba.

A cualificación de cada exercicio e a final farase de conformidade co previsto na base 10ª das xerais.

ANEXO
TEMARIO XERAL

- Tema 1.- *Referencia aos principios xerais e contido da Constitución de 1978 e do Estatuto de Autonomía de Galicia. A Xunta de Galicia. O municipio: Organización e competencias municipais.*
- Tema 2.- *Dereitos e deberes dos traballadores segundo o Estatuto. Faltas e sancións. O procedemento sancionador do persoal laboral segundo o vixente acordo regulador das condicións económicas e sociais dos traballadores ó servizo do concello de Vigo.*

TEMARIO ESPECÍFICO

- Tema 3.- *O ensuciamiento da cidade. Orixe e evolución. O ensuciamiento por causas naturais, debido á actividade cidadá, acontecementos festivos, animais de compañía. Importancia do ensuciamiento urbano.*
- Tema 4.- *A limpeza urbana. Concepto. Clasificación de áreas. Condicionantes nos servizos de limpeza. Prevención do ensuciamiento. Utilización das papeleiras.*
- Tema 5.- *Tratamentos de limpeza. O barrido. Equilibrio sectorial dos tratamentos. O baldeo. A auga como instrumento de limpeza. O baldeo no conxunto da limpeza viaria. Auga a presión para limpeza especiais. Recollida doutros residuos. Recollida de residuos forestais, trastos inservibles, residuos de automóbil, residuos clínicos e tóxicos perigosos domésticos. Recollida de animais mortos.*

28. - OFICIAL ALBANEL. -

I.- *Número de prazas: 2*

II.- *Características.*

En réxime laboral, equiparada ó grupo D para os efectos de titulación. Estará dotada coas retribucións básicas correspondentes ó grupo D e as complementarias propias do posto de traballo ó que se adscriba a praza.

Figurarán incluídas no réxime de dedicación exclusiva.

III.- *Sistema de selección.*

Establécese o de concurso-oposición co baremo previsto nas bases xerais da convocatoria derivada da oferta de emprego público correspondente ó ano 2005.

Resérvanse para promoción interna, entre persoal laboral ó servizo da Corporación, equiparado o grupo E de titulación, que cumpran cos requisitos sinalados na base 12ª das xerais.

IV.- *Condicións dos aspirantes.*

Ademáis das que figuran na base 4ª das xerais os/as aspirantes deberán estar en posesión do título de graduado escolar, FP 1 ou equivalente.

V.- *Fase de oposición.*

Constará de tres exercicios:

Primeiro exercicio.- De carácter obrigatorio e eliminatorio.

Consistirá en contestar por escrito a un test de 20 preguntas como mínimo, con 3 respostas alternativas, tamén como mínimo, que propoñerá o tribunal inmediatamente antes de que se inicie o exercicio e relacionado coas materias contidas no temario que figura como anexo a estas bases, no prazo que estableza o mesmo.

Neste exercicio teórico, cada resposta incorrecta penalizará coa metade da puntuación de cada pregunta acertada.

Segundo exercicio.- Práctico. De carácter obrigatorio e eliminatorio.

Consistirá en resolver un suposto práctico ou realiza-las tarefas que propoñerá o tribunal, relacionadas cas materias obxecto do temario específico, no prazo que estableza o mesmo en función da natureza da proba.

A cualificación de cada exercicio e a final farase de conformidade co previsto na base 10ª das xerais.

ANEXO TEMARIO XERAL

- Tema 1.- Referencia aos principios xerais e contido da Constitución de 1978 e do Estatuto de Autonomía de Galicia. A Xunta de Galicia. O municipio: Organización e competencias municipais.
- Tema 2.- Dereitos e deberes dos traballadores segundo o Estatuto. Faltas e sancións. O procedemento sancionador do persoal laboral segundo o vixente acordo regulador das condicións económicas e sociais dos traballadores ó servizo do concello de Vigo.

ANEXO TEMARIO ESPECÍFICO

- Tema 3.- Albanelería: oficio, ferramentas, útiles e medios auxiliares. Cementos: características e clases. Morteros, xesos e cales. Clasificación e aplicacións.
- Tema 4 Fábrika de ladrillo: particións, muros resistentes, clases, condicións dos muros, execución e control de execución. Fabrica de bloques: clases, execución e control de execución. Argamasas. Compoñentes, condicións dos materiais, características das argamasas, amasado e tempos de utilización.
- Tema 5.- Revestimento de paramentos: chapados e revestimento de azulexos, especificacións dos materiais, execución e control de execución. Enfoscados, especificacións de materiais, execución e control de execución.
- Tema 6.- Revestimento de paramentos: gornecidos e enlucidos, especificacións dos materiais, execución e control de execución. Revocaduras, especificación dos materiais, execución e control de execución.
- Tema 7.- Soleiras: tipos, materiais, execución e control de execución. Pavimentos continuos e pavimentos flexibles. Materiais, execución e control de execución. Pavimentos de pezas ríxidas: forma e tipo de material, sistemas de colocación, execución e control de execución.
- Tema 8.- Traballos de demolición. Idea xeral de demolicións de tabiques, muros e construcións pequenas en xeral. Seguridade e hixiene: riscos, proteccións personais e colectivas nas obras de albanelería.

29.- OFICIAL SEPULTUREIRO.

I.- Número de prazas: 1

II.- Características.

En réxime laboral, equiparada ó grupo D para os efectos de titulación. Estará dotada coas retribucións básicas correspondentes ó dito grupo e as complementarias propias do posto de traballo ó que se adscriba a praza.

Figurará incluída no réxime de dedicación exclusiva.

III.- Sistema de selección.

Establécese o de oposición libre co baremo previsto nas bases xerais da convocatoria derivada da oferta de emprego público correspondente ó ano 2005.

IV.- Condicións dos aspirantes.

Ademáis das que figuran na base 4ª das xerais os/as aspirantes deberán estar en posesión do título de graduado escolar, FP 1 ou equivalente.

V.- Fase de oposición.

Constará de tres exercicios:

Primeiro exercicio.- De carácter obrigatorio e eliminatorio.

Consistirá en contestar por escrito a un test de 20 preguntas como mínimo, con 3 respostas alternativas, tamén como mínimo, que propoñerá o tribunal inmediatamente antes de que se inicie o exercicio e relacionado coas materias contidas no temario que figura como anexo a estas bases, no prazo que estableza o mesmo.

Neste exercicio teórico, cada resposta incorrecta penalizará coa metade da puntuación de cada pregunta acertada.

Segundo exercicio.- Práctico. De carácter obrigatorio e eliminatorio.

Consistirá en resolver un suposto práctico ou realiza-las tarefas que propoñerá o tribunal, relacionadas cas materias obxecto do temario específico, no prazo que estableza o tribunal en función da natureza da proba.

Terceiro exercicio.- De carácter obrigatorio e non eliminatorio.

Consistirá na práctica da proba de coñecemento do idioma galego prevista na base 10ª das xerais.

A cualificación de cada exercicio e a final farase de conformidade co previsto na base 10ª das xerais.

ANEXO
TEMARIO ESPECÍFICO

Os catro primeiros temas son os que figuran como anexo nas bases xerais para o grupo D.

Tema 5.-Funcións e tarefas máis importantes dun oficial sepultureiro.

Tema 6.-Cemiterios: concepto e clases.

Tema 7.-Condicións de localización dos cemiterios.

Tema 8.-Sepulturas: concepto e uso.

Tema 9.-Depósitos de cadáveres e salas de autopsia.

Tema 10.- Normas sobre apertura, inspección, suspensión e clausura dun cemiterio.

- Tema 11.- *Servicios que se prestan nos cemiterios municipais.*
Tema 12.- *Coidados e prevencións na práctica das exhumacións.*
Tema 13.- *Maneira de realizar unha inhumación: especialidades segundo a sepultura.*
Tema 14.- *Concepto de domicilio mortuorio. Depósito funerario, condución ordinaria e traslados.*
Tema 15.- *Concepto e clases de cadaleitos.*
Tema 16.- *Normas sanitarias sobre cadáveres.*
Tema 17.- *Concepto de policía sanitaria mortuoria.*
Tema 18.- *Inhumacións, exhumacións e transporte de cadáveres.*
Tema 19.- *Breve análise do contido da Lei 49/1978, do 3 de novembro, sobre enterramentos e cemiterios municipais.*
Tema 20.- *Regulamento de policía sanitaria e mortuoria da Comunidade Autónoma galega, aprobado polo Decreto 134/98, do 23 de abril, e as súas modificacións.*

30.- OFICIAL FONTANEIRO.

I.- *Número de prazas: 2 (1 para quenda libre e 1 para promoción interna)*

II.- *Características.*

En réxime laboral, equiparada ó grupo D ós efectos de titulación. Estará dotada coas retribucións básicas correspondentes o dito grupo e as complementarias propias do posto de traballo ó que se adscriba a praza.

Figurarán incluídas no réxime de dedicación exclusiva.

III.- *Sistema de selección.*

Establécese o de oposición libre, a excepción da praza reservada para promoción interna entre persoal laboral ó servizo da Corporación, equiparado o grupo E de titulación, que cumpran cos requisitos sinalados na base 4ª das xerais, de conformidade co baremo previsto nas bases xerais da convocatoria derivada da oferta de emprego público correspondente ó ano 2005.

IV.- *Condicións dos aspirantes.*

Ademais das que figuran na base 4ª das xerais, os/as aspirantes deberán estar en posesión do título oficial de graduado escolar ou equivalente.

V.- *Fase de oposición.*

Constará de dous exercicios:

Primeiro exercicio.- De carácter obrigatorio e eliminatorio.

Consistirá en contestar por escrito a un test de 20 preguntas como mínimo, con 3 respostas alternativas, tamén como mínimo, que propoñerá o tribunal inmediatamente antes de que se inicie o exercicio e relacionado coas materias contidas no temario que figura como anexo a estas bases, no prazo que estableza o mesmo.

Neste exercicio, teórico, cada resposta incorrecta penalizará a metade da puntuación de cada pregunta acertada.

Segundo exercicio.- Práctico. De carácter obrigatorio e eliminatorio.

Consistirá en resolver un suposto práctico ou realiza-las tarefas que propoñerá o tribunal, relacionadas coas materias obxecto do temario específico, no prazo que estableza o mesmo en función da natureza da proba.

Terceiro exercicio.- De carácter obrigatorio e non eliminatoiro.

Consistirá na práctica da proba de coñecemento do idioma galego prevista na base 10ª das xerais, excepto para a quenda de promoción interna.

A cualificación de cada exercicio e a final farase de conformidade co previsto na base 10ª das xerais.

ANEXO (quenda libre)
TEMARIO ESPECÍFICO

(OS CATRO PRIMEIROS TEMAS SON OS QUE FIGURAN COMO ANEXO NAS BASES XERAIS PARA O GRUPO D)

Tema 5.-Fontanería: conceptos xerais, ferramentas.

Tema 6.-Tuberías e accesorios.

Tema 7.-Instalación de auga en edificios.

Tema 8.-Labores de mantemento e limpeza.

Tema 9.-Rede de desagües de edificios e sumidoiros.

Tema 10.- Avarías máis frecuentes nas instalacións.

Tema 11.- Mantemento de instalacións.

Tema 12.- Vixiancia no sumidoiro de auga.

Tema 13.- Emplomado.

Tema 14.- Prevención de riscos laborais: conceptos xerais, obxectivos, normas regulamentarias.

Tema 15.- Servicios de prevención. Presencia dos recursos preventivos, dereitos do traballador. Obrigas do empresario.

Tema 16.- Instalacións interiores de subministro de auga por contador.

Tema 17.- Protección contra retornos de auga ás redes públicas de distribución.

Tema 18.- Subministro de auga para refrixeración e acondicionamento de aire.

Tema 19.- Uso fluxores.

Tema 20.- Subministro de auga por aforo.

ANEXO (promoción interna)
TEMARIO XERAL

Tema 1.- Referencia aos principios xerais e contido da Constitución de 1978 e do Estatuto de Autonomía de Galicia. A Xunta de Galicia. O municipio: Organización e competencias municipais.

Tema 2.- Dereitos e deberes dos traballadores segundo o Estatuto. Faltas e sancións. O procedemento sancionador do persoal laboral segundo o vixente acordo regulador das condicións económicas e sociais dos traballadores ó servizo do concello de Vigo.

TEMARIO ESPECÍFICO

Tema 3.- Fontanería: conceptos xerais, ferramentas. Tuberías e accesorios. Instalación de auga en edificios.

Tema 4.- Labores de mantemento e limpeza. Rede de desagües de edificios e sumidoiros. Avarías máis frecuentes. Mantemento de instalacións.

Tema 5.- Vixiancia no sumidoiro de auga. Emplomado.

Tema 6.- Prevención de riscos laborais: conceptos xerais, obxectivos, normas regulamentarias.

Tema 7.- Servicios de prevención. Presencia dos recursos preventivos, dereitos do traballador. Obrigas do empresario.

Tema 8.- Instalacións interiores de subministro de auga por contador. Protección contra retornos de auga ás redes públicas de distribución.

31.- OFICIAL ELECTRICISTA

I.- Número de prazas: 2

II.- Características.

En réxime laboral, equiparada ó grupo D ós efectos de titulación. Estará dotada coas retribucións básicas correspondentes o mesmo grupo e as complementarias propias do posto de traballo ó que se adscriba a praza.

Figurará incluída no réxime de dedicación exclusiva.

III.- Sistema de selección.

Establécese o de concurso-oposición co baremo previsto nas bases xerais da convocatoria derivada da oferta de emprego público correspondente ó ano 2005.

Resérvanse para promoción interna, entre persoal laboral ó servizo da Corporación, equiparado o grupo E de titulación, que cumpran cos requisitos sinalados na base 12ª das xerais.

IV.- Condicións dos aspirantes.

Ademais das que figuran na base 4ª das xerais, os/as aspirantes deberán estar en posesión do título de graduado escolar, FP 1 ou equivalente.

V.- Fase de oposición.

Constará de dous exercicios:

Primeiro exercicio.- De carácter obrigatorio e eliminatorio.

Consistirá en contestar por escrito a un test de 20 preguntas como mínimo, con 3 respostas alternativas, tamén como mínimo, que propondrá o tribunal inmediatamente antes de que se inicie o exercicio e relacionado coas materias contidas no temario que figura como anexo a estas bases, no prazo que estableza o mesmo.

Neste exercicio, teórico, cada resposta incorrecta penalizará a metade da puntuación de cada pregunta acertada.

Segundo exercicio.- Práctico. De carácter obrigatorio e eliminatorio.

Consistirá en resolver un suposto práctico ou realiza-las tarefas que proporá o tribunal, relacionadas coas materias obxecto do temario específico, no prazo que estableza o tribunal en función da natureza da proba.

A cualificación de cada exercicio e a final farase de conformidade co previsto na base 10ª das xerais.

ANEXO TEMARIO XERAL

Tema 1.- *Referencia aos principios xerais e contido da Constitución de 1978 e do Estatuto de Autonomía de Galicia. A Xunta de Galicia. O municipio: Organización e competencias municipais.*

Tema 2.- *Dereitos e deberes dos traballadores segundo o Estatuto. Faltas e sancións. O procedemento sancionador do persoal laboral segundo o vixente acordo regulador das condicións económicas e sociais dos traballadores ó servizo do concello de Vigo.*

TEMARIO ESPECÍFICO

- Tema 3.- *Introducción na electricidade. Unidades de medida. Enerxía eléctrica. Contactos eléctricos.*
Tema 4.- *Ferramentas e útiles. Instalacións de alta e baixa tensión. Materiais illantes.*
Tema 5.- *Propiedades térmicas. Materiais conductores. Propiedades mecánicas.*
Tema 6.- *Principais materiais conductores. Instalación de cables illados.*
Tema 7.- *Fontes de alimentación (MBTS, MBTP e regulamento electrotécnico de baixa tensión).*
Tema 8.- *Tipos de tubos de protección.*

32.- OFICIAL ALMACENEIRO.

I.- *Número de prazas: 1*

II.- *Características.*

En réxime laboral, equiparada ó grupo D ós efectos de titulación. Estará dotada coas retribucións básicas correspondentes a dito grupo e as complementarias propias do posto de traballo ó que se adscriba a praza.

Figurará incluída no réxime de dedicación exclusiva.

III.- *Sistema de selección.*

Establécese o de concurso-oposición co baremo previsto nas bases xerais da convocatoria derivada da oferta de emprego público correspondente ó ano 2005.

Resérvase para promoción interna, entre persoal laboral ó servizo da Corporación, equiparado o grupo E de titulación, que cumpra cos requisitos sinalados na base 12ª das xerais.

IV.- *Condicións dos aspirantes.*

Ademais das que figuran na base 4ª das xerais, os/as aspirantes deberán estar en posesión do título de graduado escolar ou equivalente.

V.- *Fase de oposición.*
Constará de dous exercicios:

Primeiro exercicio.- *De carácter obrigatorio e eliminatorio.*

Consistirá en contestar por escrito a un test de 20 preguntas como mínimo, con 3 respostas alternativas, tamén como mínimo, que propondrá o tribunal inmediatamente antes de que de comezo o exercicio e relacionado coas materias contidas no temario que figura como anexo a estas bases, no prazo que estableza o tribunal.

Neste exercicio, teórico, cada resposta incorrecta penalizará a metade da puntuación de cada pregunta acertada.

Segundo exercicio.- *Práctico. De carácter obrigatorio e eliminatorio.*

Consistirá en resolver un suposto práctico ou realiza-las tarefas que propondrá o tribunal, relacionadas coas materias obxecto do temario específico, no prazo que estableza o mesmo en función da natureza da proba.

A cualificación de cada exercicio e a final farase de conformidade co previsto na base 10ª das xerais.

ANEXO

TEMARIO XERAL

Tema 1.- *Referencia aos principios xerais e contido da Constitución de 1978 e do Estatuto de Autonomía de Galicia. A Xunta de Galicia. O municipio: Organización e competencias municipais.*

Tema 2.- *Dereitos e deberes dos traballadores segundo o Estatuto. Faltas e sancións. O procedemento sancionador do persoal laboral segundo o vixente acordo regulador das condicións económicas e sociais dos traballadores ó servizo do concello de Vigo.*

TEMARIO ESPECÍFICO

Tema 3.- *Os contratos administrativos na administración local: réxime legal. Tipos de contrato. Elementos dos contratos. Selección de contratista.*

Tema 4.- *Escaleiras de man: xeneralidades, almacenamento e inspección e conservación. Riscos e normas de utilización.*

Tema 5.- *Carga e transporte de materiais a man: riscos e prevención. Uso de carretillas de man: riscos e prevención.*

Tema 6.- *Saúde laboral: condicións de utilización de equipos de traballo para elevación de cargas. Saúde laboral: dereitos e obrigas da empresa.*

Tema 7.- *Almacenaxe: principios xerais de organización. Almacén: zoa de recepción e almacenaxe. Zoa de preparación de pedidos.*

Tema 8.- *Sinalización de seguridade e saúde no traballo. Réxime xeral, equipos de sinais.*

33.- OFICIAL PINTOR.

I.- *Número de prazas: 1*

II.- *Características.*

En réxime laboral, equiparada ó grupo D ós efectos de titulación. Estará dotada coas retribucións básicas correspondentes ó grupo D e as complementarias propias do posto de traballo ó que se adscriba a praza.

Figurará incluída no réxime de dedicación exclusiva.

III.- *Sistema de selección.*

Establécese o de concurso-oposición co baremo previsto nas bases xerais da convocatoria derivada da oferta de emprego público correspondente ó ano 2005.

Resérvase para promoción interna, entre persoal laboral ó servizo da Corporación, equiparado o grupo E de titulación, que cumpra cos requisitos sinalados na base 12ª das xerais.

IV.- *Condicións dos aspirantes.*

Ademais das que figuran na base 4ª das xerais, os/as aspirantes deberán estar en posesión do título de graduado escolar ou equivalente.

V.- *Fase de oposición.*

Constará de dous exercicios:

Primeiro exercicio.- *De carácter obrigatorio e eliminatorio.*

Consistirá en contestar por escrito a un test de 20 preguntas como mínimo, con 3 respostas alternativas, tamén como mínimo, que propoñerá o tribunal inmediatamente antes de que se inicie o exercicio e relacionado coas materias contidas no temario que figura como anexo a estas bases, no prazo que estableza o mesmo.

Neste exercicio, teórico, cada resposta incorrecta penalizará a metade da puntuación de cada pregunta acertada.

Segundo exercicio.- Práctico. De carácter obrigatorio e eliminatorio.

Consistirá en resolver un suposto práctico ou realiza-las tarefas que propoñerá o tribunal, relacionadas coas materias obxecto do temario específico, no prazo que estableza o mesmo en función da natureza da proba.

A cualificación de cada exercicio e a final farase de conformidade co previsto na base 10ª das xerais

ANEXO TEMARIO XERAL

- Tema 1.- Referencia aos principios xerais e contido da Constitución de 1978 e do Estatuto de Autonomía de Galicia. A Xunta de Galicia. O municipio: Organización e competencias municipais.
- Tema 2.- Dereitos e deberes dos traballadores segundo o Estatuto. Faltas e sancións. O procedemento sancionador do persoal laboral segundo o vixente acordo regulador das condicións económicas e sociais dos traballadores ó servizo do concello de Vigo.

TEMARIO ESPECÍFICO

- Tema 3.- O barnizado. Conceptos xerais sobre albanelería. Materiais de construción.
- Tema 4.- Albanelería: uso e mantemento de ferramentas. Principais obras de albanelería e reparacións.
- Tema 5.- Conceptos xerais sobre pintura de edificios e locais. Ferramentas para aplicar e quitar pinturas. Limpeza e conservación de ferramentas.
- Tema 6.- Erros e reparacións mais habituais.
- Tema 7.- Escaleiras de man: xeneralidades. (Almacenamento, inspección e conservación). Riscos e normas de utilización. Nocións básicas sobre seguridade en edificios. Evacuación.
- Tema 8 Saúde laboral: dereitos e obrigas da empresa. Prevención de riscos laborais: equipos de protección individual, medidas preventivas.

34.- OFICIAL CARPINTEIRO.

I.- Número de prazas: 2 (1 para queda libre e 1 para promoción interna)

II.- Características.

En réxime laboral, equiparada ó grupo D ós efectos de titulación. Estará dotada coas retribucións básicas correspondentes o dito grupo e as complementarias propias do posto de traballo ó que se adscriba a praza.

Figurarán incluídas no réxime de dedicación exclusiva.

III.- Sistema de selección.

Establécese o de oposición libre, a excepción da praza reservada para promoción interna, que será por concurso-oposición entre persoal laboral ó servizo da Corporación, equiparado ó grupo E de titulación, que cumpran cos requisitos sinalados na base 12ª das xerais, de conformidade co baremo previsto nas bases xerais da convocatoria derivada da oferta de emprego público correspondente ó ano 2005.

IV.- Condicións dos aspirantes.

Ademais das que figuran na base 4ª das xerais, os/as aspirantes deberán estar en posesión do título de graduado escolar ou equivalente.

V.- Fase de oposición.

Constará de dous exercicios:

Primeiro exercicio.- De carácter obrigatorio e eliminatorio.

Consistirá en contestar por escrito a un test de 20 preguntas como mínimo, con 3 respostas alternativas, tamén como mínimo, que propoñerá o tribunal inmediatamente antes de que se inicie o exercicio e relacionado coas materias contidas no temario que figura como anexo a estas bases, no prazo que estableza o mesmo.

Neste exercicio, teórico, cada resposta incorrecta penalizará a metade da puntuación de cada pregunta acertada.

Segundo exercicio.- Práctico. De carácter obrigatorio e eliminatorio.

Consistirá en resolver un suposto práctico ou realiza-las tarefas que propoñerá o tribunal, relacionadas coas materias obxecto do temario específico, no prazo que estableza o mesmo en función da natureza da proba.

Terceiro exercicio.- De carácter obrigatorio e non eliminatoiro.

Consistirá na práctica da proba de coñecemento do idioma galego prevista na base 10ª das xerais, a excepción da praza reservada para a quenda de promoción interna.

A cualificación de cada exercicio e a final farase de conformidade co previsto na base 10ª das xerais

ANEXO (quenda libre)

TEMARIO ESPECÍFICO

(OS CATRO PRIMEIROS TEMAS SON OS QUE FIGURAN COMO ANEXO NAS BASES XERAIS PARA O GRUPO D)

- Tema 5.- A carpintería. Materiais empregados.
- Tema 6.- Ferramentas e equipos de taller.
- Tema 7.- Maquinaria: mantemento e engraxe.
- Tema 8.- O barnizado.
- Tema 9.- Colocación de portas e utensilios.
- Tema 10.- Construcción e conservación de mobles de madeira.
- Tema 11.- Acoplamento de armarios empotrados.
- Tema 12.- Estanterías.
- Tema 13.- Colocación e revisión de pechaduras.
- Tema 14.- Reparación de persianas.
- Tema 15.- Prevención de riscos laborais.
- Tema 16.- Corte e colocación de cristais.
- Tema 17.- Técnicas básicas de carpintería. Tipos de madeiras.
- Tema 18.- Traballos de mantemento e reparación máis frecuentes.
- Tema 19.- Coidado de madeiras, almacenaxe. Condicións dos locais.
- Tema 20.- Seguridade industrial.

ANEXO (promoción interna)

TEMARIO XERAL

- Tema 1.- Referencia aos principios xerais e contido da Constitución de 1978 e do Estatuto de Autonomía de Galicia. A Xunta de Galicia. O municipio: Organización e competencias municipais.
- Tema 2.- Dereitos e deberes dos traballadores segundo o Estatuto. Faltas e sancións. O procedemento sancionador do persoal laboral segundo o vixente acordo regulador das condicións económicas e sociais dos traballadores ó servizo do concello de Vigo.

TEMARIO ESPECÍFICO

- Tema 3.- A carpintería. Materiais empregados. Ferramentas e equipos de taller. Maquinaria: mantemento e engraxe.
- Tema 4.- O barnizado. Colocación de portas e utensilios. Construcción e conservación de mobles de madeira. Técnicas básicas de carpintería. Tipos de madeiras.
- Tema 5.- Colocación e revisión de pechaduras. Reparación de persianas. Prevención de riscos laborais. Corte e colocación de cristais.
- Tema 6.- Traballos de mantemento e reparación máis frecuentes.
- Tema 7.- Coidado de madeiras, almacenaxe. Condicións dos locais.
- Tema 8.- Seguridade industrial.

35.- AXUDANTE DE OFICIOS

- I.- Número de prazas: 11 (9 quenda libre –1 delas para discapacitados- e 2 promoción interna)
- II.- Características.

En réxime laboral, equiparadas ó grupo E para os efectos de titulación. Estarán dotadas coas retribucións básicas correspondentes ó citado grupo e as complementarias propias do posto de traballo ó que se adscriban as prazas.

Figurarán incluídas no réxime de dedicación exclusiva.

- III.- Sistema de selección.

Establécese o de oposición libre, e reservarase unha delas para persoas con discapacidade igual ou superior ó 33%, de conformidade co previsto nestas bases específicas e o establecido nas bases xerais da convocatoria derivada da oferta de emprego público correspondente ó ano 2005.

Así mesmo, reservanse dúas para promoción interna, entre persoal laboral ó servizo da Corporación, que cumpran cos requisitos sinalados na base 12ª das xerais.

- IV.- Condicións dos/as aspirantes.

Ademáis das que figuran na base 4ª das xerais, os aspirantes deberán estar en posesión do certificado de estudos primarios, de escolaridade ou equivalente.

Os anteriores requisitos xustificaranse da forma prevista na base 4ª das xerais.

- V.- Fase de oposición.

Constará de tres exercicios:

Primeiro exercicio.- Teórico. De carácter obrigatorio e eliminatorio.

Consistirá en contestar por escrito a un test de 20 preguntas como mínimo, con 3 respostas alternativas, tamén como mínimo, que propoñerá o tribunal inmediatamente antes de iniciarse o exercicio e relacionado coas materias contidas no temario que figura como anexo a estas bases, no prazo que estableza como mínimo.

Neste exercicio, teórico, cada resposta incorrecta penalizará a metade da puntuación de cada pregunta acertada.

Segundo exercicio.- Práctico. De carácter obrigatorio e eliminatorio.

Consistirá en resolver un suposto práctico ou realiza-las tarefas que propoñerá o tribunal, relacionadas coas materias obxecto do temario específico, no prazo que estableza o tribunal en función da natureza da proba.

Terceiro exercicio.- De carácter obrigatorio e non eliminatorio.

Consistirá na práctica da proba de coñecemento do idioma galego prevista na base 10ª das xerais, a excepción das prazas resevadas pola quenda de promoción interna.

A cualificación de cada exercicio e a final farase de conformidade co previsto na base 10ª das xerais

ANEXO (quenda libre)
TEMARIO

(OS TRES PRIMEIROS TEMAS SON OS QUE FIGURAN COMO ANEXO NAS BASES XERAIS PARA O GRUPO E)

- Tema 4.- Ferramentas máis utilizadas polas brigadas de obras, albañilería, electricidade, carpintería e fontanería. Características e aplicacións.
- Tema 5.- Maquinaria utilizada polas brigadas de obras. Características e aplicacións da hormigoneira, compresor, martillo, dumper e compactadora.
- Tema 6.- Conservación e mantemento de parques e xardíns: ferramentas utilizadas, podas e fertilización.
- Tema 7.- Os materiais da construción. Clases e aplicación.
- Tema 8.- Normas elementais de apilamento e almacenaxe dos diversos materiais utilizados.
- Tema 9.- A misión do axudante en relación cos diversos oficios: especial referencia ós de albañilería, electricidade, fontanería, carpintería e pintura.
- Tema 10.- Seguridade e saúde laboral: riscos, proteccións personais e colectivas de carácter común os diversos oficios.

ANEXO (promoción interna)
TEMARIO XERAL

- Tema 1.- Referencia aos principios xerais e contido da Constitución de 1978 e do Estatuto de Autonomía de Galicia. A Xunta de Galicia. O municipio: Organización e competencias municipais.
- Tema 2.- Dereitos e deberes dos traballadores segundo o Estatuto. Faltas e sancións. O procedemento sancionador do persoal laboral segundo o vixente acordo regulador das condicións económicas e sociais dos traballadores ó servizo do concello de Vigo.

TEMARIO ESPECÍFICO

- Tema 3.- Ferramentas máis utilizadas polas brigadas de obras, albañilería, electricidade, carpintería e fontanería. Características e aplicacións. Seguridade e saúde laboral: riscos, proteccións personais e colectivas de carácter común os diversos oficios.-
- Tema 4.- Maquinaria utilizada polas brigadas de obras. Características e aplicacións da hormigoneira, compresor, martillo, dumper e compactadora. Os materiais da construción. Clases e aplicación.

Tema 5.- *Normas elementais de apilamento e almacenaxe dos diversos materiais utilizados. A misión do axudante en relación cos diversos oficios: especial referencia ós de albañilería, electricidade, fontanería, carpintería e pintura.*

36- PEÓN

I.- *Número de prazas: 3*

II.- *Características.*

En réxime laboral, equiparada ó grupo E para os efectos de titulación. Estarán dotadas coas retribucións básicas correspondentes ó mesmo grupo e as complementarias propias do posto de traballo ó que se adscriba a praza.

Figurarán incluídas no réxime de dedicación exclusiva.

III.- *Sistema de selección.*

Establécese o de -oposición libre, e reservarase unha delas para persoas con discapacidade igual ou superior ó 33 %, de conformidade co previsto nestas bases específicas e o establecido nas bases xerais da convocatoria derivada da oferta de emprego público correspondente ó ano 2005.

IV.- *Condicións dos/as aspirantes.*

Ademáis das que figuran na base 4ª das xerais, os aspirantes deberán estar en posesión do certificado de estudos primarios, de escolaridade ou equivalente.

Os anteriores requisitos xustificaranse da forma prevista na base 4ª das xerais.

V.- *Fase de oposición.*

Constará de tres exercicios:

Primeiro exercicio.- *Teórico. De carácter obrigatorio e eliminatorio.*

Consistirá en contestar por escrito a un test de 20 preguntas como mínimo, con 3 respostas alternativas, tamén como mínimo, que propoñerá o tribunal inmediatamente antes de iniciarse o exercicio e relacionado coas materias contidas no temario que figura como anexo a estas bases, no prazo que estableza como mínimo.

Neste exercicio, teórico, cada resposta incorrecta penalizará a metade da puntuación de cada pregunta acertada.

Segundo exercicio.- *Práctico. De carácter obrigatorio e eliminatorio.*

Consistirá en resolver un suposto práctico ou realiza-las tarefas que propoñerá o tribunal, relacionadas coas materias obxecto do temario específico, no prazo que estableza o tribunal en función da natureza da proba.

Terceiro exercicio.- *De carácter obrigatorio e non eliminatorio.*

Consistirá na práctica da proba de coñecemento do idioma galego prevista na base 10ª das xerais.

A cualificación de cada exercicio e a final farase de conformidade co previsto na base 10ª das xerais.

ANEXO
TEMARIO

(OS TRES PRIMEIROS TEMAS SON OS QUE FIGURAN COMO ANEXO NAS BASES XERAIS PARA O GRUPO E).

Tema 1.-Maquinaria e materiais empregados na construción.

Tema 2.-Nocións básicas de electricidade.

Tema 3.- Nocións sobre os servizos de abastecemento de augas, rede de sumidoiros e alumado público.

Tema 4.- Nocións de xardinería. Plantación e cualidades de árbores e plantas.

Tema 5.- Nocións básicas de fontanería.

Tema 6.- Nocións básicas de carpintería.

Tema 7.- Nocións básicas de pintura.

37.- OFICIAL LACEIRO.

I.- Número de prazas: 1

II.- Características.

En réxime laboral, equiparada ó grupo D ós efectos de titulación. Estará dotada coas retribucións básicas correspondentes ó grupo D e as complementarias propias do posto de traballo ó que se adscriba a praza.

Figurará incluída no réxime de dedicación exclusiva.

III.- Sistema de selección.

Establécese o de concurso-oposición co baremo previsto nas bases xerais da convocatoria derivada da oferta de emprego público correspondente ó ano 2005.

Resérvase para promoción interna, entre persoal laboral ó servizo da Corporación, equiparado o grupo E de titulación, que cumpra cos requisitos sinalados na base 12ª das xerais.

IV.- Condicións dos aspirantes.

Ademais das que figuran na base 4ª das xerais, os/as aspirantes deberán estar en posesión do título de graduado escolar ou equivalente.

V.- Fase de oposición.

Constará de dous exercicios:

Primeiro exercicio.- De carácter obrigatorio e eliminatorio.

Consistirá en contestar por escrito a un test de 20 preguntas como mínimo, con 3 respostas alternativas, tamén como mínimo, que propoñerá o tribunal inmediatamente antes de que se inicie o exercicio e relacionado coas materias contidas no temario que figura como anexo a estas bases, no prazo que estableza o mesmo.

Neste exercicio, teórico, cada resposta incorrecta penalizará a metade da puntuación de cada pregunta acertada.

Segundo exercicio.- Práctico. De carácter obrigatorio e eliminatorio.

Consistirá en resolver un suposto práctico ou realiza-las tarefas que propoñerá o tribunal, relacionadas coas materias obxecto do temario específico, no prazo que estableza o mesmo en función da natureza da proba.

A cualificación de cada exercicio e a final farase de conformidade co previsto na base 10ª das xerais

ANEXO
TEMARIO XERAL

- Tema 1.- Referencia aos principios xerais e contido da Constitución de 1978 e do Estatuto de Autonomía de Galicia. A Xunta de Galicia. O municipio: Organización e competencias municipais.
- Tema 2.- Dereitos e deberes dos traballadores segundo o Estatuto. Faltas e sancións. O procedemento sancionador do persoal laboral segundo o vixente acordo regulador das condicións económicas e sociais dos traballadores ó servicio do concello de Vigo.

TEMARIO ESPECÍFICO

- Tema 3.- A ordenanza municipal para a protección e tenencia de animais: ámbito de aplicación e xeneralidades.
- Tema 4.- Lei 1/1993, de protección dos animais domésticos e salvaxes en cautividade: animais abandonados, asociacións de protección e defensa dos animais e a administración e defensa dos animais. Tipos de infraccións.
- Tema 5.- Decreto 90/2002 do 28 de febreiro, polo que se regula a tenza de animais potencialmente perigosos na comunidade autónoma de Galicia: definicións e licenza. Os rexistros. As obrigas e tenedores, veterinarios, O adestramento, os cans abandonados e/ou vagabundos, a esterilización.
- Tema 6.- Lei 50/1999, do 23 de decembro, sobre o réxime xurídico da tenza de animais potencialmente perigosos: animais da especie canina potencialmente perigosos, licenza para a tenencia de animais potencialmente perigosos; certificado de capacidade física; certificado de aptitude psicolóxica; centros de recoñecemento e vixencia dos informes de capacidade física e de aptitude psicolóxica.
- Tema 7.- Lei 50/1999: medidas de seguridade e identificación dos animais potencialmente perigosos da especie canina.
- Tema 8.- Ordenanza municipal para a protección e tenencia de animais. Contido e obxectivos.

38.- INSPECTOR AUXILIAR CONTROL CONCESIONARIAS.

I.- Número de prazas: 2

II.- Características.

Enmarcada no grupo D; escala, administración especial; subescala, servicios especiais; clase, cometidos especiais. Estará dotada coas retribucións básicas que legalmente corresponden ó grupo D e as complementarias propias do posto de traballo ó que resulte adscrita a praza que se convoca.

Figurará incluída no réxime de dedicación exclusiva.

III.- Sistema de selección.

Establécese o de concurso-oposición, reservándose ambas para promoción interna, entre o persoal funcionario da Corporación, que conte, cando menos, cunha antigüidade de dous anos no corpo ou escala do grupo E ou D, de conformidade co previsto nestas bases específicas e o establecido nas bases xerais da convocatoria derivada da oferta de emprego público do ano 2005.

A fase de concurso valorarase de conformidade co previsto na base 12ª das xerais.

IV.- *Condicións dos aspirantes.*

Ademáis das que figuran na base 4ª das xerais, as/os aspirantes deberán estar en posesión do título de Graduado Escolar, FP-I, ou equivalente.

Os anteriores requisitos xustificaranse da forma prevista na base 4ª das xerais.

V.- *Exercicios da oposición.*

Primeiro exercicio.- *Obrigatorio e eliminatorio.*

Consistirá en contestar por escrito un cuestionario tipo test proposto polo tribunal de 20 preguntas como mínimo, con 3 respostas alternativas tamén como mínimo, relacionado cos temas do programa que figura como anexo ás presentes bases, no tempo que fixe o tribunal.

Neste exercicio cada resposta incorrecta penalizará coa metade da puntuación outorgada a cada pregunta acertada.

Segundo exercicio.- *Igualmente obrigatorio e eliminatorio.*

Consistirá na resolución de un caso práctico, relacionado coas funcións do posto, proposto polo tribunal inmediatamente antes de iniciarse o exercicio que deberá ser desenvolto polos aspirantes no tempo que estableza o mesmo.

Terceiro exercicio.- *De carácter obrigatorio e non eliminatorio. Proba de informática, que consistirá nunha proba de coñecementos a nivel usuario de entornos operativos windows ou similares, manexo de ferramentas de ofimática (ms office ou similar) e de utilidades básicas de internet en ditos entornos (navegación, correo electrónico, etc).*

A cualificación de cada exercicio e a final faráse con arranxo ó previsto na base X das xerais.

ANEXO
TEMARIO XERAL

- Tema 1.- Referencia aos principios xerais e contido da Constitución de 1978 e do Estatuto de Autonomía de Galicia. A Xunta de Galicia e o seu presidente, o Parlamento e o Valedor do Pobo.*
- Tema 2.- O municipio. O termo municipal, a poboación e o veciño. O empadramento. Organización e competencias municipais.*
- Tema 3.- Dereitos e deberes dos funcionarios públicos locais. Faltas e sancións. O procedemento disciplinario.*

TEMARIO ESPECÍFICO

- Tema 4.- A Lei 26/1984, de 19 de xullo, da defensa dos consumidores e usuarios. Dereitos básicos de consumidores e usuarios. Situacións de inferioridade, insubordinación e indefensión.*
- Tema 5.- A Lei 31/1995, de 8 de novembro, de prevención de riscos laborais. Dereitos e obrigas. Responsabilidade e sancións.*
- Tema 6.- R.D. 171/2004, de 30 de xaneiro, sobre coordinación de actividades empresariais. Concorrenza de traballadores de varias empresas nun centro de traballo cando existe un empresario principal.*
- Tema 7.- O servizo público na administración local. Modos de xestión dos servizos públicos. Especial referencia á concesión. Control das obrigas de seguridade social e seguridade e saúde laboral por parte das concesionarias municipais.*
- Tema 8.- Real Decreto-lei 2/2000, do 16 de xuño, do texto refundido da Lei de Contratos das Administracións Públicas. Contrato de xestión dos servizos públicos. Obrigas xerais. Causas de resolución do*

contrato. Real Decreto-Lei 2/2000, do 16 de xuño. Contrato de concesión das obras públicas. Dereitos e deberes do concesionario. Prerrogativas da administración concedente.

42(302).- NOMEAMENTO CON CARÁCTER DE FUNCIONARIO INTERINO DUN ENXEÑEIRO TÉCNICO DE OBRAS PÚBLICAS ADSCRITO Á XERENCIA MUNICIPAL DE URBANISMO. EXPTE. 1581/407.

Examinadas as actuacións do expediente, dáse conta do informe-proposta do director dos Servizos Centrais de Urbanismo, do 6.02.06, conformado polo concelleiro delegado de Urbanismo, que di o seguinte:

1) Antecedentes e feitos:

Con data 25 de outubro de 2006 a Presidenta-Alcaldesa resolveu:

“Adscribir provisoriamente a D. Juan José Aguirre Rodríguez (nº. persoal 16.538), ó posto da relación de postos de traballo da Xerencia Municipal de Urbanismo de “adxunto ó ditector do Área de Servizos Técnicos” (código 402.1), previsto na súa forma de cobertura por libre designación, cesándoo en consecuencia no posto de traballo de “enxeñeiro técnico de obras públicas” do Servizo de Planeamento e Xestión, ao que actualmente se atopa adscrito (código 410.05 da relación de postos de traballo do Concello, persoal adscrito á Xerencia Mpal. de Urbanismo)”.

Como consecuencia deste nomeamento quedou vacante o posto de “enxeñeiro técnico de obras públicas” do Servizo de Planeamento e Xestión (código 410.05 da relación de postos de traballo do Concello, persoal adscrito á Xerencia Mpal. de Urbanismo)”.

Por outra parte, a xubilación de D. Emilio García Rodríguez, Director dos Servizos Técnicos deste Xerencia Municipal de Urbanismo, supuso que Juan Aguirre Rodríguez se quedase sólo entre o persoal técnico adicado ás obras públicas.

Esta materia require unha gran dedicación porque supón o seguimento de todas as obras de urbanización que realizan os particulares (de forma individual ou conxunta, a través de xuntas de compensación ou doutros medios de xestión e execución do planeamento) e das obras financiadas e executadas directamente pola Administración (sexo o Concello ou sexa outra pero dentro do término municipal). Asemade é necesario coordinar o urbanismo cos traballos desenvoltos polas áreas municipais de Servizos e Vías e Obras.

Por todo elo é necesario que o director adxunto dos Servizos Técnicos desta Xerencia conte co apoio dun enxeñeiro técnico de obras públicas, polo que se pretende o seu nomeamento como funcionario interino para cubrir o posto 410.05 da R.P.T. do Concello. O sistema de selección será “tirar” da lista de aprobados da última oposición de Enxeñeiro Técnico de Obras Públicas celebrada no Concello: convocatoria realizada por anuncio no Boletín Oficial de Pontevedra o 23 de agosto de 2005 e de conformidade co acordo da Xunta de Goberno de 18 de xullo de 2005 que declarou a urxencia para proceder á cobertura dun funcionario interino e que deu aprobación as correspondentes bases.

2) Fundamentos de dereito:

O artigo 27 do Real Decreto 364/1995, de 10 de marzo, que aprueba el Reglamento General de Ingreso del Personal al Servicio de la Administración General del Estado, de aplicación supletoria ás Entidades Locais (artigo 1.3), establece:

“1. El nombramiento del personal interino se efectuará, con arreglo a los principios de mérito y capacidad,... El nombramiento deberá posibilitar la máxima agilidad en la selección, en razón a la urgencia requerida para cubrir transitoriamente los puestos de trabajo en tanto se destinan a los mismos a funcionarios de carrera.

2. Los funcionarios interinos deberán reunir, en todo caso, los requisitos generales de titulación y las demás condiciones exigidas para participar en las pruebas de acceso a los correspondientes Cuerpos o Escalas como funcionarios de carrera.”

A disposición adicional primeira, párrafo segundo, do Real Decreto 896/1991, de 7 de junio, “Funcionarios de la Administración Local. Reglas básicas y programas mínimos a que debe ajustarse el procedimiento de selección” dispón:

“El personal funcionario interino deberá reunir los requisitos generales de titulación y las demás condiciones exigidas para participar en las pruebas de acceso a las correspondientes Escalas, subescalas y clases como funcionarios de carrera. Se dará preferencia a aquellos aspirantes que hayan aprobado algún ejercicio en las pruebas de acceso de que se trate”.

Por outra parte, o nomeamento de funcionarios interinos utilizando as listas de aprobados na última oposición para igual praza, ven sendo práctica habitual neste Concello de Vigo nos últimos anos e ven amparada pola Xurisprudencia (así por exemplo na Sentenza do Tribunal Supremo, Sala do Contencioso-Administrativo, Sección 7ª, de 23 de setembro de 2002).

3) Proposta:

De conformidade coa acta do tribunal cualificador encargado de vulgar as probas selectivas para o nomeamento interino dun Enxeñeiro Técnico de Obras Públicas do día 5 de outubro de 2005, o aspirante que superou os dous exercicios eliminatorios sin obter praza foi D. Juan Antonio García Hansen, con DNI 36.104.069A.

En consecuencia, propónse á Xunta do Goberno Local a adopción do seguinte acordo:

“1º Declarar a urxencia na cobertura cun funcionario interino da praza vacante de Enxeñeiro Técnico de Obras Públicas correspondente ó posto 410.05 da R.P.T. do Concello.

2º Nomear a D. Juan Antonio García Hansen, con DNI 36.104.069A, como Enxeñeiro Técnico de Obras Públicas deste Concello de Vigo, con carácter de funcionario interino adscrito á Xerencia Municipal de Urbanismo, por ter superado, sin obter praza os exercicios eliminatorios da última oposición de Enxeñeiro Técnico de Obras Públicas”.

Así mesmo, dáse conta do informe-proposta da xefa da Unidade de Persoal, do 16.03.06, que di:

Á vista da dilixencia remitida polo Secretario do Goberno Local en data 10/02/2006 solicitando informe desta Unidade de Persoal en relación ó asunto de referencia, emítase o seguinte

INFORME XURÍDICO

ANTECEDENTES

1. En Decreto de data 25/10/2006 a Alcaldesa-Presidenta resolveu:

“Primeiro.- Adscribir provisoriamente a D. Juan José Aguirre Rodríguez (nº de persoal 16.538) ao posto de traballo da relación de postos de traballo da Xerencia Municipal de Urbanismo de “adxunto a director da Área de Servizos Técnicos” (código 402.1), previsto na súa forma de cobertura por libre designación, cesándoo en consecuencia no posto de traballo de “enxeñeiro técnico de obras públicas” do Servizo de Planemento e Xestión ao que actualmente se atopa adscrito (código 410.05 da relación de postos de traballo do Concello, persoal adscrito á Xerencia Municipal de Urbanismo).

Segundo.- Tendo en conta que a adscripción provisional prodúcese a un posto da relación de postos de traballo da Xerencia Municipal de Urbanismo, o nomeamento de D. Juan José Aguirre Rodríguez como adxunto do Director da Área de Servizos Técnicos suporá a baixa na nómina do Concello con efectos 31 de outubro de 2005 e a alta na nómina deste Organismo Autónomo con data 1 de novembro de 2005, pasando a cotizar esta entidade á Seguridade Social polo citado funcionario.

Terceiro.- Dése traslado deste resolución ós interesados, á Unidade de Persoal do Concello (que o comunicará á Intervención Municipal e ao negociado de Nóminas), así como ó Comité de Persoal.

Cuarto.- Os interesados poderán presentar alegación no prazo de cinco días hábiles a contar dende a recepción desta Resolución. Transcorrido o prazo sen que se presenten as correspondentes alegacións, ou de seren presentadas, de non estimarse no prazo de dez días hábiles seguintes a súa presentación, poderán entenderse desestimadas, resultando firme o presente Decreto.

Contra esta Resolución poderá interpoñerse potestativamente recurso de reposición perante a Alcaldía-Presidentencia no prazo dun mes, a contar dende o día que alcance firmeza, ou recurso contencioso administrativo perante o xulgado do contencioso administrativo de Vigo, no prazo de dous meses, tamén dende que alcance firmeza a resolución.

O recurso de reposición entenderáse desestimado se transcorre un mes sen ser contestado. Neste caso poderá interpoñerse recurso contencioso-administrativo perante o xulgado do contencioso-administrativo de Vigo, no prazo de seis meses, a contar dende a data en que se produza o efecto desestimatorio do silencio.

Se o recurso de reposición resulta contestado expresamente, o prazo para a interposición do contencioso-administrativo será de dous meses a contar dende a notificación da súa resolución.”

2. En data 06/02/2006 o xefe dos Servizos Centrais da Xerencia informou favorablemente a cobertura do posto de traballo 410.05 da relación de postos de traballo municipal (enxeñeiro técnico de obras públicas) mediante o nomeamento dun funcionario interino de entre os aspirantes que superaron sen dereito a praza o proceso selectivo

convocado en data 03/08/2005 (BOP nº 161, do martes 23 de agosto de 2005) para o nomeamento con carácter interino dun enxeñeiro técnico de obras públicas. No dito informe se propón á Xunta de Goberno Local a declaración da urxencia na cobertura do referenciado posto de traballo, así como o nomeamento do aspirante que obtivo a calificación máis alta sen dereito a praza, propoñendo asemade a súa adscripción á Xerencia Municipal de Urbanismo.

FUNDAMENTACIÓN XURÍDICA.-

I. En relación co asunto plantexado compre analizar, primeiramente, a situación de facto existente, que é a adscripción provisional dun funcionario municipal a un posto de traballo existente na relación de postos de traballo propia da Xerencia Municipal de Urbanismo, organismo autónomo municipal creado no ano 1996 e que goza de personalidade xurídica propia e diferenciada do Concello de Vigo, orzamento propio e relación de postos de traballo propia, sen prexuízo do persoal municipal que presta servizos no mesmo.

No citado Decreto da Alcaldía-Presidencia de data 25/10/2006 –transcrito nos antecedentes- acordouse asemade cesar no posto de traballo de “enxeñeiro técnico de obras públicas” do Servizo de Planemento e Xestión (código 410.05 da relación de postos de traballo do Concello, persoal adscrito á Xerencia Municipal de Urbanismo) ao funcionario sinalado; en igual senso, no Decreto se consigna expresamente que “tendo en conta que a adscripción provisional prodúcese a un posto da relación de postos de traballo da Xerencia Municipal de Urbanismo, o nomeamento de D. Juan José Aguirre Rodríguez como adxunto do Director da Área de Servizos Técnicos suporá a baixa na nómina do Concello con efectos 31 de outubro de 2005 e a alta na nómina deste Organismo Autónomo con data 1 de novembro de 2005, pasando a cotizar esta entidade á Seguridade Social polo citado funcionario.”

Parece obvio que se da unha situación de concorrencia formal dun único funcionario en dous postos de traballo diferenciados: un deles pertencente á relación de postos de traballo do Concello de Vigo (“enxeñeiro técnico de obras públicas” do Servizo de Planemento e Xestión, código 410.05 da relación de postos de traballo do Concello, persoal adscrito á Xerencia Municipal de Urbanismo) e outro de nova creación na actual relación de postos de traballo da Xerencia Municipal de Urbanismo (adxunto ao Director da Área dos Servizos Técnicos da Xerencia, código 402.1), estando na actualidade provisionalmente adscrito ao mesmo. Materialmente, e a efectos prácticos, o funcionario de referencia está cesado expresamente dende o 25/10/2005 no posto de traballo do Concello que ocupaba, causando dende o 31/10/2005 baixa na nómina do Concello e nas cotizacións á Seguridade Social. Con efectos 01/11/2005 a Xerencia Municipal de Urbanismo faise cargo do aboamento da súa nómina e da Seguridade Social.

O artigo 29 da vixente Lei 30/1984, do 2 de agosto, de Medidas para a Reforma da Función Pública, recolle no seu apartado 3, que procederá declarar en situación de excedencia voluntaria aos funcionarios públicos cando se atopen en situación de servizo activo noutro corpo ou escala de calquera das Administracións Públicas, ou pasen a prestar servizos en organismos ou entidades do sector público e non lles corresponda quedar noutra situación. Pola súa banda, o artigo 15 do Real Decreto 365/1995, do 10 de marzo, do Regulamento de Situacións Administrativas, modificado recentemente por Real Decreto 255/2006, do 3 marzo (BOE nº 54, do 4 de marzo de 2006) recolle que procederá declarar, de oficio ou a instancia de parte, na situación de excedencia voluntaria por prestación de servizos no sector público aos funcionarios de carreira que se atopen en servizo activo noutro corpo ou escala de calquera das Administracións Públicas, agás que tivesen obtido a oportuna compatibilidade. Os funcionarios poderán permanecer na dita situación en tanto se manteña a relación de servizos que deu orixe á mesma. Unha vez producido o cese como funcionario de carreira ou persoal laboral fixo deberán solicitar o reingreso ao servizo activo no prazo máximo de 1 mes, declarándose, de non facelo, na situación de excedencia voluntaria por interese particular.

Na normativa galega en materia de función pública -artigo 55 da Lei 4/1988, do 26 de maio, da Función Pública de Galicia, modificada pola Lei 3/1995, aplicable ao persoal ao servizo da Administración Local naqueles aspectos que non teñan carácter básico reservados á regulación estatal- se establece igualmente que procederá declarar, de oficio ou a instancia de parte, en situación de excedencia voluntaria aos funcionarios cando estean en situación de servizo activo noutro corpo ou escala de calquera das Administracións Públicas, a non ser que obtivesen a oportuna compatibilidade, ou pasen a prestar servizos en organismos ou entidades do sector público e non lles corresponda quedar noutra situación.

II. Vistas as circunstancias concorrentes, parece necesario que con carácter previo á cobertura do posto de traballo 410.05 “enxeñeiro técnico de obras públicas” se proceda á declaración de oficio da situación administrativa de excedencia voluntaria por prestación de servizos noutra Administración do funcionario que formalmente a ocupa, declarando así mesmo o devandito posto de traballo como posto vacante.

Unha vez acordado tal extremo, pode procederse á cobertura do mesmo con carácter urxente nos termos e condicións fixados na Lei 30/1984, do 2 de agosto e no Real Decreto 364/1995, do 10 de marzo, do Regulamento Xeral de Ingreso do persoal ao servizo da Administración Xeral do Estado e de provisión de postos de traballo e promoción profesional, así como na normativa autonómica de concordante aplicación.

Dado que existe un aspirante sen dereito a obter praza que superou a totalidade dos exercicios do proceso selectivo desenvolto para o nomeamento interino dun enxeñeiro técnico de obras públicas (acta do tribunal cualificador de data 05/10/2005), identificado como D. Juan Antonio García Hansen, con DNI 36.104.069-A, non se observa impedimento algún para o seu nomeamento como funcionario interino, toda vez que, coa superación da totalidade dos exercicios do proceso selectivo, pode considerarse que se teñen cumpridos os principios de igualdade, mérito e capacidade recollidos nos artigos 14 e 103.3 da vixente Constitución de 1978 para o acceso á función pública, e sempre nos termos e condicións do disposto no artigo 27 do citado Real Decreto 364/1995, do 10 de marzo, do Regulamento Xeral de Ingreso, onde se establece que o nomeamento do persoal funcionario interino efectuarase con arreglo aos principios de mérito e capacidade, debendo posibilitar a máxima axilidade na selección, en razón á urxencia requerida para cubrir transitoriamente os postos de traballo en tanto se destina aos mesmos a funcionarios de carreira. Os funcionarios interinos deberán reunir, en todo caso, os requisitos xerais de titulación e as demais condicións esixidas para participar nas probas de acceso aos correspondentes corpos ou escalas como funcionarios de carreira.

Consonte ao artigo 5 do Decreto 315/1964, do 7 de febreiro, da Lei de Funcionarios Cívís do Estado, en redacción dada pola Lei 24/2001, do 27 de decembro, os funcionarios interinos son aqueles que, por razóns de xustificada necesidade e urxencia, en virtude de nomeamento legal e sempre que existan postos dotados presupostariamente, desenvolven funcións retribuídas polas Administracións Públicas en tanto non sexa posible o seu desempeño por funcionarios de carreira e permanezan as razóns de necesidade ou urxencia, sendo cesados cando a praza se provea por funcionario de carreira por algún dos sistemas de provisión previstos regulamentariamente; cando se extinga o dereito á reserva do posto de traballo do funcionario de carreira substituído; cando por causas sobrevenidas a praza sexa amortizada; ou ben cando a Administración considere que xa non existen as razóns de necesidade ou urxencia que motivaron a cobertura interina.

As prazas ocupadas por funcionarios interinos nomeados por razóns de necesidade e urxencia deberán incluírse na oferta de emprego público inmediatamente posterior á permanencia de un ano do interino no seu posto, sen prexuízo do contemplado no apartado c) do párrafo anterior, para ser obxecto de provisión, de conformidade cos procedementos legalmente establecidos, a excepción das prazas ocupadas por interinos para substituír a funcionarios con dereito a reserva de postos de traballo.

III. Considerando o anteriormente exposto, e no uso das competencias atribuídas á Xunta de Goberno Local polo artigo 127.1h) da Lei 7/1985, do 2 de abril, Reguladora das Bases do Réxime Local, modificada pola Lei 57/2003, do 16 de decembro, de Medidas para a Modernización do Goberno Local, e a proposta do Concelleiro-delegado da Área de Xestión Municipal, consonte dispón o Decreto da Alcaldía de data 02/01/2004, apartado primeiro, IV a) 13, sométese á súa consideración a seguinte

PROPOSTA DE ACORDO

“Primeiro.- Declarar de oficio ao funcionario D. Juan José Aguirre Rodríguez (nº de persoal 16.538) na situación administrativa de excedencia voluntaria no posto de traballo 410.05 da relación de postos de traballo do Concello denominada “enxeñeiro técnico de obras públicas” adscrita ao Servizo de Planeamento e Xestión por atoparse na actualmente prestando servizos no organismo autónomo “Xerencia Municipal de Urbanismo”, de conformidade co disposto no artigo 29 da vixente Lei 30/1984, do 2 de agosto, de Medidas para a Reforma da Función Pública e no Decreto da Alcaldía-Presidencia de data 25/10/2006, en virtude do cal foi cesado no posto de traballo municipal e simultaneamente adscrito ao referido posto de traballo propio da Xerencia, estando de baixa neste Concello a efectos de nómina e cotizacións á Seguridade Social dende o pasado 31/10/2005.”

“Segundo.- Declarar vacante o posto de traballo 410.05 da relación de postos de traballo do Concello denominada “enxeñeiro técnico de obras públicas” adscrita ao Servizo de Planeamento e Xestión, e consecuentemente declarar a urxencia na cobertura da mesma polo procedemento de nomeamento de funcionario/a interino/a, dando conta á Unidade de Persoal do Concello aos efectos oportunos.”

“Terceiro.- Informar ao funcionario declarado en situación de excedencia que, de conformidade co disposto no artigo 15 do Real Decreto 365/1995, do 10 de marzo, do Regulamento de Situacións Administrativas, modificado por Real Decreto 255/2006, do 3 marzo (BOE nº 54, do 4 de marzo de 2006), unha vez producido o cese como funcionario ou persoal da Xerencia Municipal de Urbanismo deberá solicitar o reingreso ao servizo activo neste Concello no prazo máximo de 1 mes, declarándose, de non facelo, na situación de excedencia voluntaria por interese particular.”

“Cuarto.- Dar contra do presente acordo á Xerencia Municipal de Urbanismo e ao interesado, informándolles que contra o presente acordo poderase interpoñer recurso potestativo de reposición no prazo de 1 MES a contar dende o día seguinte ó da súa notificación ou publicación, ou ben recurso contencioso-administrativo perante o Xulgado do Contencioso-Administrativo de Vigo, no prazo de 2 MESES dende o día seguinte ó da súa notificación ou publicación, nos supostos, termos e condicións do previsto nos artigos 8, 25 e 46 da Lei 29/1998, do 13 de xullo, Reguladora da Xurisdicción Contencioso-Administrativa.”

Acordo

A Xunta de Goberno local, de conformidade cos precedentes informes-proposta, acorda:

1º.- Declarar de oficio ao funcionario D. Juan José Aguirre Rodríguez (nº de persoal 16.538) na situación administrativa de excedencia voluntaria no posto de traballo 410.05 da relación de postos de traballo do Concello denominada “enxeñeiro técnico de obras públicas” adscrita ao Servizo de Planeamento e Xestión por atoparse na actualmente prestando servizos no organismo autónomo “Xerencia Municipal de Urbanismo”, de conformidade co disposto no artigo 29 da vixente Lei 30/1984, do 2 de agosto, de Medidas para a Reforma da Función Pública e no Decreto da Alcaldía-Presidencia de

data 25/10/2006, en virtude do cal foi cesado no posto de traballo municipal e simultaneamente adscrito ao referido posto de traballo propio da Xerencia, estando de baixa neste Concello a efectos de nómina e cotizacións á Seguridade Social dende o pasado 31/10/2005.

2º.- Declarar vacante o posto de traballo 410.05 da relación de postos de traballo do Concello denominada “enxeñeiro técnico de obras públicas” adscrita ao Servizo de Planeamento e Xestión, e consecuentemente declarar a urxencia na cobertura da mesma polo procedemento de nomeamento de funcionario/a interino/a, dando conta á Unidade de Persoal do Concello aos efectos oportunos.

3º.- Informar ao funcionario declarado en situación de excedencia que, de conformidade co disposto no artigo 15 do Real Decreto 365/1995, do 10 de marzo, do Regulamento de Situacións Administrativas, modificado por Real Decreto 255/2006, do 3 marzo (BOE nº 54, do 4 de marzo de 2006), unha vez producido o cese como funcionario ou persoal da Xerencia Municipal de Urbanismo deberá solicitar o reingreso ao servizo activo neste Concello no prazo máximo de 1 mes, declarándose, de non facelo, na situación de excedencia voluntaria por interese particular.

4º.- Dar contra do presente acordo á Xerencia Municipal de Urbanismo e ao interesado, informándolles que contra o presente acordo poderase interpoñer recurso potestativo de reposición no prazo de 1 MES a contar dende o día seguinte ó da súa notificación ou publicación, ou ben recurso contencioso-administrativo perante o Xulgado do Contencioso-Administrativo de Vigo, no prazo de 2 MESES dende o día seguinte ó da súa notificación ou publicación, nos supostos, termos e condicións do previsto nos artigos 8, 25 e 46 da Lei 29/1998, do 13 de xullo, Reguladora da Xurisdicción Contencioso-Administrativa.

5º.- Declarar a urxencia na cobertura cun funcionario interino da praza vacante de Enxeñeiro Técnico de Obras Públicas correspondente ó posto 410.05 da R.P.T. do Concello.

6º.- Nomear a D. Juan Antonio García Hansen, con DNI 36.104.069A, como Enxeñeiro Técnico de Obras Públicas deste Concello de Vigo, con carácter de funcionario interino adscrito á Xerencia Municipal de Urbanismo, por ter superado, sin obter praza os exercicios eliminatorios da última oposición de Enxeñeiro Técnico de Obras Públicas.

43(303).- APROBACIÓN DE CONVENIOS DE RECOÑECIMENTO DE APROVEITAMENTO COS PROPIETARIOS DAS PARCELAS P001, P004, P006, P015, P031, P031BIS, P033, P035, P039, P043 E P045 DO PROXECTO EXPROPIATORIO DE ENSANCHE E PROLONGACIÓN DA RÚA GANDARÓN. EXPTE. 152/413.

Examinadas as actuacións do expediente, dáse conta do informe-proposta do técnico de Admón. Xeral do Servizo de Planeamento e Xestión da Xerencia Municipal de Urbanismo, do 17.03.06, que di o seguinte:

ANTECEDENTES:

En data do 6 de xuño de 2003, o Pleno do Concello acordou aprobar definitivamente a declaración de utilidade pública e necesidade de ocupación dos concretos bens e dereitos afectados polo ensanche e mellora da rúa Gandarón, entre a Avenida de Madrid e a rúa Alcalde Lavadores -implícita no vixente Plan Xeral de Ordenación Urbana-, incluído no convenio asinado entre esta Administración municipal e a Consellería de Política Territorial, Obras Públicas e Vivenda da Xunta de Galicia en data 30.02.2000.

O Consello da Xunta de Galicia, na súa sesión do 10 de outubro de 2003, acordou a declaración de urxente ocupación dos bens e dereitos afectados polo proxecto de referencia.

O día 11 e 12.12.03, en cumprimento do disposto no artigo 52 da Lei de expropiación forzosa, acordou ó levantamento das actas previas á ocupación das parcelas afectadas. O pagamento dos depósitos previos se realizou o 27.10.04.

Por acordo da Xunta de Goberno Local de 7.02.05 se puso a disposición da Consellería de Política Territorial, Obras Públicas e Vivenda da Xunta de Galicia os terreos necesarios para a execución das obras de ensanche e mellora da rúa Gandarón.

Na fase de determinación do xustiprezo, os titulares das seguintes parcelas solitan a suscripción do convenio de recoñecemento do aproveitamento urbanístico:

- Parcela 1: don Eusebio Doiro González.
- Parcela 4: dona Carmen Costas Vidal.
- Parcela 6: don Jaime Abalde Pérez e dona María del Carmen Gil Pérez.
- Parcela 15: dona Dolores Bernárdez Lago e dona Dolores Bastos Bernárdez.
- Parcela 31: don José Fernández García.
- Parcela 31bis: dona Dolores Fernández López.
- Parcela 33: don Manuel Álvarez Martínez.
- Parcela 39: dona Clemencia Covelo García.
- Parcela 43: Hdros. de Manuel Garrido Garrido.
- Parcela 45: "Industrias Bilbaína Relax, S.A."

FUNDAMENTOS DE DEREITO:

- I. *Procedencia da formalización de convenio de determinación do xustiprezo.- Os artigos 24 da Lei de Expropiación Forzosa de 16 de decembro de 1.954 e artigos 25 a 27 do Regulamento da devandita Lei aprobado por Decreto de 26 de abril de 1957, que admiten que o particular, a quen se refira a expropiación, e a Administración beneficiaria conveñan a adquisición dos bens ou dereitos que son obxecto daquela libremente e por mutuo acordo, que pode producirse en calquera momento do expediente ata que o Xurado decida sobre o xustiprezo.*
- II. *Cláusulas do convenio.- Dado o avanzado estado do procedemento de aprobación do instrumento de plan xeral, procede ter en conta a clasificación e calificación urbanística da parcela polo documento en tramitación. Entre as cláusulas do convenio, é necesario salvaguardar o dereito do expropiado á percibir o importe determinado en concepto de xustiprezo, naquel caso que non se poida materializar o aproveitamento que se conserva. Xa que logo, procede incluír unha estipulación na que se fixe un*

determinado prazo para a aprobación definitiva do planeamento xeral. Neste caso sería unha solución posible e perfectamente legal, a de recoñecer o dereito do expropiado/a a percibir a cantidade determinada previamente nas follas de valoración pola Administración ou no seu caso polo Xurado provincial de expropiación en situacións similares.

- III. *Procedemento para a aprobación e formalización de convenio de determinación de xustiprezo.- De acordo co previsto no artigo 84 da Lei 30/92, de 26 de novembro, de Réxime xurídico das Administracións Públicas e procedemento administrativo común, procede o outorgamento dun prazo de audiencia previo á sinatura do convenio ó interesado/a. Os suxeitos expropiados deberán manifestar expresamente a conformidade coa proposta de convenio.*
- IV. *Órgano competente para a adopción do presente acordo.- Tendo en conta o establecido no artigo 127.1.d da Lei 7/85, de 2 de abril, de bases de réxime local, o órgano que ten atribuída a competencia para adopción do presente acordo é a Xunta de Goberno Local.*

Polo tanto, procede a adopción do presente ACORDO..."

Conclúe o informe formulando a proposta que se contén na parte dispositiva deste acordo.

Acordo

A Xunta de Goberno local, de conformidade co precedente informe, acorda:

1º.- Aprobar o modelo de convenio de recoñecemento da edificabilidade e de determinación do xustiprezo, habilitando ó Sr. Concelleiro delegado de urbanismo para a sinatura do mesmo.

2º.- Notificar o presente acordo ós interesados para que no prazo de quince días mostren a conformidade ou disconformidade co texto do convenio que se propoñe para a súa sinatura.

3º.- Contra os precedentes acordos non procede a interposición de recurso ningún por tratarse dun acto de trámite, toda vez de que en caso de que polos expropiados que amosaron a súa preferencia pola opción do convenio non asinen aprobado no dispositivo segundo, continuará a tramitación da fixación do xustiprezo de conformidade co procedemento contradictorio de intercambio de follas de aprecio previsto nos artigos 25 e seguintes da Lei de Expropiación Forzosa.

*"(...) CONVENIO DE DETERMINACIÓN DE XUSTIPREZO NO EXPEDIENTE EXPROPIATORIO
.....APROBADO POR ACORDO PLENARIO DE....."*

Na Xerencia de Urbanismo do Concello de Vigo, a dede.....

C O M P A R E C E N

Dunha parte, o Sr. Concelleiro de Urbanismo, don Jose Manuel Figueroa Vila, asistido polo Secretario da Xerencia Municipal de Urbanismo, don

Doutra, d/donacon D.N.I., veciña enderezo na rúa

INTERVENCIÓN

O Ilmo. Sr. don Jose Manuel Figueroa Vila, en representación do Concello de Vigo.

D/dona, en condición de titular do dereito de propiedade da finca número.....do proxecto expropiatorio..... Xustifica a propiedade mediante.....

Reúnen, xa que logo, os comparecentes, a capacidade legal necesaria para o outorgamento do presente CONVENIO, de acordo cos seguintes

ANTECEDENTES

I

D/dona manifesta que é titular en plen dominio da seguinte finca:

II

No proxecto expropiatorio figura unha finca a nome decoa seguinte descripción:

DESCRIPCIÓN:

TÍTULO:

INSCRIPCIÓN:

III

No vixente Plan Xeral de Ordenación Urbana de Vigo do 29 de abril de 1993 (PXOU-93) a parcela anteriormente referida figura clasificada como.....

No documento de Planeamento xeral aprobado inicialmente o 30 de decembro de 2004, clasifícase a parcela do seguinte xeito:

IV

Resulta do máximo interese para esta Administración municipal a rápida adquisición da devandita parcela, para a execución da obra.....

O ámbito no que se ubica a citada parcela trátase dun solo clasificado como

V

A parcela que se convenia está valorada pola oficina de actuacións viarias en€.

VI

A natureza deste convenio ven derivada da necesidade de determinación do xustiprezo por mutuo acordo, previsto no artigo 25 e seguintes do D. 26 de abril de 1957, polo que se aproba o regulamento da lei de expropiación forzosa.

ESTIPULACIÓNS

PRIMEIRA: D.....e o Concello de Vigo acordan por mutuo acordo a determinación do xustiprezo da expropiación da finca descrita no segundo punto dos antecedentes, fixando o mesmo por un importe de€. Mentres non concorran as dúas circunstancias previstas no punto seguinte, o expropiado terá dereito a participar no aproveitamento urbanístico que en execución de planeamento do PERI/UE.....lle poidera corresponder ó Concello.

SEGUNDA: O pago do xustiprezo quedará demorado ata que se den simultaneamente os feitos seguintes: en primeiro lugar, transcurso de catro anos dende a formalización do presente documento e, en segundo lugar, non se dera aprobación definitiva o instrumento de planeamento xeral actualmente en redacción ou que o aproveitamento non fora materializable.

TERCEIRO: Sempre que se dean as circunstancias para o aboamento en metálico do xustiprezo, o suxeito expropiado terá dereito a unha revisión do principal inicialmente determinado, naquel caso que o Xurado de expropiación eleve en circunstancias xurídicas e físicas semellantes o importe do xustiprezo e a resolución sexa firme.

CUARTO: A sinatura do presente convenio ten os efectos previstos para o acto material de pago na Lei de 16 de decembro de 1954 de expropiación forzosa e o regulamento que a desenvolve para o pago (...)"

44(304).- APROBACIÓN DE CONVENIO DE RECOÑECIMENTO DE APROVEITAMENTO COS PROPIETARIOS DAS PARCELAS P001, P003, P005, P007, P011, P013, P015, P017, P019, P020BIS, P021, P023, P025, P033, P034, P035, P036, P043, P045, P054B, E P054C DO PROXECTO EXPROPIATORIO DE ENSANCHE E PROLONGACIÓN DA RÚA SEVERINO COBAS. EXPTE. 156/413.

Examinadas as actuacións do expediente, dáse conta do informe-proposta do técnico de Admón. Xeral do Servizo de Planeamento e Xestión da Xerencia Municipal de Urbanismo, do 17.03.06, que di o seguinte:

ANTECEDENTES:

No Plan xeral de ordenación urbana (aprobado definitivamente o 29 de abril de 1993) preveíase a execución dunha obra de mellora e ensanche na rúa Severino Cobas, entre a rúa "Bagunda" e a zona do "Lagares". O ancho do vial previsto era de 16 metros.

O Concello asinou convenio coa Consellería de Política Territorial, Obras Públicas e Vivenda da Xunta de Galicia o 30.02.00, polo que se comprometía o órgano autonómico "ó financiamento, contratación, execución e dirección" de obras de apertura e ampliación de viario nos barrios periféricos de Vigo, entre o que se atopa o ensanche e mellora da rúa Severino Cobas. A administración local comprometíase a poñer da disposición da CPTOPV os terreos necesarios para a normal realización das obras a executar.

Por acordo de 6 de xuño de 2.003, o Pleno do Concello, adoptou o acordo de aprobación definitiva da declaración de utilidade pública e necesidade de ocupación dos bens e dereitos afectados polo ensanche e mellora da rúa Severino Cobas, resolvendo expresamente as alegacións presentadas polos interesados.

Na fase de determinación do xustiprezo, os titulares das seguintes parcelas solitan a suscripción do convenio de recoñecemento do aproveitamento urbanístico:

- Parcela E-001: "Soluciones Informáticas, S.A."
- Parcela E-003: don Basilio Rodríguez Rodríguez.
- Parcela E-005: dona Lucinda Fernández Freijido.
- Parcela E-007: Comunidade hereditaria de don Jose González Molares e don Rafael González Molares.
- Parcela E-011: don Francisco Vidal Vilaboa.
- Parcela E-013: dona Dolores Covelo García.
- Parcela E-015: dona Pilar, Dolores González Costas e dona Pilar Costas Castro.
- Parcela E-017: don Antonio e don Eladio Rodríguez Pérez.
- Parcela E-019: dona Consuelo Pérez Guisade.
- Parcela E-020: don Jose Lago Domínguez.
- Parcela E-021: dona Alicia Mercedes, don Francisco e dona Rosa Alonso Blanco.
- Parcela E-023: dona Rosario Barciela Davila.
- Parcela E-025: dona Digna Crespo Alonso.
- Parcela E-033: dona Yolanda Agulla Fernández e dona Rosa Fernández Vila.
- Parcela E-034: "Hnos. Alvarado Sampayo, S.L."
- Parcela E-035: "Finur, S.L."
- Parcela E-036: "Agrupación Fabricantes Aceites Marinos, S.A."
- Parcela E-043: "Hnos. Alvarado Sampayo, S.L."
- Parcela E-045: dona Luz Divina González Álvarez.
- Parcela E-054bis: dona Carmen Lago Cameselle.
- Parcela E-054-C: dona Manuela Lago Cameselle.

FUNDAMENTOS DE DEREITO:

- I. Procedencia da formalización de convenio de determinación do xustiprezo.- Os artigos 24 da Lei de Expropiación Forzosa de 16 de decembro de 1.954 e artigos 25 a 27 do Regulamento da devandita Lei aprobado por Decreto de 26 de abril de 1957, que admiten que o particular, a quen se refira a expropiación, e a Administración beneficiaria conveñan a adquisición dos bens ou dereitos que son obxecto daquela libremente e por mutuo acordo, que pode producirse en calquera momento do expediente ata que o Xurado decida sobre o xustiprezo.

- II. *Cláusulas do convenio.- Dado o avanzado estado do procedemento de aprobación do instrumento de plan xeral, procede ter en conta a clasificación e calificación urbanística da parcela polo documento en tramitación. Entre as cláusulas do convenio, é necesario salvaguardar o dereito do expropiado á percibir o importe determinado en concepto de xustiprezo, naquel caso que non se poida materializar o aproveitamento que se conserva. Xa que logo, procede incluír unha estipulación na que se fixe un determinado prazo para a aprobación definitiva do planeamento xeral. Neste caso sería unha solución posible e perfectamente legal, a de recoñecer o dereito do expropiado/a a percibir a cantidade determinada previamente nas follas de valoración pola Administración ou no seu caso polo Xurado provincial de expropiación en situacións similares.*
- III. *Procedemento para a aprobación e formalización de convenio de determinación de xustiprezo.- De acordo co previsto no artigo 84 da Lei 30/92, de 26 de novembro, de Réxime xurídico das Administracións Públicas e procedemento administrativo común, procede o outorgamento dun prazo de audiencia previo á sinatura do convenio ó interesado/a. Os suxeitos expropiados deberán manifestar expresamente a conformidade coa proposta de convenio.*
- IV. *Órgano competente para a adopción do presente acordo.- Tendo en conta o establecido no artigo 127.1.d da Lei 7/85, de 2 de abril, de bases de réxime local, o órgano que ten atribuída a competencia para adopción do presente acordo é a Xunta de Goberno Local.*

Polo tanto, procede a adopción do presente ACORDO..."

Conclúe o informe formulando a proposta que se contén na parte dispositiva deste acordo.

Acordo

A Xunta de Goberno local, de conformidade co precedente informe, acorda:

1º.- Aprobado o modelo de convenio de recoñecemento da edificabilidade e de determinación do xustiprezo, habilitando ó Sr. Concelleiro delegado de urbanismo para a sinatura do mesmo.

2º.- Notificar o presente acordo ós interesados para que no prazo de quince días mostren a conformidade ou disconformidade co texto do convenio que se propoñe para a súa sinatura.

3º.- Contra os precedentes acordos non procede a interposición de recurso ningún por tratarse dun acto de trámite, toda vez de que en caso de que polos expropiados que amosaron a súa preferencia pola opción do convenio non asinen aprobado no dispositivo segundo, continuará a tramitación da fixación do xustiprezo de conformidade co procedemento contradictorio de intercambio de follas de aprecio previsto nos artigos 25 e seguintes da Lei de Expropiación Forzosa.

*"(...) CONVENIO DE DETERMINACIÓN DE XUSTIPREZO NO EXPEDIENTE EXPROPIATORIO
.....APROBADO POR ACORDO PLENARIO DE....."*

Na Xerencia de Urbanismo do Concello de Vigo, a dede.....

COMPAR ECEN

Dunha parte, o Sr. Concelleiro de Urbanismo, don Jose Manuel Figueroa Vila, asistido polo Secretario da Xerencia Municipal de Urbanismo, don

Doutra, d/donacon D.N.I., veciña enderezo na rúa

INTERVEÑEN

O Ilmo. Sr. don Jose Manuel Figueroa Vila, en representación do Concello de Vigo.

D/dona, en condición de titular do dereito de propiedade da finca número.....do proxecto expropiatorio..... Xustifica a propiedade mediante.....

Reúnen, xa que logo, os comparecentes, a capacidade legal necesaria para o outorgamento do presente CONVENIO, de acordo cos seguintes

ANTECEDENTES

I

D/dona manifesta que é titular en plen dominio da seguinte finca:

II

No proxecto expropiatorio figura unha finca a nome decoa seguinte descripción:

DESCRIPCIÓN:

TÍTULO:

INSCRIPCIÓN:

III

No vixente Plan Xeral de Ordenación Urbana de Vigo do 29 de abril de 1993 (PXOU-93) a parcela anteriormente referida figura clasificada como.....

No documento de Planeamento xeral aprobado inicialmente o 30 de decembro de 2004, clasifícase a parcela do seguinte xeito:

IV

Resulta do máximo interese para esta Administración municipal a rápida adquisición da devandita parcela, para a execución da obra.....

O ámbito no que se ubica a citada parcela trátase dun solo clasificado como

V

A parcela que se convenia está valorada pola oficina de actuacións viarias en€.

VI

A natureza deste convenio ven derivada da necesidade de determinación do xustiprezo por mutuo acordo, previsto no artigo 25 e seguintes do D. 26 de abril de 1957, polo que se aproba o regulamento da lei de expropiación forzosa.

ESTIPULACIÓNS

PRIMEIRA: D.....e o Concello de Vigo acordan por mutuo acordo a determinación do xustiprezo da expropiación da finca descrita no segundo punto dos antecedentes, fixando o mesmo por un importe de€. Mentres non concorran as dúas circunstancias previstas no punto seguinte, o expropiado terá dereito a participar no aproveitamento urbanístico que en execución de planeamento do PERI/UE.....lle poidera corresponder ó Concello.

SEGUNDA: O pago do xustiprezo quedará demorado ata que se den simultaneamente os feitos seguintes: en primeiro lugar, transcurso de catro anos dende a formalización do presente documento e, en segundo lugar, non se dera aprobación definitiva o instrumento de planeamento xeral actualmente en redacción ou que o aproveitamento non fora materializable.

TERCEIRO: Sempre que se dean as circunstancias para o aboamento en metálico do xustiprezo, o suxeito expropiado terá dereito a unha revisión do principal inicialmente determinado, naquel caso que o Xurado de expropiación eleve en circunstancias xurídicas e físicas semellantes o importe do xustiprezo e a resolución sexa firme.

CUARTO: A sinatura do presente convenio ten os efectos previstos para o acto material de pago na Lei de 16 de decembro de 1954 de expropiación forzosa e o regulamento que a desenvolve para o pago (...)"

45(305).- RECTIFICACIÓN DO ACORDO DE APROBACIÓN DO CONVENIO DE CESIÓN DE TITULARIDADE DE APROVEITAMENTE E DOTACIÓNS DO PLAN PARCIAL DE NAVIA. EXPTE. 4609/401.

Examinadas as actuacións do expediente, dáse conta do informe-proposta do técnico de Admón. Xeral do Servizo de Planeamento e Xestión da Xerencia Municipal de Urbanismo, do 15.03.06, que di o seguinte:

Con data 03.06.1996 o Pleno do Concello acordou aprobar definitivamente o Plan parcial de Navia (expte. 2444/411, BOP núm. 183, do 20/09/1996), en desenvolvemento do programa de actuación urbanística aprobado

no 08/02/1996. Dito acordo clarexouse noutro posterior de data 29.04.2002 (expte. 7556/411, BOP 19/07/2002). No 03.10.1997 o Consello da Xerencia Municipal de Urbanismo acordou aprobar definitivamente o Proxecto de Urbanización dese ámbito (expte. 3992/401).

O 09.08.2002 "Xestur Pontevedra", presentou unha primeira solicitude de modificación puntual do Plan parcial (expte. 7849/411), acompañada de documentación técnica, redactada pola entidade mercantil "Alameda 12 SL" e asinada polo enxeñeiro de camiños, canles e portos D. Benito Fernández. En data 13/11/2002 remitíuselle a "Xestur Pontevedra" copia dos informes emitidos ao respecto pola CPTOPV da Xunta de Galicia (do 08/11/2002), Ministerio de Fomento (30/10/2002) e Subdirección Xeral de estradas da Xunta de Galicia (11/09/2002), para corrección da documentación.

O 12.06.02, o Consello da XMU acordou declarar a innecesiedade de parcelación ou de operacións reparcelatorias.

O 14.01.2003 "Xestur Pontevedra", á vista da entrada en vigor da nova Lei 9/2002, do 30 de decembro, de ordenación urbanística de Galicia (LOUGA), presentou unha nova documentación corrixida, substancialmente diferente da anterior, que incorpora novos criterios na ordenación.

Con data 04.07.2004 o arquitecto xefe e o técnico de administración xeral da oficina municipal de Planeamento emitiron informe-proposta favorable á aprobación inicial da modificación puntual. No 19.07.2004 a Xunta de Goberno Local acordou dita aprobación inicial. A continuación abríuse un trámite de información pública polo prazo dun mes, mediante publicación de anuncios no DOG 176, do 09.09.2004, e nos diarios Faro de Vigo, La Voz de Galicia e Atlántico dos días 06.08.2004 e 07.08.2004, así como con notificación individualizada aos afectados.

En data 18/03/2005 a Comisión Superior de Urbanismo da Xunta de Galicia emitiu informe favorable sobre esta modificación puntual.

O Pleno do Concello en sesión ordinaria do 25 de abril de 2005 acordou aprobar definitivamente a modificación puntual núm. 1 do plan parcial de Navia, promovida por "Xestur Pontevedra" (Xunta de Galicia), na súa última versión, con documentación redactada pola entidade mercantil "Alameda 12 SL", asinada polo enxeñeiro de camiños, canles e portos don Benito Fernández, datada en febreiro de 2004 e xaneiro de 2005 (expte. 7849/411).

O 9.05.05 "Xestur Pontevedra" presenta escrito no que se solicita autorización de segregación de 2.500 metros cuadrados, da parcela destinada no Plan Parcial a equipamento social (parcela global de 6.700 m²). O expediente está pendente de resolución e mentres tanto, procedería unicamente a cesión parcial da parcela destinada a equipamento social, é dicir 4.200 metros cuadrados.

O 22.06.05 a Xunta de goberno local acordou o seguinte: "(...) De acordo co previsto nos fundamentos legais e xurídicos contidos no presente informe se propoñe á Xunta de Goberno Local: 1.- Aprobar o convenio específico de cesión da titularidade de terreos destinados a espacio libre, terreos ocupados polo viario correspondente ás "Rúas 1-A, 1-AA e 1-EE", equipamento (docente, social e deportivo), así como a cesión da parcela descrita no plan parcial co número XVII asignada ó Concello pola participación no aproveitamento urbanístico da actuación (...)". A descripción da parcela destinada a equipamento social, sita na etapa II, era a seguinte: "(...) Mide a superficie de seis mil setecentos metros cuadrados (6.700 m²). Linda: Norte espacio libre P-2, Sur Rúa 2-f, Leste espacio libre P-2 e Oeste, Rúa 2-d (...)". Desta parcela, se conveniu a cesión do seguinte: "(...) Parcela sita na etapa II (Parcela S-1), destinada a equipamento social. Mide a superficie de seis mil setecentos metros cuadrados (6.700 m²). Linda: Norte espacio libre P-2, Sur Rúa 2-f, Leste espacio libre P-2 e Oeste, Rúa 2-d. Cédese no presente convenio unicamente 4.200 metros cuadrados (...)".

En data 9.05.05 "Xestur Pontevedra, S.A." presenta escrito no que se comunica o seguinte: "(...) El pasado día 25 de abril quedó aprobada definitivamente la modificación puntual del Plan Parcial del suelo residencial de San Paio de Navia, lo cual permitirá al IGVS dar eficacia al pago en suelo de los terrenos expropiados al Obispado reflejados en las actas de ocupación de las fincas nº 72, 85, 86 y 159 formalizadas con fecha 18/7/00 y por los cuales se entrega al Obispado un superficie de 2500 m2 situada en la parcela S-1 del Plan Parcial y regulada por la Ordenanza del artículo 69. En consecuencia , de la citada finca S-1, que de acuerdo con el planeamiento tiene una superficie de 6700 m2 se segregan los 2.500 m2 mencionados que serán entregados al Obispado para destinarlos a un Complejo parroquial de uso religioso. En base a lo anterior, se solicita del Ayuntamiento autorice la segregación del uso mencionado dentro de la parcela S-1, al objeto de proceder posteriormente a formalizar en escritura pública la entrega al Ayuntamiento en concepto de pago del justiprecio (...)"

A solicitude é segregación é reiterada por escritos de 15 e 22 de setembro de 2005.

Unha vez asinado o convenio e presentado á inscrición, se inmatriculan todas as fincas descritas no mencionado documento a excepción da parcela destinada a equipamento social na etapa II. O escrito de 18.01.06 o Rexistrador da Propiedade comunica o seguinte: "(...) No expositivo quinto do aludido Convenio consta que, logo da execución de parte das obras contidas no proxecto de urbanización -etapas I, II e III- e, de acordo co previsto no Plan Parcial, modificado e aprobado definitivamente polo Concello, en Pleno o 25 de abril de 2005, resultou obxecto de <cesión obrigatoria e gratuita ao Concello>, entre outras fincas a seguinte parcela de cesión de equipamento: <Parcela sita na etapa II -Parcela S-1-, destinada a equipamento social. Mide a superficie de seis mil setecentos metros cuadrados (6.700 metros cuadrados). Linda: Norte, espacio libre P-2, Sur Rúa 2-f, Leste espacio libre P-2 e Oeste, Rúa 2-d. Cédesse no presente convenio únicamente 4.200 metros cuadrados (...) existe contradicción en canto á devandita finca, da que se transmite o dominio, non constando, ademais, os lindes da parcela de 4.200 metros cuadrados, que se cede polo referido Convenio (...)".

O 20.10.05 o Vicepresidente da XMU resolveu o seguinte: "(...) Estimar a solicitude formulada por <Xestur Pontevedra, S.A.> sobre segregación dunha parcela de 2500 m2 destinada a equipamento social no Plan Parcial de Navia, consonte a documentación presentada polo interesado, declarando a innecesariedade da licenza de parcelación para os efectos do disposto no Art. 259 R.D.Leg 1/1992, de 26 de xuño <TRLS-92> e Arts 78 e ss. Do RD 1093/1997, do 4 de xullo, sobre inscrición no Rexistro da Propiedade de actos de natureza urbanística (...)".

FUNDAMENTOS LEGAIS E CONSIDERACIÓNS XURÍDICAS.

O Convenio aprobado por acordo da Xunta de goberno local de 22.06.05 e asinado con posterioridade, describía a parcela destinada a equipamento social na etapa II cunha superficie de 6700 metros cuadrados, tal e como se fixo mención no acordo de aprobación definitiva da modificación do Plan Parcial de Navia. "Xestur Pontevedra, S.A." comunica en xullo de 2005 que na execución do ámbito, chegou a un acordo co Obispado (titular das parcelas números 72, 85, 86 e 159) no trámite expropiatorio no que se establecía como forma de pago a entrega dunha parcela sita no equipamento social cunha superficie de 2500 metros cuadrados.

Sen entrar a valorar o procedemento de execución do ámbito con respecto á permuta das parcelas do Obispado por solo destinada a equipamento, por resolución da Vicepresidencia da XMU de data 20.10.05 se chegou á conclusión de que non resultaba necesario ningún acto municipal de autorización para a división do terreo.

Tendo en conta a denegación parcial da inscrición do contido do convenio unicamente no que afecta a parcela S-I, precísaxa da descrición detallada da parcela que realmente se cede ó Concello, cos seus lindeiros. Acto seguido, procederase a súa inscrición no Rexistro da Propiedade.

De acordo co previsto nos fundamentos legais e xurídicos contidos no presente informe se propoñe á Xunta de Goberno Local:

1.- Aprobar a rectificación da descrición da parcela de equipamento social da fase II, contida no apartado terceiro (punto dous) do acordo da Xunta de Goberno Local de 22.06.05, reflexando a parcela do seguinte xeito: Parcela sita na etapa II (Parcela S-1), destinada a equipamento social. Mide a superficie de catro mil douscentos metros cadrados (4.200 m²). Linda: Norte: Parcela do Obispado e espacio libre P-2; Sur: Rúa 2-f; Leste: espacio libre P-2; Oeste: rúa 2-d e parcela do Obispado. Así mesmo, rectificar o contido do texto do convenio que se aprobou polo mesmo acordo da Xunta de Goberno Local de 22.06.05, no que respecto o punto 3 da parte expositiva, punto dous no seguinte sentido: Parcela sita na etapa II (Parcela S-1), destinada a equipamento social. Mide a superficie de catro mil douscentos metros cadrados (4.200 m²). Linda: Norte: Parcela do Obispado e espacio libre P-2; Sur: Rúa 2-f; Leste: espacio libre P-2; Oeste: rúa 2-d e parcela do Obispado. Cédense os 4.200 metros cadrados da parcela.

2.- Dar conta da presente resolución a "Xestur Pontevedra, S.A.".

3.- Proceder á realización dos trámites necesarios para a inscrición da parcela destinada a equipamento social contida na etapa II.

4.- Comunicar ós interesados que contra o presente acordo cabe interpoñer recurso de reposición no prazo dun mes perante esta Administración ou, recurso contencioso-administrativo no prazo de dous meses ante o xulgado do contencioso-administrativo de Vigo.

Acordo

A Xunta de Goberno local aproba a proposta contida no precedente informe.

46(306).- CONSTITUCIÓN DA COMISIÓN DE SEGUIMENTO DO CONVENIO ENTRE O CONCELLO DE VIGO E A COMUNIDADE DE MONTES VECIÑAIS EN MANCOMÚN DE CANDEÁN PARA A EXECUCIÓN DO PROXECTO MELLORA PAISAXÍSTICA E ADECUACIÓN SOCIOCULTURAL EN CANDEÁN. EXPTE. 3330/446.

Examinadas as actuacións do expediente, dáse conta do informe-proposta do xefe Administrativo da Área de Servizos Xerais, do 21.03.06, conformado polo asesor xurídico e o concelleiro delegado de dita Área, que di o seguinte:

A Xunta de Goberno Local na sesión extraordinaria e urxente do 30 de decembro de 2005 adoptou o seguinte acordo:

3.- PROXECTO DE CONVENIO COA COMUNIDADE DE MONTES DE CANDEÁN PARA A MELLORA PAISAXÍSTICA NO MONTE VECIÑAL DA PARROQUIA. Expte.. 3330/446

1º.- Aprobado o Convenio que se achega entre o Concello de Vigo e a comunidade de Montes en man común de Candeán para que ésta execute o proxecto de “ Mellora paisaxística e adecuación sociocultural en terreos do monte veciñal en man común de Candeán ” mediante contratación de expertos e empresas do sector necesarios.

2º.- Financiar o Convenio por parte do Concello, con cargo á partida 4326.611.00.13 existente no presuposto 2005 do servico de Montes Parques e Xardíns, por un importe máximo de 90.000,00 euros

3º.- Comprometerse por parte do Concello a asumir os compromisos que se indican no clausulado do Convenio para o normal desenvolvemento do proxecto.

O seguimento do Convenio contéplase na súa CLAUSULA SEPTIMA, que dí:

“ Sin perjuicio do asesoramento permanente polo servico de Montes Parques e Xardíns, no prazo de 10 días contados a partires da sinatura do Convenio constituirase unha Comisión de Seguimento do Convenio integrada paritariamente por dous representantes do concello e dous da Comunidade de Montes que terá como funcións :

- a) Velar pola correcta aplicación e desenvolvemento do Convenio
- b) Informar e presentar propostas sobre a marcha e necesario que surdan o longo da execución do Proxecto ”

A Xunta Rectora da Comunidade de Montes de Candeán en reunión de día 8 de marzo de 2006 acordou por unanimidade que os membros que a representen na Comisión de seguimento do Convenio co Concello sean:

D. JESÚS RODRÍGUEZ SOTO e D. AMADOR FERNÁNDEZ FERNÁNDEZ

Por parte do desta Concellería de Servicos Xerais , e a vista do proxecto a desenvolver, enténdese que os membros de dita Comisión deberían ser:

D. RAFAEL LAGE VEIGA, xefe do Servico de Montes Parques e Xardíns

D. ANTONIO COMESAÑA SOLLA, inspector do Servico de Patrimonio Histórico

En consecuencia, o obxecto de levar a cabo a execución por parte da Comunidade de Montes de Candeán o proxecto de “ Mellora paisaxística e adecuación sociocultural en terreos do monte veciñal en man común de Candeán ” , en base o Convenio asinado entre o Concello de Vigo e dita Comunidade de Montes, faise á Xunta de Goberno Local a seguinte proposta .

PROPOSTA:

1º.- Aprobación da Comisión de seguimento do Convenio entre o Concello de Vigo e a Comunidade de Montes de Candeán para levar a cabo a execución do proxecto de “ Mellora paisaxística e adecuación sociocultural en terreos do monte veciñal en man común de Candeán ” formada polas seguintes persoas:

D. FESÚS RODRÍGUEZ SOTO (membro da Comunidade de Montes de candeán)

D. AMADOR FERNÁNDEZ FERNÁNDEZ (membro da Comunidade de Montesde candeán)

D. RAFAEL LAGE VEIGA (Xefe do Servico de Montes Parques e Xardíns do Concello)

D. ANTONIO COMESAÑA SOLLA (*inspector do Servizo de Patrimonio Histórico do concello*)

Acordo

A Xunta de Goberno local aproba a proposta contida no precedente informe.

ASUNTOS FORA DA ORDE DO DIA

A Xunta de Goberno Local, co quorum regulamentario, acorda declarar de urxencia os asuntos seguintes, de conformidade co artº. 51 do Texto Refundido das disposicións legais vixentes en materia de réxime local, aprobado por Decreto legislativo 781/1986 de 18 de abril.

47(307).- CESIÓN DOS BENS DA ANTIGA ESCOLA DE HOSTELERÍA AO CENTRO DE IES MANUEL ANTONIO DE VIGO. EXPTE. 17693/240.

A Xunta de Goberno Local, co quorum regulamentario, acorda declara-la urxencia do asunto de referencia por estar fóra da orde do día.

Examinadas as actuacións do expediente, dáse conta do informe-proposta da técnica de Admón. Xeral do Servizo de Patrimonio, do 20.03.06, conformado pola xefa da Área de Réxime Interior e polo concelleiro delegado de Patrimonio, que di o seguinte:

NORMATIVA DE APLICACIÓN.

- *LRBRL (Lei 7/1985, de de 2 de abril, reguladora das Bases de Réxime Local).*
- *LPAAPP (Lei 33/2003, de 3 novembro, de Patrimonio das Administracións Públicas).*
- *LRXAP e PAC (Lei 30/1992, de 26 de novembro, de réxime xurídico das administracións públicas e do procedemento administrativo común).*
- *LALG (Lei 5/1997, de 22 de xullo, da Administración Local de Galicia).*
- *TRRL (R.D.L. 781/1986, de 18 de abril, Texto Refundido das Disposicións Legais Vixentes en materia de réxime local).*
- *RBEL (R.D.1372/1986, de 13 xuño, do Regulamento de Bens das Entidades Locais).*

ANTECEDENTES:

Primeiro.- A Comisión de Goberno o 29.05.1992 acordou aprobar a proposta da Concellería de Turismo para asinar un convenio de colaboración co Patronato de Turismo da Asociación Profesional de Empresarios e Hostelería, co obxecto da apertura dunha Escola de Hostelería, e polo que o Concello aportaría o inmovible, mobiliario, ferramente e instalacións para a Escola, comprometendose o patronato a entrega o remate do

convenio a totalidade dos bens inventariados e das instalacións en perfecto estado. Actividade que finalmente rematou no ano 2000.

Segundo.- O enxeñeiro municipal de electromecánicos achega en data 10.03.2006 unha relación valorada do mobiliario de cociña procedente da extinta escola de hostelería, nas plantas 3 e 4 do edificio denominado Berbes, sito na Rúa Canovas del Castillo nº 2, na actualidade sen actividade, estimando que o seu valor depreciouse en máis dun 25 %.

A tenor da relación-valorada, a oficina do Inventario Municipal elabora en data 20.03.2006 a correspondente ficha dos devanditos bens para a súa alta no epígrafe 7 Bens Mobles, do Inventario Municipal, sen adscripción ou afectación a servizo municipal determinado, rexistrandolo baixo o xenérico do Inventario Municipal (código 244).

Terceiro.- Pola dirección do IES Manuel Antonio de Vigo, solicítase en data 9 de febreiro do 2006, a cesión do equipamento e material da antiga escola de hostelería, para mellora do ensino do sector da hostelería cuxa ensinanza imparte o devandito centro educativo.

FUNDAMENTOS DE DEREITO:

Primeiro.- Tralo cese da actividade da escola de Hostelería, e dacordo cos termos dispostos pola comisión de goberno de 29.05.1992, para a constitución dunha Escola De Hostelería, reseñados nos antecedentes do presente, o Concello aportaría entre outros bens, o mobiliario e utilíase da devandita escola, que debería revertir en bo estado no momento do cese da Escola. Neste senso, polo enxeñeiro industrial do servizo de Electromecánicos efectúase unha relación valorada de dito mobiliario de cociña, requírendose como trámite previo necesario a calquera acto xestor ou de disposición sobre os mesmos, a súa alta no inventario municipal de bens e dereitos, no epígrafe 7 “mobles” cos datos identificativos e descritivos e a valoración contida no informe da oficina do inventario, e agrupados baixo a denominación mobiliario da antiga escola de hostelería, sen afectalos ou adscribilos a servizo ou organismo municipal específico. (art.32.1 LPAP , art.18 e 27 do RBRL).

Segundo.- A LPAP regula no capítulo V, do seu título V, a enaxenación dos bens do patrimonio das administracións públicas, distinguindo entre a enaxenación a título oneroso o gratuito, adicando a sección terceira a regulación específica dos bens mobles e a sección quinta os supostos de cesión gratuita con carácter xeral dos bens e dereitos. Normas que, aínda non sendo de aplicación xeral a todas as Administracións Públicas, a tenor do sinalado na disposición final segunda, en relación ó art. 2.2 da devandita Lei, son de aplicación subsidiaria ás entidades locais naquilo non previsto nas normas básicas reguladoras do seu patrimonio.

Terceiro.- Neste marco contéplase a posibilidade tanto da enaxenación directa, cando se trate de bens obsoletos, percederos ou deteriorados polo uso, o concurra as circunstancias prevista no art. 137.4 da LPAP, como a cesión gratuita a prol de entidade de dereito público cando se considere de xeito razoado que non alcanzan o 25 % do valor de adquisición.(art.143.apartado 1 e 3 da LPAP)

Así mesmo dispónse no art. 145.1 e 3, a posibilidade da cesión gratuita de bens dos que non se xuzgue previsible a súa afectación ou explotación, para a realización de fins de utilidade pública o interese social da súa competencia, á comunidade autónoma , entidades locais,ou asociacións de utilidade pública, podendo ser obxecto de cesión a propiedade do ben, o dereito ou solo o seu uso.

Cuarto.- Os bens mobles obxecto do presente expediente de cesión, poden ser considerados obsoletos, partindo da valoración que deles se fixo polo enxeiro municipal, dacordo coa conceptualización dada polo art. 143.2 da LPAP, que introduce a devaluación do ben nun 25 % como criterio obxectivo para a súa calificación como tal, e que pode estimarse coincidente por analogía o previsto no RBEL respecto os efectos non utilizables, igualmente baseada a súa conceptualización no criterio da depreciación do ben.

Quinto.- A condición do IES Manuel Antonio de centro de ensinanza público dependente da Consellería de Educación da Xunta de Galicia posibilita, en base ós principios de cooperación e colaboración que presiden as relacións entre administracións públicas no desenvolvemento e execución das súas respectivas competencias, directamente o de xeito consorciado, unha colaboración entre ambas dúas administracións, no marco xurídico previsto nas disposicións reguladoras do patrimonio das administracións públicas, que faga viábel a disposición dos medios necesarios para acadar os fins educativos os que adicase. (art. 6.g e art. 183 LPAAPP).

Sexto.- Consecuentemente, no presente caso, resulta viable a cesión do mobiliario para os fins educativos interesados, que, sen prexuízo das condicións de colaboración que podanse convir entre ambas entidades no marco formativo na impartición de cursos ou na disposición das instalacións e medios educativos ó efecto, podese levar a efecto con sujeción as condicións xerais previstas na normativa reguladora do patrimonio das administracións públicas, e as particulares seguintes:

1º.- A cesión outórgase en uso e a título gratuito, a favor do Centro de IES Manuel Antonio de Vigo, polo prazo máximo de 4 anos.

2º.- Os bens mobles obxecto de cesión son os reseñados na relación de patrimonio anexa a presente procedentes da antiga escola de hostelería.

3º.- A entidade cesionaria vendra obrigada a:

- Adicar os bens as actividades formativas en materia de hostelería que imparta o devandito centro de Ensinanza, con exclusión expresa de calquera outro uso ou finalidade.*
- Poñer a disposición do Concello, de xeito gratuito, as instalacións do Centro educativo, e os medios materiais e persoais necesarios, para a impartición de cursos formativos por un período mínimo de 100 horas o ano, ó que deberá ter en conta na súa programación de actividades no centro, e que poderán ser desenvolvidas por medio dun convenio de colaboración entre ambas entidades.*
- Non ceder ou transmitir os bens a terceiros.*
- Comunicar o Concello, no prazo máximo de 10 días, a perda, destrución ou inutilización de calquera deles.*
- A súa reversión no prazo dos 15 días, dende a data de extinción ou resolución anticipada da cesión.*
- Aboar os gastos que orixine a súa entrega e traslado, tanto no momento da cesión como na reversión.*
- Aboar os gastos de mantemento, reparación e conservación dos bens.*
- A indemnización polo valor venal dos bens no suposto da súa perda.*

4º.- O Concello resérvase a facultade de deixar sen efecto a cesión, de xeito unilateral, cun preaviso de seis meses, por razóns de interese público, e sen que xenere dereito indemnizatorio ningún a favor da cesionaria.

5º.- Son causas de extinción da cesión, ademais das xerais previstas nas leis:

- Polo trancurso do prazo outorgado.
- A adicación dos bens a usos ou fins distintos ós autorizados.
- O incumprimento pola cesionaria de calquera das condicións baixo as que efectuouse a cesión.
- A revocación unilateral acordada polo Concello ou o desistimento ou renuncia da cesionaria.

Setimo.- Resulta competente para acordar a cesión en uso dos bens, a Xunta de Goberno Local de conformidade co disposto no artigo 127.1f da Lei 7/1985, reguladora de Bases de Réxime Local.

Polo anteriormente exposto, propónse á Xunta de Goberno local a adopción do seguinte acordo...”

Conclúe o informe formulando a proposta que se contén na parte dispositiva deste acordo.

Acordo

A Xunta de Goberno local, de conformidade co precedente informe-proposta, acorda:

Primeiro.- Dar de alta no epígrafe VII do Inventario Municipal de Bens e Dereitos, os bens de natureza mobile procedentes da antiga escola municipal de hostelería, dacordo coa descrición e valoración reflecta no documento da oficina do inventario de data 20.03.2006.

Segundo.- Declarar ditos bens inventariados non necesarios ós servizos municipais.

Terceiro.- Ceder o Centro de IES Manuel Antonio de Vigo os bens municipais procedentes da antiga escola de hostelería nas seguintes condicións:

1º.- A cesión outórgase en uso e a título gratuito, a favor do Centro de IES Manuel Antonio de Vigo, polo prazo máximo de 4 anos.

2º.- Os bens mobles obxecto de cesión corresponde os descritos e valorados na relación da oficina do inventario de data 20.03.2006, anexa a presente.

3º.- A entidade cesionaria vendrá obrigada a:

- Adicar os bens as actividades formativas en materia de hostelería que imparta dito centro de Ensinanza, con exclusión expresa de calquera outro uso ou finalidade.

- Poñer a disposición do Concello, de xeito gratuito, as instalacións do Centro educativo, e os medios materiais e persoais necesarios, para a impartición de cursos formativos por un período mínimo de 100 horas o ano, ó que deba ter en conta na súa programación de actividades no centro, e que poderan ser desenvolvidas por medio dun convenio de colaboración entre ambas entidades.
- Non ceder ou transmitir os bens a terceiros.
- Comunicar o Concello, no prazo máximo de 10 días, a perda, destrución ou inutilización de calquera deles.
- A súa reversión no prazo dos 15 días, dende a data de extinción ou resolución anticipada da cesión.
- Aboar os gastos que orixene a súa entrega e traslado, tanto no momento da cesión como na reversión.
- Aboar os gastos de mantemento, reparación e conservación dos bens.
- A indemnización polo valor venal dos bens no suposto da súa perda.

4º.- O Concello resérvase a facultade de deixar sen efecto a cesión, de xeito unilateral, cun preaviso de seis meses, por razóns de interese público, e sen que xenere dereito indemnizatorio ningún a favor da cesionaria.

5º.- Son causas de extinción da cesión, ademais das xerais previstas nas leis:

- Polo transcurso do prazo outorgado.
- A adicación dos bens a usos ou fins distintos ós autorizados.
- O incumprimento pola cesionaria de calquera das condicións baixo as que efectuase a cesión.
- A revocación unilateral acordada polo Concello ou o desistimento ou renuncia da cesionaria.

Cuarto.- A cesión formalizarase en documento administrativo, no prazo dos trinta días seguintes á data da notificación da presente.

48(308).- ADHESIÓN DO CONCELLO DE VIGO AO CONVENIO SUBSCRITO POLA FUNDACIÓN ONCE E O IMSERSO PARA O DESENVOLVEMENTO DUN PROGRAMA DE ACCESIBILIDADE UNIVERSAL DURANTE O ANO 2006. EXPTE. 13492/301.

A Xunta de Goberno Local, co quorum regulamentario, acorda declara-la urxencia do asunto de referencia por estar fóra da orde do día.

Examinadas as actuacións do expediente, dáse conta do informe-proposta da técnica de Benestar Social, do 24.03.06, conformado polo xefe do Sector de Acción Social e pola delegada da Área de Participación Cidadá, que di o seguinte:

O 12 de xullo de 2004 o Ministerio de Traballo e Asuntos Sociais, a través do IMSERSO, e a Fundación ONCE suscribiron un convenio de colaboración para desenvolver programas de accesibilidade universal durante os anos 2004 a 2006. Este convenio foi obxecto de publicitación a través da Resolución do IMSERSO de 15 de xullo de 2004 (BOE nº 188, de 5 de agosto).

O obxecto de dito convenio e promover programas de colaboración con distintas institucións públicas para favorecer a accesibilidade universal, fundamentalmente, nos ámbitos urbanístico, arquitectónico, do transporte , etc.

Este Concello de Vigo, a través do seu Departamento de Benestar Social teñe solicitada a adhesión a este convenio todos os anos. O ano pasado foi aprobada a súa solicitude e asinouse o convenio o 28 de decembro de 2005.

Para presentar, novamente a solicitude, deberá remitirse ésta, antes do 31 de marzo de 2006, acompañada da documentación requirida e do proxecto de obras de accesibilidade.

O citado programa de accesibilidade é un recurso imprescindible para conseguir unha cidade accesible para todos os cidadáns, especialmente para as persoas con mobilidade reducida.

Por todo isto propónse a Xunta de Goberno Local a adopción do seguinte acordo:

1) Autorizar á Delegada da Área de Participación Cidadá solicitar a adhesión ao convenio de colaboración IMSERSO – Fundación ONCE para obras de accesibilidade.

2) Comprometerse expresamente a efectuar o gasto de 150.101,21 €, que figuran no programa 5110, partida 2100003, do orzamento de 2006, na partida de Vías e Obras “supresión de barreiras arquitectónicas”.

No obstante a Xunta de Goberno Local adoptará o acordo que estime máis oportuno.

Acordo

A Xunta de Goberno local aproba a proposta contida no precedente informe.

49(309).- PROXECTO DE MODERNIZACIÓN ADMINISTRATIVA LOCAL.

A Xunta de Goberno Local, co quorum regulamentario, acorda declara-la urxencia do asunto de referencia por estar fóra da orde do día.

Examinadas as actuacións do expediente, dáse conta do informe-proposta do asesor técnico de modernización, do 24.03.06, conformado pola delegada do Goberno da Área de Réxime Interior, que di o seguinte:

Dende o ano 2002, o Concello de Vigo leva traballando pola difusión da sociedade da información e impulsando accións divulgativas e formativas, especialmente as destinadas a minimizar o impacto que a sociedade da información pode producir nos sectores máis desfavorecidos.

A alcaldía como órgano desde o que se impulsa as novas tecnoloxías e os sistemas de información e difusión de contidos elabora o Plan de Medidas de Choque para o Desenvolvemento da Sociedade da Información e Impulso da Administración electrónica no Concello, aprobado pola Xunta de Goberno na sesión ordinaria do 10 de maio de 2004; sendo un dos seus obxectivos a coordinación coa Administración Central e Autonómica e asignar convenios para promover o uso das novas tecnoloxías.(Se achega)

Así mesmo en EXPTE. Nº 2821-101 se solicitó modificación (xeración) de crédito, có informe favorable da intervención da modificación orzamentaria (xeración) de data 21 de Marzo de 2006 e decreto da Alcaldesa que aproba o expte. da mesma data. (Se achega)

Na ORDEN APU/293/2006 do 31 de xaneiro de desenrolo e aplicación do Real Decreto 836/2003 de 27 de xuño, “por el que se regula la cooperación económica del Estado a las inversiones de las Entidades locales”, en relación cós proxectos de modernización administrativa local, regulados con carácter ex novo, se determinan as características dos mesmos, documentación que deben conter as solicitudes e prazos de adxudicación e execución. No Capitulo IV articulo vixésimo terceiro, apartado 1. b) 1º se exige “Acuerdo de aprobación del Proyecto” e apartado 1. b) 2º se exige “ Acuerdo de solicitud de la subvención, adoptado por Órgano competente con indicación de la cuantía solicitada y del porcentaje que representa respecto al coste total”.

Para axudar a viabilidade de continuidade dun proxecto como o Plan de Medidas de Choque para o Desenvolvemento da Sociedade da Información e Impulso da Administración electrónica no Concello que potencie a formación dos funcionarios e os cidadáns, así como a utilización pola cidadanía das novas tecnoloxías baseadas no novo DNI electrónico, é necesario obter cooperación económica das outras administracións, neste caso a cooperación económica do Estado..

En consecuencia, unha vez se ten a necesidade de minimizar o impacto que a sociedade da información pode producir nos sectores máis desfavorecidos de Vigo, como se desprende da orde de servizo da Alcaldía de data 19 de Abril de 2004, procédese a dilixenciar o expediente administrativo conducente:

1.- Á aprobación do proxecto de Modernización Administrativa Local, de memoria descriptiva -Modernización da nosa administración orientada os cidadáns có preparación para o DNI electrónico e a sinatura electrónica- que

se achega (artículo 24.c Real decreto 835/2003, modificado por Real Decreto 1263/2005); o proxecto así definido é consecuencia do Plan de Medidas de Choque para o Desenvolvemento da Sociedade da Información e Impulso da Administración electrónica no Concello, aprobado pola Xunta de Goberno na sesión ordinaria do 10 de maio de 2004; sendo un dos seus obxectivos a coordinación coa Administración Central e Autonómica e asignar convenios para promover o uso das novas tecnoloxías

2.- Á autorización de solicitude de subvención, sempre e cando que de precisarse, se cumpran cas obrigas de informes xurídicos e de Intervención, segundo modelo que se achega, que permita si se obtén esta desenrolar o uso do DNI electrónico, da firma electrónica e mellorar a difusión da sociedade da información e impulso de accións divulgativas e formativas, que aproveite a cidadanía, especialmente as destinadas a minimizar o impacto que a sociedade da información pode producir nos sectores máis desfavorecidos.

Por todo o exposto, proponse á Xunta de Goberno Local que adopte o seguinte acordo:

“Primeiro.- Aprobado o proxecto de Modernización Administrativa Local, de memoria descriptiva -Modernización da nosa administración orientada os cidadáns có preparación para o DNI electrónico e a sinatura electrónica- que se achega (artículo 24.c Real decreto 835/2003, modificado por Real Decreto 1263/2005); o proxecto así definido é consecuencia do Plan de Medidas de Choque para o Desenvolvemento da Sociedade da Información e Impulso da Administración electrónica no Concello, aprobado pola Xunta de Goberno na sesión ordinaria do 10 de maio de 2004; sendo un dos seus obxectivos a coordinación coa Administración Central e Autonómica e asignar convenios para promover o uso das novas tecnoloxías.

Segundo.- Autorizar a solicitude de subvención, sempre e cando que de precisarse, se cumpran cas obrigas de informes xurídicos e de Intervención, segundo modelo que se achega, que permita si se obtén esta desenrolar o uso do DNI electrónico, da firma electrónica e mellorar a difusión da sociedade da información e impulso de accións divulgativas e formativas, que aproveite a cidadanía, especialmente as destinadas a minimizar o impacto que a sociedade da información pode producir nos sectores máis desfavorecidos. “

Acordo

A Xunta de Goberno Local aproba a proposta contida no precedente informe.

50(310).-EXPEDIENTE DE CONTRATACIÓN DA PRESTACIÓN DE ENSINANZAS DA ESCOLA MUNICIPAL DE MÚSICA. EXPTE. 4177/332.

A Xunta de Goberno Local, co quorum regulamentario, acorda declara-la urxencia do asunto de referencia por estar fóra da orde do día.

Examinadas as actuacións do expediente, visto o prego de cláusulas administrativas para a contratación por procedemento negociado dos servizos de ensinanzas da Escola Municipal de Música do Concello de Vigo, asinado polo xefe de negociado de Contratación, do 3.03.06, o informe xurídico de

23.03.06 e de acordo co informe-proposta do xefe de negociado de Contratación, do 3.03.06, conformado polo xefe da Área de Contratación e Novos Proxectos, o concelleiro da Área de Cultura e Animación Sociocultural e Festas e polo intervento xeral, a Xunta de Goberno local acorda:

1º.- Autorizar o gasto de 30.722,12 euros/mes e ata un máximo de 6 meses para a execución do contrato de prestación do servizo de ensinanzas da Escola Municipal de Música, que se imputará á partida 422.0.227.06.02 do presuposto do ano 2006.

2º.- Aprobar o prego de cláusulas administrativas para a contratación por procedemento negociado da prestación de ensinanzas da Escola Municipal de Música.

3º.- Contratar con Trobeiro, S.L. a execución de dito contrato por un importe de 30.722,12 euros/mes e ata un máximo de 6 meses.

51(311).- ROGOS E PREGUNTAS.

Non houbo ningunha intervención neste punto.

E sen ter máis asuntos que tratar, a Sra. presidenta rematou a sesión ás nove horas e corenta e cinco minutos. Como secretaria dou fé.

me.

A CONCELLEIRA-SECRETARIA
DA XUNTA DE GOBERNO LOCAL,

Lucía Molaes Pérez