

**PLENO DO EXCMO. CONCELLO. - NUM. 16**

**SESION ORDINARIA DE 26 DE XULLO DE 2005**

**ASISTENTES**

Excma. Sra. Alcaldesa	Graña Barcia, María Luisa
Alonso Vázquez, Xulio	Guerra Fernández, Javier Jorge
Arias Moreira, José Carlos	Iglesias Carrera, José Manuel
Barros Puente, Miguel	López-Chaves Castro, Ignacio Javier
Bermúdez Pérez, Silvia	Méndez Piñeiro, María Xosé
Calviño Rodríguez, Julio	Molares Pérez, Lucía Emilia
Coello Bufill, Antonio	Porteiro García, María Josefa
Comesaña Abalde, Carlos	Ruiz Cenicerros, Mauricio
Couto Pérez, José Manuel	Sío Lourido, Belén
Domínguez Olveira, Santiago Xosé	Soto Ferreiro, Manoel
Fernández Fernández, Amador	Toba Girón, Xabier
Figuroa Vila, José Manuel	Vieitez Alonso, Henrique

**NON ASISTEN:**

Martíns Vilanova, Margarida Rosa  
Pérez Mariño, Ventura  
Polo Lima, María Soledad

No salón de Plenos da Casa do Concello de Vigo, as nove horas e seis minutos do día vinteseis de xullo do ano dous mil cinco, coa Presidencia da Excma. Sra. Alcaldesa, D<sup>a</sup> M<sup>a</sup> Corina Porro Martínez, e asistencia dos concelleiros Sres. e Sras. Alonso Vázquez (con retraso), Arias Moreira, Barros Puente, Bermúdez Pérez, Calviño Rodríguez, Coello Bufill, Comesaña Abalde, Couto Pérez, Domínguez Olveira, Fernández Fernández, Figuroa Vila, Graña Barcia, Guerra Fernández, Iglesias Carrera, López-Chaves Castro, Méndez Piñeiro, Molares Pérez, Porteiro García, Ruiz Cenicerros, Sío Lourido, Soto Ferreiro, Toba Girón e Viéitez Alonso, actuando como Secretario Xeral do Pleno que asina D. José Riesgo Boluda, constituíuse o Pleno da Excma. Corporación en sesión ORDINARIA conforme á convocatoria e segundo a orde do día remitida a tódolos Sres. concelleiros coa antelación legalmente requirida. Non asisten as Sras e Sres. Martíns Vilanova (disculpa asistencia), Pérez Mariño e Polo Lima. Están tamén presentes a membro da Xunta de Goberno Local, D<sup>a</sup> Marta Iglesias Bueno, e máis o Interventor Xeral, don Juan Ramón Rodríguez Carnero.

O Presidente declara aberta a sesión en primeira convocatoria e procédese a trata-los asuntos da orde do día.

INTERVENCIÓN DA PRESIDENCIA: Imos gardar un minuto de silencio polas mulleres vítimas da violencia de xénero durante este mes.

*A Corporación Municipal e máis todas as persoas presentes no salón de Plenos postos en pé gardan un minuto de silencio.*

1.- (135).-ACTAS ANTERIORES. (ORDINARIO 30.05.05 E EXT. 06.06.05)

Por unanimidade dos vintetrés membros presentes da Corporación, dos vinteseite que a constitúen de dereito e de feito, apróbanse as actas correspondentes ás sesións ordinaria do 30 de maio e extraordinaria do 6 de xuño de 2005.

2.- (136).-TOMA DE COÑECEMENTO DO ESCRITO DE RENUNCIA Ó CARGO DE  
CONCELLEIRO DE D. VENTURA PÉREZ MARIÑO, DO GRUPO MUNICIPAL DO  
PSDEG-PSOE.

ANTECEDENTES.- Por escrito de data de entrada no Rexistro Xeral do 5 de xullo de 2005, o concelleiro do Grupo Municipal Socialista, don Ventura Pérez Mariño, presenta a renuncia ó seu cargo de concelleiro.

INTERVENCIÓN DA SRA. PORTEIRO GARCÍA: Moitas gracias, Sra. Alcaldesa, sinxelamente gustaríanos pedirlle ó resto de compañeiros da Corporación que conste na acta o noso recoñecemento e afecto á persoa do Sr. Pérez Mariño, compañeiro con quen traballamos durante todo este tempo e a quen lle desexamos o maior éxito e sorte en calquera das actividades que emprenda no futuro. Moitas gracias.

ACORDO: O Pleno da Corporación unanimemente toma coñecemento da renuncia de don Ventura Pérez Mariño ó seu cargo de concelleiro.

Remítirase certificación deste acordo á maior urxencia á Xunta Electoral Central, indicando que, a xuízo da Corporación, corresponde cubrir a vacante a don Gonzalo Caballero Míguez, co NIF 76.896.551F, por ser o seguinte e núm. 9 da candidatura do PSdeG-PSOE proclamada nas eleccións locais de 2003.

*Sendo as nove horas e oito minutos, traballadores da empresa CEPSA presentes no salón de Plenos comezan a dar berros.*

A PRESIDENCIA: Prégolles que garden silencio ou terei que desaloxar a sala. Rógolles que nos deixen levar adiante o Pleno porque senón terei que o facer a porta pechada. Interrómpese o Pleno cinco minutos.

*Ás nove horas e vinte minutos a Presidencia tenta de proseguir a sesión e, dado que os traballadores seguen berrando, ordea o desaloxamento do Salón de Plenos. Recómzase o Pleno ás nove horas e trinta minutos.*

### 3.- (137).-NOMEAMENTO DE CONCELEIRO NO ÓRGANO RECTOR DO CONSORCIO DA ZONA FRANCA DE VIGO.

ANTECEDENTES.- Por escrito de data 26 de xullo, a concelleira do Grupo municipal do PSdeG-PSOE solicita o nomeamento da concelleira do devandito grupo D<sup>a</sup> María Luisa Graña Barcia coma membro do Pleno do Consorcio da Zona Franca en substitución de don Ventura Pérez Mariño.

(No momento da votación está ausente o Sr. Alonso Vázquez).

VOTACIÓN E ACORDO.- Por unanimidade dos vintetrés membros presentes da Corporación, dos vinteseis que a constituen de feito,

ACÓRDASE:

Nomear á concelleira do Grupo municipal do PSdeG-PSOE, dona María Luisa Graña Barcia coma membro do órgano rector do Consorcio da Zona franca en substitución do concelleiro do mesmo grupo don Ventura Pérez Mariño.

4.- (138).-SUBSTITUCIÓN DE REPRESENTANTE VECIÑAL DO GRUPO DO BNG NO  
CONSELLO DO PARQUE NATURAL DAS CIENCIAS VIGOZOO.

ANTECEDENTES.- Por escrito de data de entrada no Rexistro Xeral do 6 de xullo de 2005, o voceiro do Grupo municipal do BNG, Sr. Domínguez Olveira, comunica a substitución do representante veciñal do devandito grupo no Consello do organismo autónomo Parque Natural das Ciencias, VigoZoo, don Xabier Pérez Iglesias por don Alexandre Ínsua Moreira.

(No momento da votación está ausente o Sr. Alonso Vázquez).

VOTACIÓN E ACORDO.- Por unanimidade dos vintetrés membros presentes da Corporación dos vinteseis que a constituen de feito,

ACÓRDASE:

Nomear a don Alexandre Ínsua Moreira vocal veciñal no Consello do organismo autónomo Parque Natural das Ciencias, VigoZoo, en representación do Grupo municipal do BNG, en substitución de don Xabier Pérez Iglesias.

5.- (139).-SUBSTITUCIÓN DE REPRESENTANTE CORPORATIVO DO GRUPO DO BNG NA  
XUNTA RECTORA DA ESCOLA MUNICIPAL DE ARTES E OFICIOS.

ANTECEDENTES.- Por escrito de data de entrada no Rexistro Xeral do 6 de xullo de 2005, o voceiro do Grupo municipal do BNG, Sr. Domínguez Olveira, comunica a súa substitución como representante corporativo do devandito grupo na Xunta Rectora da Escola Municipal de Artes e Oficios, polo concelleiro don Xabier M<sup>a</sup> Toba Girón.

(No momento da votación está ausente o Sr. Alonso Vázquez).

VOTACIÓN E ACORDO.- Por unanimidade dos vintetrés membros presentes da Corporación dos vinteseis que a constituen de feito,

ACÓRDASE:

Nomear a don Xabier M<sup>a</sup> Toba Girón representante corporativo na Xunta Rectora da Escola Municipal de Artes e Oficios, en representación do Grupo municipal do BNG, en substitución de don Santiago Domínguez Olveira.

6.- (140).- APROBACIÓN INICIAL DA ORDENANZA MUNICIPAL SOBRE CAPTACIÓN E APROVEITAMENTO DA ENERXÍA SOLAR PARA USOS TÉRMICOS EN EDIFICACIÓNS E INSTALACIÓN NO TERMO MUNICIPAL DE VIGO. EXPTE. 3256/306.

ANTECEDENTES.- Con data 23 de xuño de 2005 o asesor xurídico da Xefatura da Xerencia Municipal de Urbanismo, Sr. Rodríguez Bartol, coa conformidade do técnico supervisor de Medio Ambiente, Sanidade e Consumo, Sr. Núñez-Torrón, emite o seguinte informe:

"I. FEITOS/ANTECEDENTES

I.1. En sesión plenaria do 25.10.2004 aprobouse unha moción do grupo municipal do BNG pola que se propoñía encomendar ós servizos técnicos do Concello a redacción dunha ordenanza sobre xestión da enerxía en Vigo.

I.2. Visto ó proxecto de ordenanza elaborado conxuntamente pola «Fundación Axencia Intermunicipal da Enerxía de Vigo (FAIMEVI)» e o asesor xurídico da xefatura da Xerencia de Urbanismo, o Sr. concelleiro-delegado da Área de Urbanismo e Medio ambiente resolveu en data 22.02.2005 incoar expediente administrativo para a tramitación e aprobación dunha «ORDENANZA MUNICIPAL SOBRE CAPTACIÓN E APROVEITAMENTO DA ENERXÍA SOLAR PARA USOS TÉRMICOS EN EDIFICIOS E INSTALACIÓNS NO TERMO MUNICIPAL DE VIGO» (exp. nº 3256/306), encomendándolle ó técnico que subscribe a súa redacción, coa colaboración do servizo municipal de Medio ambiente e o asesoramento técnico de FAIMEVI.

II. NORMATIVA EXAMINADA

- CE: Constitución española de 1978.
- L.50/1997, do 27 de novembro, do Goberno.
- LOE: L.38/1999, do 5 de novembro, de Ordenación da Edificación.
- L.21/1992, do 16 de xullo, de Industria.
- RITE: RD.1751/1998, do 31 de xullo, Regulamento de instalacións térmicas nos edificios.
- LRX-PAC: L.30/1992, do 26 de novembro, de Réxime xurídico das Administracións Públicas e do Procedemento administrativo común.
- LOUGA: L.9/2002, do 30 de decembro, de Ordenación urbanística e Protección do medio rural de Galicia.
- LRBRL: L.7/1985, do 2 de abril, Reguladora das Bases do Réxime local.
- TRRL: RDlex. 781/1986, do 18 de abril, Texto refundido das disposicións legais vixentes en materia de réxime local.
- LMMGL: L.57/2003, do 16 de decembro, Medidas para a modernización do goberno local.
- ROF: RD.2568/1986, do 28 de novembro, polo que se aprobou o Regulamento de organización, funcionamento e réxime xurídico das entidades locais.
- RSCL: D. 17.06.1955, Regulamento de servizos das Corporacións locais.
- LALGA: L.5/1997, do 22 de xullo, de Administración local de Galicia.
- RDlex.2/2004, do 5 de marzo, Texto refundido da Lei reguladora das Facendas locais.

- Estatutos da Xerencia Municipal de Urbanismo (AD Pleno 29.07.1996, BOP 04.09.1996; modificación: AD Pleno 20.10.2000, BOP 06.11.2000).

### III. INFORME

III.1. É intención do Concello de Vigo aprobar, en exercizo da súa potestade regulamentaria e con base nas competencias que ostenta en materia de protección do medio ambiente e urbanismo e, especificamente, de acordo coa previsión legal contida no art. 3.2 da LOE, unha ordenanza municipal que regule a incorporación obrigatoria de sistemas de captación e utilización de enerxía solar activa de baixa e media temperatura para a produción de auga quente sanitaria (AQS) e quecemento de piscinas nas edificacións e instalacións de Vigo.

En efecto, a teor daquela norma, a adopción de medidas de aforro enerxético é un dos requisitos básicos que han cumprir os edificios (art. 3.c].3 LOE) e tales medidas especificaranse no futuro Código Técnico da Edificación, que non exclúe senón que posibilita a actuación complementaria das Comunidades Autónomas e dos municipios nesta materia.

Así, en efecto, a LOE configura o Código Técnico da Edificación como un «marco normativo que establece as esixencias básicas de calidade dos edificios e das súas instalacións», sen pretender unha regulamentación exhaustiva das esixencias técnicas da edificación, como con toda claridade se indica no seu art. 3.2, último parágrafo, a teor do que o Código poderá completarse coas esixencias doutras normativas dictadas polas Administracións competentes e actualizarse periódicamente conforme coa evolución da técnica e a demanda da sociedade; o que deixa aberto o espacio necesario para a regulamentación que adopten as Comunidades Autónomas e os municipios sobre esixencias técnicas dos edificios.

III.2. Os elementos fundamentais desta nova ordenanza poden sintetizarse nos seguintes:

#### III.2.1. Xustificación:

A súa promulgación xustifícase na necesidade de compatibilizar, a escala local, os obxectivos enerxéticos e medioambientais, promocionar a utilización racional e eficaz dos recursos enerxéticos e fomentar a incorporación de fontes de enerxía novas e renovables.

Deste xeito, estaríanse a seguir polo Concello as directrices fixadas tanto polo «Plan de Fomento de las Energías Renovables en España» (1999), que sinala a necesidade de que os concellos, no ámbito das súas competencias, induzan ó uso da enerxía solar a través de plans e ordenanzas municipais, como do 5º e 6º Programa Comunitario sobre Medio ambiente (1993-2000/2000-2012), que destacan o papel das Administracións locais para garantir un desenvolvemento sostible mediante o exercizo das súas competencias regulamentarias.

#### III.2.2. Obxecto e ámbito de aplicación:

O obxecto desta ordenanza é regular a obrigatoria incorporación de sistemas de captación e utilización de enerxía solar activa de baixa e media temperatura para a produción de AQS e quecemento de piscinas, nas edificacións e instalacións situadas no termo municipal de Vigo, de

titularidade pública ou privada, que cumpran as condicións establecidas na mesma.

As súas determinacións serán de aplicación para calquera consumo de AQS ás obras de nova planta, substitución ou reestructuración de carácter xeral ou total de edificacións existentes, así como ás obras de ampliación que en sí mesmas supoñan a nova construción dunha edificación independente dentro da mesma parcela. Os usos afectados son os seguintes:

- a)Residencial en todas as súas clases e categorías.
- b)Dotacional de Servizos Públicos.
- c)Dotacional da Administración Pública.
- d)Dotacional de equipamento nas categorías: educativo, cultural, saúde e benestar social.
- e)Dotacional deportivo.
- f)Terciario en todas as súas clases: hospedaxe, comercial, oficina, Terciario recreativo e outros servizos terciarios.
- g)Industrial, clase de servizos empresariais e calquera outro industrial que comporte o uso de AQS.
- h)Calquera outro uso que implique a utilización de AQS.

A ordenanza será tamén de aplicación nas instalacións de quecemento de agua de vasos de piscinas cubertas climatizadas de nova construción e tamén ás existentes que se pretendan climatizar con posterioridade á data da súa entrada en vigor.

### III.2.3. Contido e alcance:

Formalmente, a ordenanza estrutúrase nunha parte dispositiva, dividida en 15 artigos e unha parte final integrada por 2 disposicións adicionais e 2 disposicións finais. Complétase con 3 Anexos; un no que se establecen os criterios de cálculo da demanda de AQS (Anexo I: «Criterios de cálculo»), outro no que se fixa a contribución solar mínima aplicable a AQS e a piscinas (Anexo II: «Contribución solar mínima») e un terceiro no que se detallan os criterios para o cálculo das emisións evitadas en aplicación dos apartados 2 e 3 do artigo 7 da ordenanza (Anexo III: «Beneficios ambientais»).

Regula as esixencias dos proxectos de instalación de captación de enerxía solar, sometidos a licencia, os seus requisitos técnicos, as condicións de integración arquitectónica, o emprego da mellor tecnoloxía dispoñible en cada momento, os responsables do seu cumprimento, os condicionantes impostos ó planeamento urbanístico, os criterios de excepcionalidade admisibles na aplicación da ordenanza e a posibilidade de propoñer solucións alternativas ós captadores solares térmicos, igualmente beneficiosas en termos ambientais e con base na Análise de Ciclo de Vida (Anexo III).

Regula tamén o deber de conservación das instalacións e o exercizo da potestade municipal en orde a garantir o seu mantemento nas debidas condicións, as medidas cautelares por adoptar para o cumprimento do disposto na Ordenanza así como a posibilidade de establecer determinadas medidas de fomento, tales como axudas municipais ou bonificacións no ICIO.

A ordenanza entrará en vigor, unha vez aprobada definitivamente, ós 6 meses da súa publicación íntegra no BOP e será, por tanto, aplicable a todos os

proxectos afectados por ela cuxa petición de licencia se presente despois desa data, con independencia da que figure no visado colexial.

A promulgación futura e entrada en vigor de normas de rango superior ó da ordenanza que afecten ás materias reguladas na mesma determinará a aplicación automática daquelas, sen prexuízo dunha posterior adaptación da ordenanza, pero as súas determinacións específicas, adaptadas ás particulares condicións climáticas, demográficas e urbanísticas da cidade de Vigo, rexerán como complementarias das normas que poidan dictar, no ámbito das súas competencias, o Estado e a Comunidade Autónoma de Galicia.

#### III.2.4. Garantía de cumprimento:

As instalacións de enerxía afectadas por esta ordenanza deberán cumprir a normativa sectorial vixente en cada momento e resúltalles especialmente aplicable a L.21/1992, do 16 de xullo, de Industria (arts. 30 e ss.), no tocante ó réxime de infraccións e sancións, e o Regulamento de instalacións térmicas nos edificios (RITE), aprobado por RD.1751/1998, do 31 de xullo.

Todas as construcións e usos afectados deberán incluír na solicitude da licencia de obra o proxecto da instalación de captación de enerxía solar para AQS ou das solucións alternativas ambientalmente equivalentes. Ademais, para o outorgamento da licencia de primeira ocupación ou funcionamento esixirase a presentación dun certificado, emitido por técnico competente, acreditativo de que a instalación realizada resulta conforme co proxecto autorizado.

Por outra banda, os servizos técnicos municipais terán plena potestade de inspección sobre as instalacións e poderán realizar os requirimentos e dictar as ordes de execución que se consideren necesarias para asegurar o cumprimento da ordenanza.

A Alcaldía-Presidencia será o órgano competente para ordenar a revisión das licencias, así como para a suspensión das obras en edificacións e usos nas mesmas nos casos de incumprimento desta norma.

Serán responsables do cumprimento do establecido na ordenanza o promotor da construción ou reforma, o propietario do inmovible afectado ou ben o facultativo que proxecta e dirixe as obras no ámbito das súas facultades. Tamén será suxeito obrigado o titular das actividades que se leven a cabo nas edificacións ou construcións afectadas.

#### III.2.5. Aspectos instrumentais:

A ordenanza prevé a creación dunha comisión encargada de efectuar o seguimento da súa aplicación e de promover o seu desenvolvemento técnico (disposición adicional primeira) e encomenda á «Fundación Axencia Intermunicipal da Enerxía de Vigo (FAIMEVI)» a prestación ó Concello do asesoramento técnico e científico preciso para a implementación desta norma, que se formalizará mediante o oportuno convenio de colaboración (disposición adicional segunda).

III.3. Para a redacción do proxecto de ordenanza de Vigo tivéronse en conta, entre outras, as ordenanzas municipais de Barcelona, Madrid, Valencia, Sevilla, Granada, Pamplona, Valladolid, Getafe e Burgos e a proposta de ordenanza-tipo elaborada polo IDAE. Ademais, tívose moi



presente o segundo Proxecto de Código Técnico da Edificación e o RITE, en proceso de revisión.

III.4. Coa intención de propiciar a participación activa e a colaboración dos servizos técnicos municipais, remitiuse unha copia do proxecto de ordenanza ós distintos servizos técnicos e xurídicos municipais e ás concellerías implicadas, a fin de que estudiasen o texto do proxecto e formularan as observacións que estimasen oportunas.

III.5. Ademais, por aplicación do disposto nos artigos 9.2 e 105.a) da Constitución Española de 1978, 86.4 da L.30/92, do 26 de novembro, de Réxime xurídico das Administracións públicas e do procedemento administrativo común e 24 da L.50/97, do 27 de novembro, do Goberno, deuse audiencia polo prazo de 15 días ás organizacións e asociacións representativas, incluíndo colexios profesionais (arquitectos, aparelladores, enxeñeiros industriais e de CC.CC. e PP, deliñantes...), asociacións de empresarios (CEP, APROIN, APEC, APROEMA, FONCALOR, INSTALECTRA), sindicatos máis representativos, partidos políticos con representación no Concello, Federación de Asociacións de Veciños, grupos ecoloxistas, así como á Xunta de Galicia (Consellerías de Medio Ambiente e de Innovación, Industria e Comercio), INEGA, Colexio de Axentes da Propiedade Inmobiliaria, Asociación de Propietarios Urbanos, Entidade Local Menor de Bembrive, Cámara de Comercio, Industria e Navegación etc.

III.6. Rematado o trámite de audiencia, recibíronse escritos de observacións e suxestións por parte de APROEMA («Asociación profesional de empresas medioambientais»), grupo municipal do BNG, D. Manuel Vázquez Vázquez, D. David López Mera («Solycia, S.L.»), Valedor do Cidadán, INEGA, Colexio Oficial de Aparelladores e Arquitectos técnicos da provincia de Pontevedra, D. Alberto Campo («Energasol»), Deputación Provincial de Pontevedra e INSTALECTRA («Asociación autónoma de empresarios de instalacións e reparacións eléctricas da provincia de Pontevedra»).

III.7. Todos e cada un deles foron obxecto de valoración técnica detallada, motivando nalgúns casos a reconsideración, total ou parcial, de determinados preceptos e contidos da proposta inicial de ordenanza. Noutros casos, as modificacións introducidas no texto inicial realizáronse de oficio coa intención de completar e mellorar aquela regulamentación.

III.8. Dado o carácter preliminar e preparatorio da fase procedimental na que nos atopamos, non procede entrar agora na análise pormenorizada de cada un dos escritos; análise que se realizará con ocasión do estudo das alegacións que, de ser o caso, se formulen ó texto da ordenanza inicialmente aprobada.

#### IV.- DEREITO/VALORACIÓN XURÍDICA

IV.1. Os municipios están legalmente habilitados para exercer competencias en materias tales como o urbanismo ou a protección do medio ambiente (art. 25.2.d] e f] LRRL e art. 80.2.d] e f] LALGA ), configurado este como servizo público de prestación obrigatoria para os municipios de máis de 50.000 habitantes (arts. 26.1.d] LRRL e 81.d] LALGA) e ámbito de actuación susceptible da actuación complementaria dos municipios (art. 28 LRRL e 86.1.i] LALGA).

Ademáis, o posible establecemento de bonificacións no imposto de construcións, instalacións e obras (ICIO) para as edificacións que, non resultando xa obrigadas pola ordenanza, incorporen sistemas para o aproveitamento térmico ou eléctrico da enerxía, fundaméntase especificamente no disposto sobre este particular no artigo 103.2.b) do RDLex.2/2004, do 5 de marzo, polo que se aprobou o Texto refundido da Lei reguladora das Facendas locais.

IV.2. As ordenanzas municipais, en tanto que disposicións acordadas polas Corporacións locais para rexer con carácter xeral, son un medio ordinario de intervención na actividade dos cidadáns (arts. 84.1.a] LRBRL e 5 do RSCL) e constitúen a manifestación típica da potestade regulamentaria recoñecida ás entidades locais nos artigos 4.1.a] da LRBRL e do (ROF e 6.1.a] da LALGA. Tal intervención na actividade dos particulares deberá axustarse, en todo caso, ós principios de legalidade, igualdade de trato, proporcionalidade e congruencia cos motivos e fins que xustifiquen a potestade e o respecto á liberdade individual (arts. 286 LALGA e 2, 4 e 6 do RSCL).

IV.3. As súas disposicións serán aplicables en todo o non previsto pola lexislación básica e pola LALGA, non podendo conter preceptos contrarios ás leis e a outras disposicións xerais de superior rango xerárquico pero sí tipificar infraccións e establecer sancións de conformidade co determinado pola lexislación sectorial (arts. 4, 286 e 287 LALGA, 55 TRRL e 11 RSCL) ou, en defecto desta, de acordo cos criterios establecidos nos artigos 139-141 da L.57/2003, do 16 de decembro, de Medidas para a modernización do goberno local (BOE nº 301, do 17.12.2003).

IV.4. A teor do disposto na precitada L.57/2003, corresponde á Xunta de Goberno local a aprobación dos proxectos de ordenanzas (art. 127.1.a]) e ó Pleno da Corporación a aprobación e modificación das ordenanzas e regulamentos municipais (art. 123.1.d]); atribución esta última tamén recollida nos artigos 64.2.d) da LALGA e 50.3 do ROF. Ademáis, conforme co artigo 8.m] en relación co artigo 3 dos estatutos da XMU, correspóndelle ó Consello de Xerencia propoñerlle ó Pleno da Corporación a adopción de acordos en todos aqueles asuntos nos que a competencia se reserva a este.

IV.5. De acordo cos artigos 49 da LRBRL (na redacción dada pola L.11/99, do 21 de abril) e 56 do TRRL, a súa aprobación axustarase ó seguinte procedemento:

- a) Aprobación inicial polo Pleno.
- b) Información pública e audiencia dos interesados polo prazo mínimo de trinta (30) días para a presentación de reclamacións e suxestións.
- c) Resolución de todas as reclamacións e suxestións presentadas dentro do prazo e aprobación definitiva polo Pleno.
- d) De non se presentar ningunha reclamación ou suxestión, entenderase definitivamente adoptado o acordo ata entón provisional.

IV.6. Conforme co previsto nos artigos 70.2 da LRBRL e 196.2 do ROF, a ordenanza -unha vez aprobada de forma definitiva- deberá publicarse integramente no BOP e entrará en vigor na data proposta na súa disposición final segunda; é dicir, ós 6 meses desde esa publicación."

Polo anteriormente exposto, o funcionario informante emite a proposta que se contén na parte dispositiva deste acordo.

O Consello da Xerencia Municipal de Urbanismo, en sesión do 7 de xullo de 2005, propón ó Pleno da Corporación, logo da aprobación definitiva do proxecto pola Xunta de Goberno Local, a aprobación da devandita proposta. A Xunta de Goberno Local, en sesión do día 18 de xullo de 2005, prestou a súa aproboación ó proxecto de ordenanza.

(No momento da votación está ausente o Sr. Alonso Vázquez).

VOTACIÓN E ACORDO: Por unanimidade dos vintetrés membros presentes da Corporación, dos vinteseis que a constituen de feito, acórdase:

Primeiro.-.- Aprobar inicialmente a ORDENANZA MUNICIPAL SOBRE CAPTACIÓN E APROVEITAMENTO DA ENERXÍA SOLAR PARA USOS TÉRMICOS EN EDIFICACIÓNS E INSTALACIÓNS NO TERMO MUNICIPAL DE VIGO (exp. nº 3256/306), elaborada pola asesoría xurídica da xefatura da Xerencia Municipal de Urbanismo e a «Fundación Axencia Intermunicipal da Enerxía de Vigo (FAIMEVI)», co texto que se transcribe ó final deste acordo.

Segundo.- Abrir un período de información pública polo prazo de trinta días para a presentación de reclamacións e suxestións.

Terceiro.- Declarar que, consonte ó establecido no artigo 49.c] da LRBRL, de non se presentar ningunha reclamación ou suxestión, entenderase definitivamente adoptado o acordo ata entón provisional, debendo publicarse o texto íntegro da ordenanza no BOP; ordenanza que entrará en vigor ós seis meses da súa publicación completa».

**“ORDENANZA MUNICIPAL SOBRE CAPTACIÓN E APROVEITAMENTO DA ENERXÍA SOLAR PARA USOS TÉRMICOS EN EDIFICACIÓNS E INSTALACIÓNS NO TERMO MUNICIPAL DE VIGO.**

## **EXPOSICIÓN DE MOTIVOS**

### **I. XUSTIFICACIÓN**

O estado do medio ambiente urbano, no que vive o 80% da poboación europea, constitúe unha preocupación fundamental, con implicacións a escala local, europea e mundial. O esgotamento dos recursos naturais e as emisións de gases de efecto invernadoiro inciden en todos os ecosistemas.

O incremento da eficiencia enerxética e a integración de fontes de enerxía renovables son medios propostos no Protocolo de Kioto para acadar os obxectivos de redución deses gases e contribuír así ó desenvolvemento sostible, entendendo como tal un desenvolvemento que responde ás

necesidades actuais sen poñer en perigo a capacidade das xeracións futuras de satisfacer as súas propias.

O consumo de enerxía ten considerables repercusións no medio ambiente. É necesario, pois, considerar a dimensión medioambiental das instalacións enerxéticas, tendo en conta, ademais, outros obxectivos prioritarios da política enerxética, como a seguridade de subministro e a independencia das fontes.

Esta integración da dimensión ambiental queda definida en tres obxectivos básicos:

- 1.- Promover a eficacia enerxética e o aforro de enerxía.
- 2.- Aumentar a produción e a utilización das fontes de enerxía menos contaminantes.
- 3.- Reducir os impactos medioambientais da produción e utilización das fontes de enerxía.

Por outra banda, como se recolle na Axenda 21 do Programa das Nacións Unidas para o Medio Ambiente, as principais causas de que continúe deteriorándose o medio ambiente mundial son as modalidades insostibles de consumo e produción. Debe prestarse particular atención á demanda de recursos naturais xerada polo consumo insostible, así como ó seu uso eficiente, de xeito coherente co obxectivo de redución ó mínimo do esgotamento dos recursos e da contaminación.

Tamén a Axenda 21 recolle a prioridade que, en relación con todas as medidas adoptadas para protexer o medio ambiente urbano, debe darse ó incremento da utilización eficaz dos recursos enerxéticos e de promover a utilización de fontes de enerxía renovables.

É clara, polo tanto, a necesidade de compatibilizar os obxectivos enerxéticos e medioambientais, promocionar a utilización racional e eficaz dos recursos enerxéticos e fomentar a incorporación de fontes de enerxía novas e renovables.

## **II. FUNDAMENTO LEGAL**

A adopción de medidas de aforro enerxético é un dos requisitos básicos que han cumprir os edificios segundo se establece no artigo 3.c].3 da L.38/1999, do 5 de novembro, de Ordenación da Edificación (LOE). Con todo, tales medidas especificaranse no futuro Código Técnico da Edificación que, por outra parte, non exclúe senón que posibilita a actuación complementaria das Comunidades Autónomas e dos municipios nesta materia.

Así, en efecto, a LOE (art. 3.2) configura o Código Técnico da Edificación como un «marco normativo que establece as esixencias básicas de calidade dos edificios e das súas instalacións», sen pretender unha regulamentación exhaustiva das esixencias técnicas da edificación, como con toda claridade se indica no seu art. 3.2, último parágrafo, a teor do que o Código poderá completarse coas esixencias doutras normativas dictadas polas Administracións competentes e actualizarse periodicamente conforme coa evolución da técnica e a demanda da sociedade; o que deixa aberto o espazo necesario para a regulamentación que adopten as Comunidades Autónomas e os municipios sobre esixencias técnicas dos edificios.

### III. COMPETENCIA MUNICIPAL

Díctase esta ordenanza, de carácter eminentemente medioambiental, de acordo coa potestade recoñecida ás Corporacións Locais de intervir na actividade dos cidadáns a través de ordenanzas e do sometemento a previa licenzia (arts. 84.1 a] e b] LRBRL, 4.1.a] LRBRL e ROF e 286.1.a] e b] LALGA) e coa habilitación legal con que conta o Concello de Vigo para exercer competencias en materias tales como o urbanismo (arts. 25.2.d] LRBRL e 80.2.d] LALGA) ou a protección do medio ambiente (arts. 25.2.f] LRBRL e 80.2.f] LALGA), configurado este como servizo público de prestación obrigatoria para os municipios de máis de 50.000 habitantes (arts. 26.1.d] LRBRL e 81.d] LALGA) e ámbito de actuación susceptible da actuación complementaria dos municipios (art. 28 LRBRL e 86.1.i] LALGA).

O posible establecemento de bonificacións no Imposto de Construcións, Instalacións e Obras (ICIO) para as edificacións que, non resultando xa obrigadas pola ordenanza, incorporen sistemas para o aproveitamento térmico ou eléctrico da enerxía, fundaméntase no disposto sobre este particular no artigo 103.2.b) do RDLex.2/2004, do 5 de marzo, polo que se aprobou o Texto refundido da Lei reguladora das Facendas locais.

### IV. CONTIDO, ESTRUCTURA E ALCANCE

A «Ordenanza municipal sobre captación e aproveitamento da enerxía solar para usos térmicos en edificacións e instalacións no termo municipal de Vigo» establece a obrigatoria incorporación de sistemas de captación e utilización de enerxía solar activa de baixa e media temperatura para a produción de Auga Quente Sanitaria e o quecemento de piscinas, nas edificacións e instalacións da cidade, de titularidade pública ou privada, que cumpran as condicións establecidas nela.

Regula as esixencias dos proxectos de instalación de captación de enerxía solar, sometidos a licenzia, os seus requisitos técnicos, as condicións de integración arquitectónica, o emprego da mellor tecnoloxía dispoñible en cada momento, os responsables do seu cumprimento e os criterios de excepcionalidade admisibles na aplicación da ordenanza.

Regula tamén o deber de conservación das instalacións e o exercizo da potestade municipal en orde a garantir o seu mantemento nas debidas condicións, as medidas cautelares por adoptar para o cumprimento do disposto na ordenanza así como a posibilidade de establecer determinadas medidas de fomento, tales como axudas municipais ou bonificacións no ICIO.

Saliéntase, por último, a prevista ordenanza e de promover o seu desenvolvemento técnico e a encomenda feita á «Fundación Axencia Intermunicipal da Enerxía de Vigo (FAIMEVI)» para prestar ó Concello o asesoramento técnico e científico preciso para a implementación desta norma, que se formalizará mediante o oportuno convenio de colaboración.

Formalmente, a ordenanza estrutúrase nunha parte dispositiva, dividida en 15 artigos e unha parte final integrada por 2 disposicións adicionais e 2 disposicións finais. Complétase con 3 anexos; un no que se establecen os criterios de cálculo da demanda de AQS (Anexo I: «Criterios de cálculo»), outro no que se fixa a contribución solar mínima aplicable a AQS e a piscinas (Anexo II: «Contribución solar mínima») e un terceiro no que se detallan os criterios para o cálculo das emisións evitadas en aplicación

dos apartados 2 e 3 do artigo 7 da ordenanza (Anexo III: «Beneficios ambientais»).

A ordenanza entrará en vigor, unha vez aprobada definitivamente, ós 6 meses da súa publicación íntegra no Boletín Oficial da Provincia (BOP) e será, por tanto, aplicable a todos os proxectos afectados por ela cuxa petición de licencia se presente despois desa data, con independencia da que figure no visado colexial.

#### **Artigo 1.- Obxecto.**

O obxecto desta ordenanza é regular a obrigada incorporación de sistemas de captación e utilización de enerxía solar activa de baixa e media temperatura para a produción de Auga Quente Sanitaria (AQS) e quecemento de piscinas, nas edificacións e instalacións situadas no termo municipal de Vigo que cumpran as condicións establecidas na mesma.

#### **Artigo 2.- Edificacións e construcións afectadas.**

2.1.As determinacións desta ordenanza son de aplicación para calquera consumo de AQS nos supostos en que concorran conxuntamente as seguintes circunstancias:

- a)Que se trate de obras de nova planta, substitución ou reestructuración de carácter xeral ou total de edificacións existentes, así como obras de ampliación, que en si mesmas supoñan a nova construción dunha edificación independente dentro da mesma parcela.
- b)Que o uso da edificación se corresponda con algún dos previstos no artigo seguinte.

2.2.A ordenanza será tamén de aplicación nas instalacións de quecemento de auga de vasos de piscinas cubertas climatizadas de nova construción e tamén ás existentes que se pretendan climatizar con posterioridade á data de entrada en vigor desta ordenanza.

Nestes casos, o quecemento da auga obterase principalmente con fontes de enerxía renovables ou residuais ata a porcentaxe que se establece no Anexo II; o resto poderase cubrir con enerxías convencionais. En ningún caso poderá utilizarse enerxía eléctrica para o quecemento por «efecto Joule» como apoio das fontes anteriores. O quecemento das piscinas descubertas unicamente poderá realizarse mediante sistemas de aproveitamento da enerxía solar ou fontes de enerxía residuais.

2.3.A regulamentación contida nesta ordenanza será aplicable a todas as edificacións e construcións afectadas, con independencia da súa titularidade, pública ou privada.

2.4.A implantación de captadores de enerxía solar para AQS, que non estea imposta por esta ordenanza, regularase polas condicións da mesma que lle sexan de aplicación.

#### **Artigo 3.- Usos afectados.**

3.1.Os usos que quedan afectados pola incorporación dos sistemas de captación e utilización de enerxía solar activa de baixa temperatura para o quecemento da AQS son:

- a)Residencial en todas as súas clases e categorías.
- b)Dotacional de servizos públicos.
- c)Dotacional da administración pública.
- d)Dotacional de equipamento nas categorías: educativo, cultural, saúde e benestar social.
- e)Dotacional deportivo.
- f)Terciario en todas as súas clases: hospedaxe, comercial, oficina, terciario recreativo e outros servizos terciarios.
- g)Industrial, clase de servizos empresariais e calquera outro industrial que comporte o uso de aqs.
- h)Calquera outro uso que implique a utilización de AQS.

3.2.Os anteriores usos deben entenderse de acordo coa normativa urbanística vixente en cada momento en Vigo.

3.3.A Ordenanza será aplicable cando tales usos se implanten en edificación exclusiva, ou se trate de usos complementarios, asociados ou autorizables que se implanten como consecuencia da realización das obras indicadas no artigo 2.

#### **Artigo 4.1Garantía do cumprimento desta Ordenanza.**

4.1.Todas as construcións ou usos ós que, segundo o artigo 2, éelles aplicable esta ordenanza deberán incluír na solicitude da licencia de obra o proxecto da instalación de captación de enerxía solar para AQS ou das solucións alternativas ambientalmente equivalentes, segundo o Anexo III. Este proxecto poderá ser un apartado específico do proxecto de obras ou ben un proxecto independente.

4.2.0 proxecto da instalación virá suscrito por técnico competente e visado polo Colexio Oficial correspondente. A súa estrutura respostará ós criterios xerais na redacción de proxectos e conterá como mínimo a seguinte documentación:

a)Memoria, na que conste:

- i. Xustificación da solución adoptada.
- ii. Configuración básica da instalación.
- iii.Descrición xeral das instalacións e os seus compoñentes.
- iv. Criterios xerais de deseño: dimensionado básico, deseño do sistema de captación, con xustificación da orientación, inclinación e sombras.
- v. Criterios de integración arquitectónica.
- vi. Descrición do sistema de enerxía auxiliar.
- vii.Xustificación dos parámetros especificados nesta Ordenanza.

- b)Planos, incluíndo esquema do sistema de captación co seu dimensionado.
- c)Prego de prescricións técnicas.
- d)Orzamento das instalacións.

4.3.Para o outorgamento da licencia de primeira ocupación ou funcionamento, logo de rematadas as obras, esixirase a presentación dun

certificado, emitido por técnico competente, acreditativo de que a instalación realizada resulta conforme co proxecto autorizado.

4.4. Para o caso de que, de acordo co Regulamento de instalacións térmicas nos edificios (RITE), aprobado por RD.1751/1998, do 31 de xullo ou a normativa posterior aplicable, a instalación non precise de proxecto, este substituirase pola documentación presentada polo instalador nas condicións que se determinen regulamentariamente (actualmente: instrucción técnica ITE 07 RITE), debendo igualmente quedar xustificado na memoria o cumprimento da ordenanza.

De se optar, conforme co artigo 7 desta ordenanza, por introducir solucións alternativas distintas ós captadores de enerxía solar, estarase neste punto ó disposto na regulamentación sectorial correspondente.

#### **Artigo 5.- A mellor tecnoloxía dispoñible.**

5.1. A aplicación desta ordenanza estará acorde en cada caso coa mellor tecnoloxía dispoñible. O Concello dictará as disposicións adecuadas para adaptar as previsións técnicas da ordenanza ós cambios tecnolóxicos que se poidan producir.

5.2. En todo caso, a incorporación de calquera sistema ó abeiro desta ordenanza non poderá causar inconveniente adicional ningún ós usuarios, nin facer incorrer en sobrecustes de explotación maiores que os que correspondan ás tecnoloxías convencionais dispoñibles.

#### **Artigo 6. Responsables do cumprimento da ordenanza.**

Serán responsables do cumprimento do establecido nesta ordenanza o promotor da construción ou reforma, o propietario do inmovible afectado ou ben o facultativo que proxecta e dirixe as obras no ámbito das súas facultades. Tamén será suxeito obrigado pola ordenanza o titular das actividades que se leven a cabo nas edificacións ou construcións afectadas.

#### **Artigo 7. Criterios de excepcionalidade.**

7.1. As instalacións solares deberán proporcionar un aporte mínimo fixado no Anexo II, en función da demanda. Poderase reducir xustificadamente ese aporte, aínda que tentando de aproximarse o máximo posible, nos seguintes casos:

- a) Cando se cubra esa porcentaxe de aporte enerxético mediante o aproveitamento de enerxías renovables, procesos de coxeneración ou fontes de enerxía residuais procedentes da instalación de recuperadores de calor alleos á propia xeración de calor da edificación, de forma que os beneficios ambientais no seu conxunto, segundo o establecido no Anexo III, sexan equivalentes ós correspondentes á enerxía solar exclusivamente.
- b) Cando o emprazamento non conte con suficiente acceso ó sol por barreiras externas ó mesmo.
- c) En obras de rehabilitación de edificacións e de adaptación de piscinas existentes, cando existan limitacións non subsanables, derivadas da



configuración preexistente ou da normativa urbanística que lle sexa de aplicación.

- d) En obra nova, cando existan graves limitacións non subsanables, derivadas da normativa urbanística aplicable, que faga evidente a imposibilidade de dispoñer de toda a superficie de captación necesaria.

En todo caso, as obras de nova edificación e as demais ás que se refire o artigo 2.1.a) desta ordenanza, deberán proxectarse tendo en conta sempre, entre outras consideracións, a incidencia da construción proxectada sobre o soleamento das edificacións colindantes.

- e) Cando se trate de inmobles suxeitos a algún réxime de protección polo seu valor histórico, arqueolóxico, artístico ou cultural nos casos determinados polo órgano competente encargado da súa protección.

7.2. No caso de instalacións que se atopen nos casos b), c), d) e e) do apartado anterior, deberase xustificar a inclusión alternativa na edificación de medidas ou elementos que produzan unha redución de emisións de CO<sub>2</sub>, equivalentes ás que se obterían mediante a correspondente instalación solar, segundo o establecido no Anexo III da ordenanza.

As solucións propostas deberán, en todo caso, xustificarse en base á Análise de Ciclo de Vida (ACV), de acordo co precitado Anexo III.

7.3. Poderán propoñerse solucións alternativas ó emprego de captadores solares térmicos mediante calquera outra tecnoloxía, sempre que se cumpran simultaneamente as dúas condicións seguintes:

- a) En calquera caso, o aporte solar mínimo non poderá ser inferior ó que establece a normativa sectorial de aplicación de ámbito autonómico ou estatal.

- b) Que se inclúan na actuación outras tecnoloxías, tanto activas como pasivas, que proporcionen unha redución de emisións equivalentes ás que se obterían mediante a captación solar resultante de aplicar o Anexo II. A equivalencia de emisións xustificarase en base á ACV, segundo o que establece o Anexo III da ordenanza.

Tales solucións alternativas deberán estar amplamente xustificadas a xuízo do órgano municipal competente, quen poderá esixir todas as aclaracións que estime oportunas a fin de garantir o cumprimento dos obxectivos desta ordenanza.

Toda a documentación achegada deberá estar subscribida por técnico competente en materia de enerxía e visada polo colexio oficial correspondente, na que declarará a conformidade das instalacións cos criterios de deseño da ordenanza.

7.4. Procederá eximir da obrigatoria instalación de captación solar para usos térmicos nos seguintes casos:

- a) Cando así o determine o órgano competente en materia de protección do patrimonio histórico, arqueolóxico, artístico ou cultural.

b) No caso xeral (táboa I do Anexo I) ata unha demanda máxima de 5.000 litros diarios, cando por aplicación do disposto no artigo 7.1, apartados a), b), c), d) e e) da ordenanza, se xustifique a imposibilidade de acadar unha porcentaxe de aporte solar mínimo do 25%.

#### **Artigo 8.- Requisitos das instalacións.**

8.1. As instalacións de enerxía afectadas por esta ordenanza deberán cumprir a normativa sectorial vixente en cada momento e resúltalles especialmente aplicable a L.21/1992, do 16 de xullo, de Industria (arts. 30 e ss.), no tocante ó réxime de infraccións e sancións, e o RITE.

8.2. As condicións de deseño e cálculo das instalacións de enerxía solar, así como a demanda de AQS, deberán quedar suficientemente xustificadas no proxecto da instalación citado no artigo 4, mediante a utilización de procedementos de recoñecida solvencia e parámetros baseados na normativa sectorial aplicable. Considérase adecuada para tal fin a utilización do prego oficial de condicións técnicas do IDAE (Instituto para a Diversificación e Aforro da Enerxía). En todo caso, non poderán ser inferiores ós que se inclúen no Anexo I desta ordenanza.

8.3. No caso de optar por tecnoloxías diferentes da captación solar para fins térmicos, o proxecto incluírá igualmente o cálculo da demanda de AQS e valorarase o aporte solar correspondente en termos de emisións evitadas en base á ACV. As condicións de deseño e cálculo das instalacións deberán igualmente quedar xustificadas no proxecto.

#### **Artigo 9. Protección da paisaxe.**

9.1. Ás instalacións reguladas nesta ordenanza sonlles de aplicación as normas urbanísticas destinadas a impedir a desfiguración da perspectiva da paisaxe ou prexuízos á harmonía paisaxística ou arquitectónica e tamén a preservación e protección dos edificios, conxuntos, contornos e paisaxes incluídos nos correspondentes catálogos ou plans urbanísticos de protección do patrimonio.

9.2. Para outorgar a licenza de obra verificarase a adecuación das instalacións ás normas urbanísticas e valorarase a súa integración arquitectónica nos termos previstos no apartado seguinte, así como os seus posibles beneficios e prexuízos ambientais segundo o Anexo III.

9.3. A instalación de paneis nas edificacións deberá axustarse ás seguintes condicións de integración arquitectónica:

a) Cubertas inclinadas: poderán situarse paneis de captación de enerxía solar nos faldóns de cuberta, coa mesma inclinación destes e sen saírse do seu plano, harmonizando coa composición da fachada e do resto da edificación.

b) Cubertas planas: os paneis solares deberán situarse dentro da envolvente formada por planos trazados a 45 ° desde os bordes do último forxado e un plano horizontal situado a 375 cm de altura, medido desde a cara superior do último forxado, segundo as figuras 1.a e 1.b. O peto de protección de cuberta deberá prolongarse con proteccións diáfanas

esteticamente acordes co lugar, sen formar fronte opacos continuos, ata a altura máxima do panel.

Non será necesario prolongar o peto citado sempre que a distancia ( $d$ ), medida desde a parte máis próxima do panel ó plano de fachada, sexa igual ou superior que a distancia existente ( $h$ ) entre a cara superior do forxado de cuberta e a parte máis alta do panel.



Figura 1.a.



Figura 1.b.

c) Fachadas: poderán situarse paneis de captación de enerxía solar nas fachadas, coa mesma inclinación destas e sen saírse do seu plano, harmonizando coa composición da fachada e do resto da edificación.

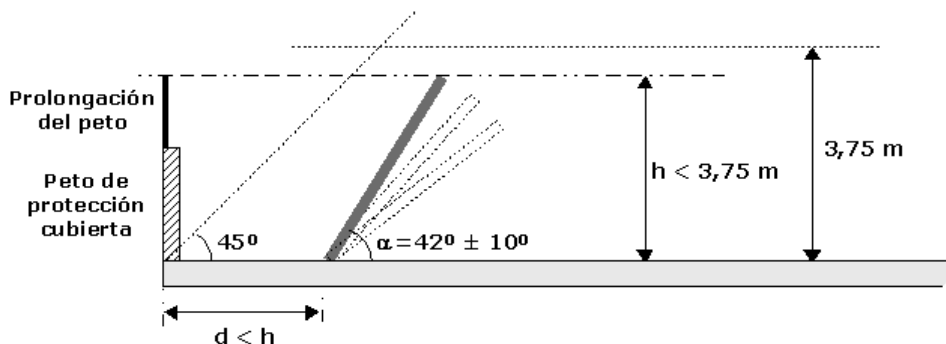
d) Para o caso de inmobles suxeitos a algún réxime de protección, a solución que se aplique será a que dicte favorablemente o órgano competente en materia de protección do patrimonio arqueolóxico, histórico, artístico e cultural.

9.4.0 solicitante poderá propoñer calquera outra solución para a implantación de paneis solares distinta das anteriormente sinaladas, sempre e cando poña de manifesto os criterios de integración arquitectónica e paisaxística considerados, de forma que a instalación non resulte antiestética, inconveniente ou lesiva para a imaxe da cidade.

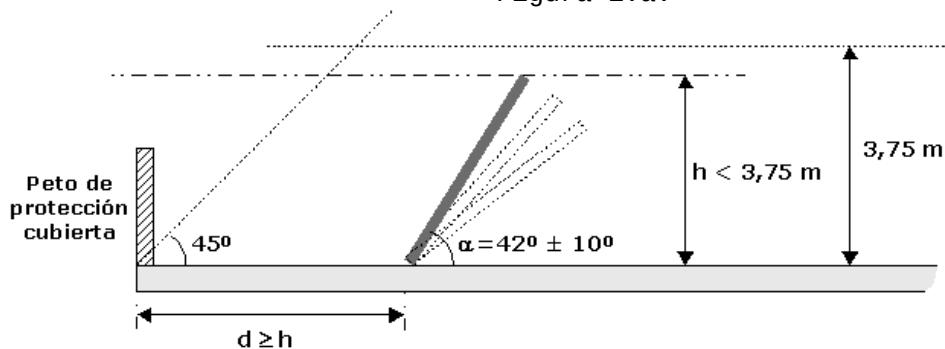
9.5. Queda prohibido expresamente o trazado visible por fachadas de calquera tubería e outras canalizacións que sirvan á instalación, a non ser que se achegue no proxecto, de forma detallada, solución constructiva que garanta a súa adecuada integración na estética da edificación, sen prexuízo do que estableza ó respecto o Plan Xeral de Ordenación Municipal (PXOM).

9.6. En obras de nova planta e substitución, o deseño e composición da edificación terá en conta as condicións de inclinación e orientación máis favorables para o rendemento óptimo dos paneis de captación de enerxía solar.

#### **Artigo 10. Empresas instaladoras.**

As instalacións serán realizadas por empresas instaladoras conforme co previsto na normativa sectorial de aplicación. Soamente poderán empregarse elementos homologados por unha entidade debidamente autorizada. No proxecto de instalación deberán sempre achegarse as características dos elementos que a compoñen.

#### **Artigo 11.- Deber de conservación.**

11.1. O propietario da instalación e/ou o titular da actividade que se desenvolva no inmovible deberá conservar as instalacións reguladas nesta ordenanza en bo estado de seguridade, salubridade e ornato público.

11.2. O deber de conservación da instalación implica o seu mantemento, mediante a realización das medicións periódicas e as reparacións que sexan precisas para preservar as súas condicións de funcionalidade, seguridade, salubridade e ornato público, incluídos os elementos soporte das mesmas.

11.3. Todas as instalacións que se incorporen en cumprimento desta ordenanza deberán dispoñer de equipos axeitados que permitan comprobar o correcto funcionamento do sistema. Deberá existir un indicador de funcionamento anormal do sistema nun lugar que posibilite a rápida detección dos defectos que se poidan producir.

11.4. Serán responsables do mantemento da instalación os seus propietarios ou titulares, con independencia de que a súa utilización sexa individual ou colectiva.

11.5. Para facilitar a comprobación do correcto funcionamento do sistema, as operacións realizadas pola empresa de mantemento deberán quedar debidamente rexistradas no libro de mantemento da instalación, de acordo co disposto na normativa sectorial aplicable.

#### **Artigo 12.-Inspeccións, requirimentos e ordes de execución.**

12.1. Os servizos técnicos municipais teñen plena potestade de inspección sobre as instalacións reguladas nas edificacións incluídas no ámbito de aplicación desta ordenanza.

12.2. De observaren anomalías na instalación ou no seu mantemento, os servizos técnicos municipais correspondentes realizarán os requirimentos necesarios e, de ser o caso, dictarán as ordes de execución que se consideren necesarias para asegurar o cumprimento desta ordenanza.

#### **Artigo 13. Medidas cautelares.**

13.1. A Alcaldía-Presidencia é o órgano competente para ordenar a revisión das licencias, así como para a suspensión das obras en edificacións e usos nas mesmas nos casos de incumprimento da ordenanza.

13.2. A orde de suspensión irá precedida, en todo caso, dun requirimento ó responsable das obras, no que se establecerá o prazo oportuno para o cumprimento das obrigas derivadas desta ordenanza.

#### **Artigo 14.-Axudas.**

14.1. De acordo coas súas dispoñibilidades orzamentarias, o Concello de Vigo poderá aprobar unha liña de axudas, co obxectivo de facilitar a aplicación da presente ordenanza.

14.2. Ademais, ó abeiro do disposto no artigo 103.2.b) do RDLex.2/2004, do 5 de marzo, polo que se aprobou o Texto refundido da Lei reguladora das Facendas locais, o Concello poderá establecer na correspondente ordenanza tributaria unha bonificación de ata o 95% sobre a cota o Imposto de Construcións, Instalacións e Obras a favor das construcións, instalacións ou obras que, non resultando obrigadas pola presente ordenanza, incorporen sistemas para o aproveitamento térmico ou eléctrico da enerxía.

#### **Artigo 15.-Planeamento urbanístico.**

15.1. A modificación e desenvolvemento do planeamento urbanístico vixente a partir da data de entrada en vigor desta ordenanza deberá considerar a eventual variación das condicións de soleamento que se poidan producir no seu contorno e, se é o caso, adoptar ou propoñer a adopción das medidas necesarias para non prexudicar ás instalacións solares preexistentes.

15.2. Os instrumentos e actuacións urbanísticas de desenvolvemento do Plan Xeral de Ordenación Municipal de Vigo deberán posibilitar a implantación das instalacións ás que se refire a presente ordenanza nas mellores condicións técnicas posibles.

#### **Disposición adicional primeira.**

Coa finalidade de efectuar un seguimento da aplicación desta ordenanza e de promover o seu desenvolvemento técnico, crearase unha comisión na que, xunto co Concello, participará a «Fundación Axencia Intermunicipal da Enerxía de Vigo (FAIMEVI)». Tamén poderán asistir, con voz pero sen voto e previa invitación, representantes daquelas institucións e entidades directamente relacionadas co tema cando nas reunións da comisión se vaian tratar asuntos do seu específico interese.

#### **Disposición adicional segunda.**

1.- A «Fundación Axencia Intermunicipal da Enerxía de Vigo (FAIMEVI)» prestará ó Concello de Vigo o asesoramento técnico e científico preciso para a implementación desta ordenanza; en particular, no tocante ó procedemento de autorización administrativa dos proxectos de instalación de captación de enerxía solar para AQS ou tecnoloxías alternativas ambientalmente equivalentes segundo Anexo III, aplicación das mellores tecnoloxías dispoñibles, formulación polos interesados de alternativas ó emprego de captadores solares térmicos ou á localización dos paneis solares nas edificacións.

2.- A estes efectos, subscribirase o oportuno convenio de colaboración entre as partes no que se fixarán os termos e condicións desa colaboración.

### Disposición final primeira.

1.- A promulgación futura e entrada en vigor de normas de rango superior ó desta ordenanza que afecten ás materias reguladas na mesma determinará a aplicación automática daquelas, sen prexuízo dunha posterior adaptación, no que fose necesario, da ordenanza.

2.- Con todo, as súas determinacións específicas, adaptadas ás particulares condicións climáticas, demográficas e urbanísticas da cidade de Vigo, rexerán como complementarias das normas que poidan dictar, no ámbito das súas competencias, o Estado e a Comunidade Autónoma de Galicia.

### DISPOSICIÓN FINAL SEGUNDA:

Esta ordenanza entrará en vigor ós seis (6) meses dende a publicación no Boletín Oficial da Provincia do seu texto aprobado definitivamente e rexerá en tanto non se acorde a súa modificación ou derogación. Será, por tanto, aplicable a todos os proxectos afectados por ela, cuxa petición de licencia se presente con posterioridade a esa data, independentemente de cal sexa a de visado do proxecto polo respectivo Colexio Oficial.

### ANEXO I. CRITERIOS DE CÁLCULO

#### A1.1. Cálculo da demanda.

1. Para o cálculo da demanda de Auga Quente Sanitaria (AQS) tomaranse os valores de referencia a 60 °C da táboa seguinte:

CRITERIO DE CONSUMO	Volume de AQS diario (a 60° C)	
Vivendas unifamiliares	30 litros	Por persoa
Vivendas multifamiliares	22 litros	Por persoa
Hospitais e clínicas	55 litros	Por cama
Hoteis ****	70 litros	Por cama
Hoteis ***	55 litros	Por cama
Hoteis/Hostais **	40 litros	Por cama
Hostais/Pensións *	35 litros	Por cama
Camping	40 litros	Por emprazamento
Residencias (anciáns, estudantes, etc.)	55 litros	Por cama
Vestiarios/duchas colectivas	15 litros	Por servizo
Escolas	3 litros	Por alumno
Cuarteis	20 litros	Por persoa
Fábricas e talleres	15 litros	Por persoa
Oficinas	3 litros	Por persoa
Ximnasios	20 a 25 litros	Por usuario
Lavanderías	3 a 5 litros	Por kg de roupa
Restaurantes	5 a 10 litros	Por comida
Cafeterías	1 litros	Por almorzo

### Táboa 1. Demanda de AQS de referencia a 60 °C.

Para outros usos tomaranse valores contrastados pola experiencia ou recollidos por fontes de recoñecida solvencia.

2.No uso residencial o cálculo do número de persoas por vivenda deberá facerse utilizando como valores mínimos os que se relacionan a seguir:

- Estudos dun único espacio ou vivendas de 1 dormitorio: 1,5 persoas.
- Vivendas de 2 dormitorios: 3 persoas.
- Vivendas de 3 dormitorios: 4 persoas.
- Vivendas de 4 dormitorios: 6 persoas.
- Vivendas de 5 dormitorios: 7 persoas.
- Vivendas de 6 dormitorios: 8 persoas.
- Vivendas de 7 dormitorios: 9 persoas.
- A partir de 8 dormitorios valoraranse as necesidades como se se tratase de hostais.

3.Adicionalmente teranse en conta as perdas en distribución/ recirculación da auga ós puntos de consumo.

4.Para o cálculo posterior da contribución o aporte solar anual, estimaranse as demandas mensuais tomando en consideración o número de unidades de consumo (persoas, camas, servizos, etc.) correspondentes á ocupación plena, a non ser instalacións de uso turístico nas que se xustifique un perfil de demanda orixinado por ocupacións parciais.

5.Tomarase como pertencente a un único edificio a suma de consumos de AQS de diversos edificios executados dentro dun mesmo recinto, incluídos todos os servizos. Igualmente no caso de edificios de varias vivendas ou usuarios de AQS, ós efectos de esta esixencia, considerarase a suma dos consumos de todos eles.

6.Cando se acredite que non existe ocupación ningunha durante 185 días ó ano ou máis, unicamente será esixible unha preinstalación solar constituída, alomenos, polas canalizacións auxiliares e todos os elementos do subsistema hidráulico, a excepción das bombas. Neste caso deberá quedar xustificado no proxecto que se dispón dos espazos necesarios para acoller todos os compoñentes do sistema e que os elementos constructivos da edificación foron deseñados de forma que o sistema completo poida ser instalado sen alteración da construción.

Para o caso de que posteriormente se superase aquel nivel de ocupación, será obrigatoria a instalación completa do sistema.

7.Para o caso que se xustifique un nivel de demanda de AQS que presente diferencias de consumo de máis do 50% entre os diversos días da semana, considerarase o consumo correspondente ó día medio da semana e a capacidade de acumulación será igual ó consumo do día da semana de maior demanda.

#### **A.1.2. Datos meteorolóxicos, térmicos e xeográficos.**

As táboas seguintes recopilan unha serie de valores de determinados parámetros que poden resultar necesarios para os cálculos das instalacións obxecto desta ordenanza.

No deseño de instalacións realizado conforme a parámetros diferentes, deberanse xustificar os datos da radiación solar recibida mediante calquera procedemento analítico ou experimental cientificamente admisible, ou se foron obtidos dalgunha fonte oficialmente recoñecida ésta debe ser citada.

Radiación Solar Global media diaria mensual e diaria anual<sup>1</sup>  
(kW·h/m<sup>2</sup>)

Xan	Feb	Mar	Abr	Mai	Xun	Xul	Ago	Set	Out	Nov	Dec	MEDIA
1,5	2,1	3,6	4,2	5,5	6,1	6,3	5,9	4,5	2,8	1,7	1,3	3,8

Temperatura ambiente media mensual e media anual, durante as horas de sol  
(°C)

Xan	Feb	Mar	Abr	Mai	Xun	Xul	Ago	Set	Out	Nov	Dec	MEDIA
11	12	14	16	18	20	22	23	20	17	14	12	16,6

Temperatura mínima histórica<sup>3</sup>  
(°C)

-5

Temperatura media mensual e media anual da auga de abastecemento da rede xeral<sup>4</sup>

Xan	Feb	Mar	Abr	Mai	Xun	Xul	Ago	Set	Out	Nov	Dec	MEDIA
10,6	11,0	11,7	12,7	14,0	15,9	17,9	20,5	20,9	18,1	13,8	12,0	14,9

Datos xeográficos

Casa do Concello			Peinador		
Lonxitude	Latitude	Altura	Lonxitude	Latitude	Altura
8° 43' W	42° 14' N	45 m	8° 38' W	42° 13' N	255 m

ANEXO II. CONTRIBUCIÓN SOLAR MÍNIMA

**A.2.1. Auga Quente Sanitaria.**

A contribución solar mínima anual defínese como a relación entre os valores anuais da enerxía solar aportada a consumo e a demanda enerxética, obtidos a partir de valores mensuais.

A contribución solar será o maior dos valores que corresponda á aplicación desta ordenanza e calquera outra normativa sectorial de aplicación.

Considéranse dous casos:

1)Xeral: supoñendo que a fonte enerxética de apoio sexa gasóleo, propano, gas natural ou outras.

<sup>1</sup> Datos relativos á estación meteorolóxica de Peinador (1982-1991). Fonte Ministerio de Medio Ambiente.

<sup>2</sup> Fonte: Centro de Estudos da Enerxía Solar - Censolar.

<sup>3</sup> Datos relativos á estación meteorolóxica de Peinador (4.2.1963). Fonte Ministerio de Medio Ambiente.

<sup>4</sup> Valores medios 2002-2004 referidos á saída da ETAP do Casal. Fonte Aqualia.



2)«Efecto Joule»: supoñendo que a fonte enerxética de apoio sexa enerxía eléctrica directa por efecto Joule.

Demanda total da edificación (l/d)	Aporte solar (%)
0 - 1.750	0
1.750 - 7.000	35
7.000 - 8.000	45
8.000 - 9.000	52
9.000 - 10.000	55
10.000 - 12.500	65
> 12.500	70

Táboa 1. Caso xeral

Demanda total da edificación (l/d)	Aporte solar (%)
0-50	0
50 - 1.000	60
1.000 - 2.000	63
2.000 -3.000	66
3.000 - 4.000	69
> 4.000	70

Táboa 2. Efecto Joule

#### A.2.2. Piscinas.

A contribución solar será o maior dos valores que corresponda á aplicación desta ordenanza e calquera outra normativa sectorial de aplicación.

En piscinas situadas en locais cubertos o quecemento da auga obterase mediante sistemas de enerxía solar activa de baixa e media temperatura, con outras fontes de enerxía renovables ou residuais, cubrindo alomenos, o 70% da demanda de enerxía térmica anual, puidendo cubrir o resto con enerxías convencionais. En ningún caso poderá utilizarse enerxía eléctrica para o quecemento por efecto Joule como apoio das fontes anteriores.

O quecemento das piscinas descubertas unicamente poderá realizarse mediante sistemas de aproveitamento da enerxía solar ou fontes de enerxía residuais.

### ANEXO III. BENEFICIOS AMBIENTAIS

Neste anexo detállanse os criterios en base ós que se rexerá o cálculo das emisións evitadas, para os casos nos que sexa de aplicación o establecido nos apartados 2 e 3 do artigo 7 da ordenanza.

#### A.3.1. Terminoloxía.

□ **GEI**: gases de efecto invernadoiro. Segundo se recolle no Protocolo de Kioto, son os seguintes:

- Dióxido de Carbono (CO<sub>2</sub>)
- Metano (CH<sub>4</sub>)
- Óxido nitroso (N<sub>2</sub>O)
- Hidrofluor-carbuos (HFCs)
- Perfluoro -carbuos(PFCs)
- Hexafluoruro de xofre (SF<sub>6</sub>)

Ás veces, utilízase tamén a denominación internacionalmente aceptada GHG «Green House Gasses».

□ **g-CO2 equivalente:** medida normalizada para as emisións, que cuantifica a diferente intensidade do efecto producido polos distintos gases responsables do efecto invernadoiro.

□ **ACV:** siglas que se corresponden coa «Análise do Ciclo de Vida». A ACV é unha ferramenta de xestión ambiental, que a través dunha visión global do problema, permite analizar e comparar en modo obxectivo e sobre unha base científica produtos, sistemas e/ou servizos desde o punto de vista ambiental. A ACV calcula e avalía todos os fluxos relevantes de materia e enerxía que entran e saen do sistema en estudo, tendo en conta todo o ciclo de vida do mesmo, é dicir, desde a extracción de materia prima da terra, o seu procesamento, transporte, elaboración do produto, o seu uso, e culminando co seu reciclado, reuso e disposición final.

□ **PELET:** é un combustible sólido obtido a partir de restos de madeira (viruta e serrín) que son prensados a alta presión, sen ningún tipo de aditivo. É un combustible natural e limpo, con alto poder calorífico e que pode ser dosificado dunha forma exacta e automática.

### A.3.2. Referencia.

Tomarase o gasóleo C como base de xeneración de enerxía convencional, por ser o combustible máis utilizado habitualmente.

Considéranse «emisións evitadas» a diferenza entre as que se emitirían se o combustible utilizado fose gasóleo C e aquelas emitidas mediante os sistemas de produción da enerxía térmica que se utilizan.

Tomarase como base de cálculo das emisións os valores seguintes:

	Emisións GEI (g-CO2 equivalentes/ kW·h xenerado)
Gasóleo C	338 <sup>(1)</sup>
Solar térmica	6 <sup>(2)</sup>

Fonte: <sup>(1)</sup> Suisse Office of Energy <sup>(2)</sup> University of Sydney

### A.3.3. Emisións ACV de diferentes tecnoloxías.

As emisións GEI totais estimadas no punto anterior poderán ser evitadas mediante solucións distintas da enerxía solar térmica. Como referencia, inclúense os seguintes métodos alternativos:

- Sistemas de xeración eléctrica mediante enerxías renovables (enerxía fotovoltaica, ...)
- Sistemas de xeración térmica baseados en tecnoloxías menos contaminantes que a de referencia (sistemas de calefacción mediante calderas de pelet, enerxía solar para solo radiante, ...)
- Instalacións de coxeneración.
- Medidas de aforro e eficiencia enerxética en xeral que repercutan nun aforro cuantificable de enerxía (maiores aillamentos, adopción de criterios bioclimáticos, ...).
- Calquera combinación das mesmas ou outras propostas que produzan unha redución equivalente das emisións GEI «a evitar» calculadas previamente.

Con independencia da natureza da solución proposta, será preciso cuantificar a súa influencia medioambiental en termos de emisións de CO<sub>2</sub> equivalentes (GEI). 2

Para o cálculo das emisións, referidas á ACV, tomaranse os valores das emisións GEI da táboa seguinte, que inclúe unha valoración das emisións de distintas tecnoloxías, a relación en % respecto ó combustible base, gasóleo C, así como o efecto das mesmas (- = redución, + = aumento).

Emisións GHG (Green House Gasses) g(CO <sub>2</sub> -equivalentes)/kwh	Variación %	Efecto	
<b>PRODUCCIÓN ELÉCTRICA (kW·h<sub>e</sub>)</b>			
Carbón	1.100	225,44	+
Fotovoltaica (p-Si) <sup>(1)</sup>	189	-44,08	-
Fotovoltaica (m-Si) <sup>(1)</sup>	114	-66,27	-
Eólica <sup>(1)</sup>	36	-89,35	-
<b>COXENERACIÓN</b>			
Gasóleo	350	3,55	+
Gas natural	260	-23,08	-
<b>PRODUCCIÓN TÉRMICA (kW·h<sub>t</sub>)</b>			
Fuelóleo <sup>(3)</sup>	366	8,28	+
Gasóleo C <sup>(1)</sup>	338	0	0
GLP <sup>(3)</sup>	304,3	-9,97	-
Gas natural <sup>(1)</sup>	286,5	-15,24	-
Pelets (Astillas de madeira) <sup>(2)</sup>	37,5	-88,91	-
Solar Térmica <sup>(4)</sup>	6	-98,22	-

Fontes: (1) Suisse Office of Energy  
 (2) Joanneum Research (Austria)  
 (3) University of California  
 (4) University of Sydney

Non obstante, poderase presentar calquera outra proposta ou plantexamento que, debidamente xustificado, con valores de referencia de fontes oficiais ou de recoñecido prestixio a xuízo do órgano municipal competente, aporte uns beneficios ambientais igualmente cuantificables e equivalentes ás emisións totais que deban ser evitadas segundo o exposto neste anexo.”

7.- (141).- APROBACIÓN DEFINITIVA DA MODIFICACIÓN PUNTUAL NÚM. 4 DO PLAN ESPECIAL DE EQUIPAMENTO E INFRAESTRUCTURA VIARIA DO CAMPUS UNIVERSITARIO DE VIGO. EXPTE. 8859/411.

ANTECEDENTES.- Con data 8 de xullo de 2005 o técnico de administración xeral da oficina de Planeamento e Xestión, da Xerencia Municipal de Urbanismo, Sr. Cominges Cáceres, informa do que segue:

"Este informe emítese en relación coa documentación presentada pola Universidade de Vigo na Xerencia Municipal de Urbanismo en datas 04/02/2004, no 20/08/2004, 25/08/2004 e 28/10/2004, denominada "Modificación puntual núm. 4 do plan especial de equipamento docente e infraestrutura viaria no Campus Universitario de as Lagoas-Marcosende".

Dita documentación ven asinada por D. José Carlos Rodríguez Otero, arquitecto de planificación da Unidade técnica da Universidade e consiste nunha memoria técnica-xustificativa da modificación, un estudo de sostibilidade ambiental, impacto territorial e paisaxístico, un anexo de aclaracións ós aptdos. "4" e "8" da memoria xustificativa e un texto refundido, do Plan Especial de equipamento docente e infraestrutura viaria, no que se refunde toda a documentación do Plan primixenio coas catro modificacións puntuais (as tres xa aprobadas e esta cuarta que agora se propón). Enténdese que esta documentación refundida, con data de xullo de 2004, substituirá a toda a documentación dilixenciada con anterioridade do Plan Especial vixente, no caso de que se acade a aprobación definitiva da modificación agora proposta.

1.- ANTECEDENTES DE PLANEAMENTO: A ordenación urbanística do Campus Universitario de Lagoas-Marcosende da Universidade de Vigo, régulase polo PLAN ESPECIAL DE EQUIPAMENTO DOCENTE E INFRAESTRUCTURA VIARIA, que se aprobou definitivamente o 02/03/1998.

Dito Plan Especial desenvolve as determinacións do vixente Plan Xeral de Ordenación Urbana do 29/04/1993 (PXOU-93) e, en concreto, da súa modificación puntual núm. 9, aprobada definitivamente polo Pleno do Concello de Vigo no 03/07/1997.

Naquela modificación puntual do PXOU estableceuse a necesidade de desenvolver o sistema xeral da Universidade mediante un Plan Especial. Incorporouse unha ficha de características a instancia da CPTOPV da Xunta de Galicia, cun cadro coa previsión de superficies nos distintos usos posibles.

A instancia da Universidade de Vigo, o Concello aprobou definitivamente no 29/09/2000 unha primeira modificación puntual do Plan Especial (expte. 5564/411); a segunda modificación puntual no 29/04/2002 (expte. 6196/411) e a terceira no 29/09/2003 (expte. 7848/411).

No 04/02/2004 presentouse pola Universidade de Vigo a solicitude de modificación puntual nº 4 do Plan Especial, que é o obxecto deste procedemento. En data 12/02/2004 notificóuselle dende esta Administración municipal a necesidade de efectuar unha serie de correccións. Nos días 20 e 25 de agosto e 29 de outubro de 2004 o representante da Universidade presentou a documentación final corrixida.

No 21/10/2004 a xefa da unidade técnica municipal de Medio Ambiente emitíu informe favorable sobre a pretendida modificación puntual. No 29/10/2004 o arquitecto xefe e o técnico de administración xeral da oficina de Planeamento emitiron informe-proposta favorable á aprobación inicial da modificación.

En data 15/11/2004 a Xunta de Goberno Local emitíu acordo de aprobación inicial. A continuación abríuse un trámite de información pública polo prazo dun mes, mediante publicación de anuncios no DOG núm. 5, do 10/01/2005 e nos diarios Faro de Vigo (03/12/2004 e 04/12/2004), La Voz de Galicia (04/12/2004) e Atlántico (03/12/2004). Durante dito período non se interpuxo ningún escrito de alegacións.

No 25/01/2005 a delegada provincial de Cultura de Pontevedra da Xunta de Galicia emitíu informe favorable sobre esta modificación puntual, no que considerou que *"na zona cualificada anteriormente como de protección arqueolóxica, realizáronse unhas sondaxes arqueolóxicas mecánicas con resultado negativo. Por outro lado, incrementáanse as zonas verdes no contorno de protección do xacemento arqueolóxico do Monte das Cabanas, o que, sen dúbida, contribuirá á súa protección e posible posta en valor"*.

No día 09/06/2005 a Comisión Superior de Urbanismo da Xunta de Galicia emitíu tamén informe favorable ó respecto. Dito informe notificouse a esta Administración municipal no día 07/07/2005.

2.- CONTIDO DA MODIFICACIÓN: Esta modificación puntual nº 4 do Plan Especial proposta pola Universidade de Vigo, xustifícase a xuízo da propia Universidade, no interese público que a súa propia finalidade comporta e na obriga de acomodar as determinacións do Plan ás novas necesidades xurdidas nun sistema por definición aberto como é a Universidade.

En concreto, preténdese desenvolver á denominada "CIDADE TECNOLÓXICA", como nova proposta coherente coas claves do plan especial, un plan integrador "Campus Parque", dos elementos do sistema e da base, territorio, sobre o que se ordena.

O ámbito científico (área escollida para a implantación das instalacións da futura Cidade Tecnolóxica), precisa dun cambio de uso dunha zona verde (ACI3) próxima á facultade de Ciencias do Mar, pero que, pola súa posición, permitirá a conexión das facultades de Ciencias do Mar e de Dereito Económico.

Na área central do Campus prodúcese en cambio unhas modificacións que incrementan as zonas verdes, unha vez rematado o proxecto da Cidade Universitaria, que dotou dos servizos necesarios á comunidade universitaria. Igualmente na zona docente denominada "Ámbito Humanístico", onde se sitúan as facultades de Humanidades, Ciencias Económicas e Ciencias Xurídicas, prodúcese modificacións que incrementan as zonas verdes.

Na área deportiva propónse a ampliación da zona de aparcadoiro e a creación dun vial, ocupando parte dunha área cualificada anteriormente como zona verde de protección arqueolóxica. Esta modificación, sinalada coas claves ADE 2 e ADE 3 no documento da modificación, afecta a 6.955,26 m<sup>2</sup> de zona verde, que pasarían: 1.524,46 m<sup>2</sup> a vial e 5.430,79 m<sup>2</sup> a aparcadoiro en superficie. Esta modificación informouse favorablemente pola Consellería de Cultura, no referente á afección do xacemento, e pola Comisión Superior de Urbanismo, por afectar a zonas verdes cualificadas. A este respecto cabe engadir que a Universidade presentou no 28/10/2004 copia da resolución da Dirección Xeral do Patrimonio Cultural, en relación á intervención arqueolóxica xa realizada nesta zona como estudo previo á modificación que se propón.

A redución de zona verde neste concreto punto, compénsase cun incremento de zonas verdes nunha superficie de 17.515 m<sup>2</sup> antes afectos a aparcadoiros, na zona de protección do xacemento arqueolóxico do Monte de As Cabanas (AC11), así como 5.000 m<sup>2</sup> na área central (AC1).

En xeral, o conxunto das modificacións propostas, produce, en relación coa situación vixente (Plan Especial da Universidade, trala Modificación nº 3), as seguintes variacións cuantitativas:

- Incremento de 10.380,12 m<sup>2</sup> de superficie para uso docente.
- Incremento de 2.499,17 m<sup>2</sup> superficie para uso de investigación.
- Redución de 7.650,52 m<sup>2</sup> en superficies de uso dotacional.
- Redución de 2.330,83 m<sup>2</sup> de zonas peonís.
- Redución de 1.344,34 m<sup>2</sup> de zonas deportivas
- Incremento de 2.752,46 m<sup>2</sup> de zonas verdes
- Redución de 5.277,55 m<sup>2</sup> de superficie de aparcadoiros.
- Incremento de 971,49 m<sup>2</sup> de superficie de rede viaria.

A modificación tamén afecta á Ordenanza E.N.2 de "Edificios de nova planta para uso docente, con posibilidade de realizar investigación aplicada", cualificación de solo que afecta á zona da modificación: ámbito científico da futura Cidade Tecnolóxica.

A modificación que se propón na normativa de edificación (artigo 8.2.) consiste en permitir unha altura máxima de 16 metros, con posibilidade de plantas técnicas de 3,50 metros por enriba desta altura, cando antes se permitían 12 metros, e 16 metros nun máximo do 30% da planta.

En canto ós recuamentos fíxanse agora de 6 metros, ou sen recuamento da aliñación do vial se é rodado, cando antes establecíanse en 12 metros.

Estas modificacións xustifícanse na memoria do proxecto en razóns técnicas estruturais dos edificios a implantar, así como no acceso de aprovisionamentos e abastecemento.

Igualmente, na documentación complementaria presentada o 28/10/2004, achegouse un estudo de impacto paisaxístico (a incorporar ó estudo de sostibilidade ambiental, impacto territorial e paisaxístico) no que se estuda o impacto da altura proposta na edificación en relación coas visuais e o contorno da idade Universitaria.

A documentación presentada como texto refundido comprobouse que se axusta fidedignamente ó Planeamento vixente coas modificacións puntuais aprobadas

e a terceira proposta. Será de gran utilidade polo emprego dun texto completo (refundido) que permite unha mellor comprensión e utilización que a través de documentos independentes.

3.- CUMPRIMENTO DO PLANEAMENTO XERAL VIXENTE: O Plan Xeral de Ordenación vixente, coa modificación puntual nº 9 aprobada definitivamente estableceu como ficha de características do plan especial da Universidade a seguinte:

DENOMINACIÓN: SISTEMA XERAL DA UNIVERSIDADE  
 CLASIFICACIÓN DE SOLO: SISTEMA XERAL (adscrito ó SUNP para a súa obtención)  
 PLANEAMENTO DE DESENVOLVEMENTO: PLAN ESPECIAL DE EQUIPAMENTO DOCENTE E INFRAESTRUCTURA VIARIA  
 SUPERFICIE: 1.380.290 m<sup>2</sup>  
 SISTEMA DE ACTUACIÓN: EXPROPIACIÓN  
 PROGRAMA: ACTUACIÓN EN MARCHA  
 OBXECTIVOS: CREAR CAMPUS UNIVERSITARIO DE VIGO

USOS	SUPERFICIE (*)
DOCENTE	206.834 m <sup>2</sup>
INVESTIGACIÓN	58.472 m <sup>2</sup>
DOTACIONAL	69.580 m <sup>2</sup>
RESIDENCIAL UNIV.	84.873 m <sup>2</sup>
APARCADOIROS	116.685 m <sup>2</sup>
ZONAS PEONIS	74.790 m <sup>2</sup>
ZONAS VERDES	602.000 m <sup>2</sup>
ZONAS DEPORTIVAS	75.774 m <sup>2</sup>

(\*).As superficie que se indican son aproximadas podendo variarse en máis ou menos un 10% xustificadamente no Plan Especial.

As edificabilidades para cada uso especificaranse xustificadamente no Plan Especial, tendo en conta o carácter dotacional público da actuación e o respecto ó medio natural.

OBSERVACIÓNS: procurarase a restauración do relevo e a rexeneración dos espazos verdes. Incorporará unha normativa de protección de restos arqueolóxicos.

INSTRUMENTO DE ORDENACIÓN E NORMATIVA DE APLICACIÓN: PLAN ESPECIAL DE EQUIPAMENTO DOCENTE E INFRAESTRUCTURA UNIVERSITARIA.

Coa modificación que se propón a superficie destinada a cada uso e a súa variación porcentual en relación coa que figura na ficha é a seguinte:

USOS	SUPERFICIE segundo MP nº4	VARIACIÓN CON PXOU (%)
DOCENTE	221.333,68 m <sup>2</sup>	+7,01%
INVESTIGACIÓN	63.722,72 m <sup>2</sup>	+8,98%
DOTACIONAL	64.299,06 m <sup>2</sup>	-7,59%
RESIDENCIAL UNIV.	86.621,12 m <sup>2</sup>	+2,05%
APARCADOIROS	117.595,86 m <sup>2</sup>	+0,78%
ZONAS PEATONIS	67.357,53 m <sup>2</sup>	-9,94%
ZONAS VERDES	551.499,98 m <sup>2</sup>	-8,34%
ZONAS DEPORTIVAS	65.819,28 m <sup>2</sup>	-6,68%

Xa que logo pode comprobarse como, coa modificación proposta nº 4, cúmprese o disposto no Plan Xeral.

4.- TRAMITACIÓN DA MODIFICACIÓN PUNTUAL: De acordo co disposto no art. 94 da Lei 9/2002, do 30 de decembro, de ordenación urbanística e protección do medio rural de Galicia (LOUGA) as modificacións dos planes suxeitaranse ás mesmas disposicións enunciadas para a súa tramitación e aprobación.

O Plan Especial de equipamento docente e infraestrutura viaria do Campus Universitario de Lagoas-Marcosende (Zamáns), é un Plan de infraestructuras e dotacións regulado no art. 71 LOUGA, que desenvolve a previsión do Plan Xeral de Ordenación Urbana de Vigo.

Segundo o artigo 83 da LOUGA os plans especiais poderán ser formulados polos Concellos, por outros órganos competentes na orde urbanística e polos particulares lexitimados para facelo.

Este procedemento tramitouse de conformidade co preceptuado nos arts. 86 e 94 LOUGA. Emitíronse os preceptivos informes da Consellería de Cultura e da Comisión Superior de Urbanismo en senso favorable. A documentación incorpora o estudo de sostibilidade ambiental, impacto territorial e paisaxístico esixido polo artigo 61 da LOUGA, e que se informou favorablemente polos servizos municipais de Medio Ambiente.

O expediente de "Modificación puntual nº4 do plan especial de equipamento docente e infraestrutura viaria no Campus Universitario de As Lagoas-Marcosende presentado pola Universidade de Vigo, contén a documentación suficiente para o obxectivo proposto, que parece xustificada técnica e pola entidade promotora do expediente e axústase ás determinacións que para ese ámbito establece o Plan Xeral de Ordenación Urbana de Vigo vixente.

É competente para dictar o acordo que agora se propón, o Pleno do Concello, consonte co disposto no art. 123.1.i) Lei 7/1985, do 2 de abril, de Bases do Réxime Local (LBRL)."

Polo anteriormente exposto, o funcionario informante emite a proposta que se contén na parte dispositiva deste acordo.

O Consello da Xerencia Municipal de Urbanismo, en sesión do 14 de xullo de 2005, propón ó Pleno da Corporación a aprobación da devandita proposta.

(No momento da votación está ausente o Sr. Alonso Vázquez.

VOTACIÓN E ACORDO.- Por unanimidade dos vintetrés membros presentes da Corporación, dos viteses que a constituen de feito, acórdase:

Primeiro.- Aprobar definitivamente a modificación puntual núm. 4 do Plan Especial de Equipamento Docente e Infraestructura Viaria no Campus Universitario de As Lagoas (Marcosende), promovida pola Universidade de Vigo, na súa última versión (texto refundido de xullo de 2004), redactada polo arquitecto D. José Carlos Rodríguez Otero (expte. 8859/411).



Segundo.- Publíquese este acordo no DOG e a normativa e ordenanzas resultantes da modificación no BOP. Notifíqueselle á CPTOPV da Xunta de Galicia, nos termos regulados no art. 92 Lei 9/2002 (LOUGA). Notifíqueselle tamén o seu contido íntegro ós interesados, xunto cunha copia do informe de 21/10/2004 da oficina municipal de Medio Ambiente, coa advertencia de que contra aquel cabe interpoñer recurso contencioso-administrativo no prazo de dous meses perante o Tribunal Superior de Xustiza de Galicia.

8.- (142).-APROBACIÓN DEFINITIVA DA MODIFICACIÓN PUNTUAL NÚM. 3 DO PLAN PARCIAL DO PARQUE TECNOLÓXICO E LOXÍSTICO DE VIGO. EXPTE. 9353/411.

ANTECEDENTES.- Con data 15 de xullo de 2005 o técnico de administración xeral e máis o arquitecto xefe de Planeamento e Xestión, Sres. Cominges Cáceres e Alonso Fernández, informan do que segue:

“FEITOS/ANTECEDENTES:

1.1.0 Plan Parcial do Parque Tecnolóxico aprobouse definitivamente por acordo plenario municipal do 26/03/2001 (expte: 4959/411), en desenvolvemento dun sector de solo urbanizable delimitado no vixente Plan Xeral de Ordenación Urbana (PXOU-93), trala súa modificación puntual do 29/09/2000 (expte. 4868/411).

1.2.0 proxecto de urbanización correspondente a este plan parcial aprobouse definitivamente por acordo do Consello da Xerencia Municipal de Urbanismo do 21/06/2001, clarexado por acordo posterior do 30/08/2001 (expte. 4281/401).

1.3.No 16/05/2002 o Consello da Xerencia de Urbanismo acordou aprobar definitivamente o proxecto de reparcelación do Parque Tecnolóxico (expte. 4292/401).

1.4.En datas respectivas 29/09/2003 e 28/06/2004 o Pleno municipal acordou aprobar definitivamente as modificacións puntuais núms. 1 e 2 do Plan Parcial (exptes. 8265/411 e 8781/411).

1.5.No 18/10/2004, o representante do Consorcio da Zona Franca de Vigo (CZFY) presentou un escrito nesta Administración municipal solicitando a tramitación e aprobación da modificación puntual nº 3 do referido Plan Parcial. Aportou a tal efecto unha documentación técnica redactada pola empresa EPTISA, asinada polo arquitecto D. Alfonso Botana Castelo, datada en setembro de 2004. No 26/10/2004 os servizos técnicos municipais da Oficina de Planeamento notificaron ó CZFY a necesidade de subsanar unha serie de deficiencias detectadas. Dito requirimento atendeuse polo Consorcio mediante un escrito presentado no 17/11/2004 co que achegou unha segunda documentación técnica corrixida. O proxecto de modificación

remitiuse ó servizo municipal de Medio Ambiente para informe técnico. No día 25/11/2004 o arquitecto xefe e o letrado da oficina municipal de Planeamento emitiron informe favorable á aprobación inicial do Plan Parcial.

1.6.En data 07/12/2004 a Xunta de Goberno Local acordou aprobar inicialmente esta modificación puntual do Plan Parcial do Parque Tecnolóxico, así como requirir "*ó Consorcio da Zona Franca de Vigo a fin de que antes da aprobación definitiva presente un Texto Refundido completo do Plan Parcial, coa ordenación final resultante das tres modificacións puntuais*".

A continuación abríuse un trámite de información pública polo prazo dun mes, mediante publicación de anuncios no DOG núm. 30, do 14/02/2005 e nos diarios "Faro de Vigo" e "La Voz de Galicia" do 21/01/2005.

Durante dito período interpúxose un único escrito de alegacións (02/03/2005, rex. 50021450), suscrito por D. José Antonio Bahamonde Fernández en representación da entidade "Texvigo, Sociedade Cooperativa Galega, Parque Empresarial". No 26/05/2005 a mesma entidade presentou outro escrito (rex. 50121792) desistindo das súas anteriores alegacións.

Nos días respectivos 23/06/2005 e 05/07/2005 o director xeral de cualidade e avaliación ambiental da Xunta de Galicia e a xefa da unidade técnica de Medio Ambiente do Concello emitiron cadanseu informe favorable sobre esta modificación puntual.

En data 14/07/2005 o representante do CZFV presentou na Xerencia de Urbanismo o texto refundido do Plan Parcial, resultante das tres modificacións puntuais.

1.7.0 proxecto inicialmente aprobado desta modificación puntual núm. 3 asinouse polo enxeñeiro de camiños, canles e portos D. Vicente Alcón Vidal, polo arquitecto D. Alfonso Botana Castelo e polo licenciado en biolóxicas D. Calixto Varela Castejón. O texto refundido do Plan Parcial, datado en xullo de 2005 e asinado polo enxeñeiro de camiños D. Roberto Aya Duarte, componse de "Memoria", "Ordenanzas reguladoras", "Plan de etapas", "Avaliación económica das obras de urbanización" e "Planos". No documento da modificación puntual núm. 3 engádesse un "Estudio de sostibilidade ambiental, impacto territorial e paisaxístico".

## 2.- OBXECTO:

A modificación solicitada pretende principalmente un cambio de uso nas parcelas núms. "11" e "12" do Parque Tecnolóxico, para permitir a implantación da actividade industrial dunha importante empresa provedora de PSA PEUGEOT-CITRÖEN. Consiste basicamente en:

2.1.Modificar o uso urbanístico da parcela nº "11", de 8.975 m2 de superficie, previsto no Plan Parcial vixente como "uso administrativo privado", a "uso industrial", coa Ordenanza industrial II.

2.2.Modificar o uso urbanístico dunha parte de 14.949 m2 de superficie da parcela núm. "12", destinada no Plan Parcial vixente a "*Investigación y Desarrollo* ", que pasaría a "uso industrial", "Ordenanza industrial II".

2.3.A xustificación da modificación puntual baséase na necesidade de conseguir unha superficie unitaria suficiente para unha das principais empresas proveedoras de CITRÖEN, que doutro xeito non tería cabida no Parque. Entende o CZFV, promotor da modificación, que a implantación desta actividade industrial (que suporá a creación de novos postos de traballo, dos que 239 serán directos, e a potenciación do sector industrial e automovilístico) xustifica o interese público da modificación que se propón.

### 3.- CONDICIÓN S URBANÍSTICAS:

De acordo co disposto no Plan Xeral de Ordenación Urbana vixente, aprobado definitivamente no 29/04/1993 (PXOU-93), trala súa modificación puntual aprobada por acordo plenario do 29/09/2000, os terreos do Parque Tecnolóxico constitúen un sector de solo urbanizable, remitido a un Plan Parcial coa seguinte ficha de características:

DENOMINACIÓN: PARQUE TECNOLÓXICO E LOXÍSTICO DE VIGO  
Nº de plano: 17-37, 17-36, 18-39, 18-38, 18-37, 18-36, 19-37, 19-38  
Clasificación de solo: urbanizable  
Tipo de núcleo: polígono industrial de nova creación  
Planeamento de desenvolvemento: plan parcial  
Superficie: 874.195 m<sup>2</sup>  
Iniciativa de planeamento: pública  
Sistema de actuación: expropiación  
Obxectivos: creación de parque tecnolóxico e loxístico  
Edificabilidade bruta: 1 m<sup>2</sup>/m<sup>2</sup>  
Usos característicos. - Industrial, - Innovación  
Usos incompatibles: vivenda (permítese vivendas para gardería nas condicións establecidas no PXOU para o uso industrial).  
Usos compatibles: Todos os demais. Os usos compatibles cos principais (Innovación e industrial) enténdese que son admisibles cando están relacionados ou complementan ós usos e características de Parque tecnolóxico e Loxístico. No Plan Parcial estableceranse as limitacións de uso que, en cada zona, sexan precisas para compatibilizar os mesmos cos usos principais  
Reservas mínimas para dotacións: Espazos libres de uso público: 10%. Outros equipamentos: 4%  
Superficie mínima de cesión de solo: A sinalada no convenio urbanístico.

O Plan Parcial do Parque Tecnolóxico e Loxístico de Vigo, na súa primeira versión, aprobada definitivamente no 26/03/2000, tiña as seguintes características:

- Superficie do sector.....	874.436 m <sup>2</sup>
- Edificabilidade : 0,5 m <sup>2</sup> c/m <sup>2</sup> .....	432.909 m <sup>2</sup> c.
- Espazos libres de uso público.....	130.556 m <sup>2</sup>
- Equipamentos públicos.....	27.601 m <sup>2</sup>
- Equipamentos privados.....	57.545 m <sup>2</sup>
- Prazas de aparcadoiro.....	5.045

Como pode comprobarse, o Plan Parcial non consumiu a totalidade da edificabilidade máxima prevista no Plan Xeral (1 m<sup>2</sup>c/m<sup>2</sup>), senón tan só a metade (0,5 m<sup>2</sup>c/m<sup>2</sup>).

O Plan Parcial modificado, trala aprobación da modificación núm. 2, quedou como segue:

- Superficie do sector.....	874.436 m2
- Edificabilidade.....	461.622 m2c.(0,52 m2c/m <sup>2</sup> )
- Espacios libres de uso público.....	130.556 m2
- Equipamentos públicos.....	27.601 m2
- Equipamentos privados.....	57.545 m2
- Prazas de aparcadoiro.....	5.045

Polo tanto o Plan Parcial resultante da modificación núm. "2" tampouco esgota a edificabilidade posible segundo o Plan Xeral.

O ámbito da nova modificación agora proposta, que comprende unha superficie de 23.924 m<sup>2</sup>, atópase dentro da delimitación do Plan Parcial e inclúe a parcela núm. "11" completa e unha parte da parcela núm. "12" do proxecto de reparcelación aprobado.

#### 4.- ANÁLISE DO CONTIDO DA MODIFICACIÓN:

A modificación proposta suprime a totalidade do uso administrativo privado previsto no Plan Parcial. Así mesmo reduce a superficie destinada a I+D e incrementa, a cambio, a superficie de uso industrial, que se concentra agora xunto á rotonda de acceso desde a estrada de acceso á Universidade.

En resumo, a modificación produce, no seu ámbito, as variacións nas intensidades de uso seguintes:

- Incremento de superficie destinada a uso industrial en 23.924 m<sup>2</sup> de solo e de edificabilidade industrial de 16.747 m<sup>2</sup> construíbles de uso industrial II.
- Diminución de superficie destinada a uso I+D "*Investigación y desarrollo*", en 14.949 m<sup>2</sup>, e diminución de edificabilidade nese uso, de 11.959,20 m<sup>2</sup> construíbles.
- Supresión de 8.975 m<sup>2</sup> de superficie destinada a "uso administrativo", e de 8.975 m<sup>2</sup> construíbles nese uso.

En conxunto, a modificación produce un descenso de edificabilidade, de 6.760 m<sup>2</sup>c, mantendo a mesma superficie e edificabilidade para o resto de usos, reservas para aparcadoiros e servizos urbanos que o Plan Parcial vixente.

Referido ó seu ámbito as modificacións son as seguintes:

USO	PLAN PARCIAL VIXENTE		MODIFICACION PROPOSTA		VARIACION	
	SUPERF.	EDIFICABILIDADE	SUPERF.	EDIFICABILIDADE	SUPERF.	EDIFICABILIDADE
ADMINISTRATIVO	8.975 m2 (P-11)	8.975 m2c	0m2	0m2c	-8.975 m2	-8.975 m2c
TOTAL:	8.975 m2	8.975 m2c	0 m2	0 m2c		
I + D INVESTIGA-	14.949 m2 (P-12.01)	11.959,20 m2c			-14.949 m2	-1.494,9m2c

<b>CIÓN Y DESARROLLO</b>			0 m2	0 m2		
<b>TOTAL:</b>	14.949 m2	11.959,20 m2c	0 m2c	0 m2c		
<b>INDUSTRIAL</b>	0 (P-11)	0 m2c (P-11)	8.975 m2 (P-11)	6.283 m2c (P-11)		
<b>TOTAL:</b>	0 (P-12.01)	0 m2c (P12-01)	14.949 m2 (P-12.01)	10.464,30 m2c (P-12.01)	+23.969 m2	+16.747m2c
<b>TOTAL:</b>	0 m2	0 m2c	23.924 m2	16.747,30 m2c		
<b>TOTAL:</b>	23.924 m2	20.934,20 m2C	23.924 m2	16.747,30 m2C	0	-4.187 m2c

Tal e como se sinalou nas anteriores modificacións puntuais, debe indicarse que esta nova modificación do Plan parcial obrigará a rectificar o proxecto de reparcelación aprobado, para axustalo á nova zonificación de ordenanzas. Neste senso cómpre salientar que xa se lle requiriu ó Consorcio da Zona Franca mediante oficio do 13/07/2004 que presentase as pertinentes correccións no proxecto de urbanización e no proxecto de reparcelación, para axustalos á ordenación da modificación puntual nº 2 do Plan Parcial.

Finalmente, dende a perspectiva da totalidade do ámbito do Plan Parcial, trala aprobación desta modificación puntual 3ª, a ordenación xeral quedará como segue (cadro resumo "A1.02" que se incorpora na páx. 22 da memoria xustificativa da modificación):

- Superficie do sector.....	874.436 m2
- Edificabilidade.....	457.432 m2c.(0,52 m2c/m <sup>2</sup> )
- Espacios libres de uso público.....	130.556 m2
- Equipamentos públicos.....	27.601 m2
- Equipamentos privados.....	57.545 m2
- Prazas de aparcadoiro.....	5.045

Polo tanto cómprense igualmente as determinacións do vixente PXOU-93, consumindo menos edificabilidade ca reflectida na ficha de características (1 m2c/m<sup>2</sup>).

Na documentación técnica xustifícase, así mesmo o cumprimento dos estándares mínimos que para dotacións de sistemas locais de espazos libres, equipamentos e aparcadoiros, establece o art. 47.2 da Lei 9/2002, do 30 de decembro (LOUGA). Igualmente inclúese unha xustificación do cumprimento da Lei 8/97 de accesibilidade e supresión de barreiras arquitectónicas.

A documentación tamén incorpora, no cap. "6", un estudo de sostibilidade ambiental, impacto territorial e paisaxístico (art. 65 LOUGA). Dito estudo, informado favorablemente polos servizos de Medio Ambiente do Concello e da Xunta de Galicia, recolle unhas medidas correctoras consistentes na utilización de tratamentos vexetais nos taludes e muros de contención, que se trasladan á normativa específica desta zona de Ordenanza

#### 5.- CONSIDERACIÓNS XURÍDICAS:

-----  
S.Ordinaria 26.07.05

5.1. Por non se atopar o vixente PXOU-93 adaptado á Lei 9/2002, do 30 de decembro, de ordenación urbanística e protección do medio rural de Galicia (LOUGA), deberá aplicarse o disposto na súa Disp. Trans. 1ª.1.d).

5.2.0 obxecto, determinacións e documentación dos Plans Parciais establécense nos arts. 63, 64 e 65 LOUGA e a súa tramitación no art. 86 da mesma Lei.

5.3. O artigo 94 da LOUGA engade que calquera modificación do planeamento urbanístico deberá fundarse en razóns de interese público debidamente xustificadas, e o art. 93 da mesma Lei engade que o procedemento da modificación coincidirá co de aprobación do instrumento de planeamento.

5.4. A alteración do contido dos instrumentos de planeamento configúrase como unha potestade administrativa, a denominada "potestas variandi", que corresponde ás entidades locais e á Comunidade Autónoma, como administracións con competencias na formulación do planeamento, para efectuar discrecionalmente a súa modificación ou, no seu caso, revisión, a fin de adaptalo ás esixencias cambiantes do interese público.

5.5. Esta modificación fúndase en razóns de interese público especificadas na memoria do proxecto, non estrictamente urbanísticas. Motivación que deberá ser valorada pola Corporación Municipal.

5.6. Esta modificación puntual, que supón unha redución da intensidade edificatoria, non afecta ás dotacións públicas, nin ás zonas verdes do Plan parcial aprobado.

5.7. É competente para adoptar o acordo que agora se propón, o Pleno municipal, de conformidade co disposto no art. 123.1.i) LBRL."

Polo anteriormente exposto, os funcionarios informantes emiten a proposta que se contén na parte dispositiva deste acordo.

O Consello da Xerencia Municipal de Urbanismo, en sesión do 21 de xullo de 2004, propón ó Pleno da Corporación a aprobación da devandita proposta.

(No momento da votación está ausente o Sr. Alonso Vázquez).

VOTACIÓN E ACORDO.- Por unanimidade dos vintetrés membros presentes da Corporación, dos vinteseis que a constitúen de feito, acórdase:

Primeiro.- Aprobado definitivamente a modificación puntual nº 3 do plan parcial do Parque Tecnolóxico e Loxístico de Valladares, promovida polo Consorcio da Zona Franca de Vigo, segundo a documentación técnica redactada pola entidade mercantil "EPTISA", asinada polo enxeñeiro de camiños, canles e portos D. Vicente Alcón Vidal, polo arquitecto D. Alfonso Botana Castelo, e polo biólogo D. Calixto Varela Castejón; visado polo Colexio de enxeñeiros de camiños no 16/11/2004; así como o texto refundido do plan

parcial resultante das modificacións puntuais aprobadas, datado en xullo de 2005 e redactado polo enxeñeiro de camiños D. Roberto Aya Duarte (expte. 9353/411).

Segundo.- Ter por desistido a D. José Antonio Bahamonde Fernández en representación da entidade "Texvigo, Sociedad Cooperativa Galega, Parque Empresarial" do solicitado no escrito de alegacións interposto neste procedemento durante o período de información pública.

Terceiro.- Publíquese este acordo no DOG e a normativa e ordenanzas resultantes da modificación no BOP. Notifíqueselle á CPTOPV da Xunta de Galicia, nos termos regulados no art. 92 Lei 9/2002 (LOUGA). Notifíqueselle tamén o seu contido íntegro ós interesados e alegante, coa advertencia de que contra aquel cabe interpoñer recurso contencioso-administrativo no prazo de dous meses perante o Tribunal Superior de Xustiza de Galicia.

9.- (143).-INCOACIÓN DE EXPEDIENTE DE CONSTITUCIÓN DUNHA SOCIEDADE DE XESTIÓN URBANÍSTICA. EXPTE. 1239/407.

ANTECEDENTES.- Con data 15 de xullo de 2005, o xefe dos Servizos Centrais da Xerencia Municipal de Urbanismo, Sr. González Ramírez, informa do seguinte:

"ASUNTO: CONSTITUCIÓN NO CONCELLO DE VIGO DUNHA SOCIEDADE MUNICIPAL DE XESTIÓN DO SOLO.

#### SUMARIO:

##### I.- INFORME:

- 1.- Normativa básica aplicable.
- 2.- Concepto, finalidade e clases de sociedades urbanísticas.
- 3.- Denominación.
- 4.- Capital social.
- 5.- Órganos de goberno.
- 6.- Persoal ó seu servizo.
- 7.- Obxecto social.
- 8.- Réxime patrimonial.
- 9.- Motivación e fundamentación legal.
- 10.-Procedimento de constitución.

##### II.-PROPOSTA.

##### I.- INFORME:

##### 1.- NORMATIVA BÁSICA APLICABLE:

- Artigo 128.2 da Constitución Española, do 27 de decembro de 1978.

- Artigos 85 e 85 ter da Lei 7/1985, do 2 de abril, reguladora das bases de réxime local.
- Artigos 95 e seguintes do Real Decreto Lexislativo 781/1986, do 18 de abril, que aprobou o Texto refundido das disposicións legais vixentes en materia de Réxime Local.
- Artigos 228 e 229 da Lei galega 9/2002, do 30 de decembro, de ordenación urbanística e protección do medio rural de Galicia.
- Con carácter subsidiario e a falta de regulación específica de rango legal, o Real Decreto 1169/1978, do 2 de maio, sobre creación de sociedades urbanísticas polo Estado, Organismos Autónomos e as Corporacións Locais.

## 2.- CONCEPTO, FINALIDADE E CLASES DE SOCIEDADES URBANÍSTICAS.

### 2.1. Concepto e finalidade.

Unha sociedade urbanística é unha sociedade mercantil que é propiedade total ou parcialmente dun ente público e está adicada á execución de actividades urbanísticas.

En relación á súa finalidade, o Regulamento de Organización, Funcionamento e Réxime Xurídico das Corporacións Locais, cando regula os órganos desconcentrados e descentralizados para a xestión dos servizos públicos, establece que a razón última e fundamental da creación destas empresas é o principio de eficacia, indicando que:

*“(...) o Pleno poderá acordar o establecemento de entes descentralizados con personalidade xurídica propia, cando así o aconsellen a necesidade dunha maior eficacia na xestión, a complexidade da mesma, a axilización dos procedementos, a expectativa de aumentar ou mellorar a financiación ou a conveniencia de obter un maior grao de participación cidadá na actividade de prestación dos servizos”.*

Polo tanto, a razón fundamental para a constitución dunha sociedade pública para a xestión do solo é a de facilitar o funcionamento da Administración, polo seu sometimento ó dereito privado, fronte ó rixido procedemento administrativo.

Coa suxección ó Dereito privado evítase:

- A técnica rixida do orzamento.
- Os trámites da contratación administrativa.
- As trabas para o reclutamento de persoal.
- Os efectos dilatorios das intervencións tutelares, como a intervención previa.

Outras razóns para a creación duha sociedade de xestión do solo son:

- A limitación da responsabilidade da Administración ó capital aportado.
- O dominio absoluto da empresa pola Corporación que a crea.

En consecuencia, unha sociedade urbanística constitúese fundamentalmente coa finalidade de lograr unha maior eficacia da actuación administrativa, de acordo co artigo 103 da Constitución, permitindo mediante esta forma de



actuación a xestión dun servizo público municipal con sometemento na súa prestación ó Dereito privado, fronte ó ríxido procedemento administrativo.

## 2.2. Clases de sociedades urbanísticas.

De acordo coa normativa de aplicación, pódese establecer unha clasificación fundamental das sociedades urbanísticas; en función da súa pertenza do capital das mesmas: instrumentais ou mixtas.

- Instrumentais, aquelas nas que o capital pertence íntegramente á Corporación local e supoñen a prestación directa dun servizo público.
- Mixtas, nas que o capital pertence maioritariamente á Corporación e son consideradas como verdadeiras empresas públicas.

### 2.2.1.- Sociedades instrumentais.

Son sociedades mercantís nas que o capital social pertence íntegramente á Entidade local ou a un ente público da mesma (art. 85.2.a, Lei 7/1985, LRBR). Poden ser definidas como as empresas públicas, con financiamento e predominio exclusivo da Administración pública, pero dotadas formalmente de autonomía patrimonial e funcional, e suxeitas ó dereito peculiar das sociedades mercantís de capital.

Son, polo tanto, as súas características fundamentais:

- a) Forma mercantil de responsabilidade limitada. Sociedade anónima ou de responsabilidade limitada. Constituíndose principalmente conforme ó preceptuado na Lei de sociedades anónimas do 22 de decembro de 1989, Lei de sociedades de responsabilidade limitada do 23 de marzo de 1995, e demais normativas de aplicación.
- b) Capital de pertenza íntegra da Administración, de forma directa (o capital social pertence íntegramente á Entidade Local) ou indirecta (neste caso o capital pertence a un ente público da mesma).
- c) Personalidade xurídica independente da súa Administración matriz, que a dota de autonomía patrimonial e funcional.
- d) Actuación sometida ó Dereito privado, coas matizacións oportunas.

### 2.2.2.- Sociedade mixta.

Dende un punto de vista legal, defínese tradicionalmente como a prestación indirecta dun servizo público, "sociedade mercantil ... legalmente constituída, no que o capital social só parcialmente pertence á Entidade local".

O artigo 156 do Real Decreto Lexislativo 2/2000, texto refundido da Lei de contratos das administracións públicas, as define como a "Sociedade de economía mixta na que a Administración participa, por sí ou por medio dunha entidade pública, en concorrencia con persoas naturais ou xurídicas".

Como características esenciais destas empresas pódense citar as seguintes:

- a) A diferenza das instrumentais, atopámonos ante a prestación indirecta dun servizo público.
- b) A heteroxeneidade do seu capital ó concorrer distintas administracións ou estas e os particulares.

- c) A duración temporal da mesma: tanto o Texto refundido de réxime local como o Regulamento de bens das Corporacións locais imponen un límite de duración de 50 anos.
- d) A responsabilidade económica das Corporacións locais limitarase á súa aportación á sociedade.

### 3.- DENOMINACIÓN.

Non existe referencia especial ningunha á mesma na normativa administrativa, sí na mercantil xa que indica que poderá ser calquera, pero que deberá necesariamente figurar na mesma a indicación sociedade anónima ou sociedade de responsabilidade limitada ou as súas respectivas abreviaturas "S.A.", "S.R.L." ou "S.L."

Normalmente emprégase unha denominación que fai referencia á súa actividade e á súa administración matriz.

Neste punto debe lembrarse que se require certificación negativa da Dirección Xeral de Rexistros e do Notariado respecto á denominación que se lle quera dar á sociedade. Esta certificación acredita ó notario que non existe outra sociedade inscrita coa mesma denominación para poder autorizar a constitución co nome elixido.

### 4.- CAPITAL SOCIAL.

O capital, se nos encontramos ante unha Sociedade Anónima, non poderá ser inferior a 60.101,21 euros; expresarase necesariamente nesta moeda e encontrarse dividido en accións.

Polo contrario, se se trata duna Sociedade de Responsabilidade Limitada, deberá ser superior a 3.005,06 euros, expresado en dita moeda e dividido en participacións.

O referido capital poderá consistir en diñeiro ou en bens, pero neste último caso, se se trata de S.A., esíxese a valoración previa dos bens que se aporten por perito independente. Polo contrario, non se impoñe esta obriga para as S.L.

O capital deberá estar totalmente subscrito e desembolsado na súa integridade dende o momento da súa constitución.

### 5.- ÓRGANOS DE GOBERNO.

O artigo 85 ter 3º da Lei de Bases de Réxime Local (na redacción dada pola Lei 57/2003, do 16 de decembro, de medidas de modernización do goberno local) dispoñe que *"os estatutos determinarán a forma de designación e o funcionamento da Xunta Xeral e do Consello de Administración, así como os máximos órganos de dirección das mesmas"*.

O artigo 45 do Regulamento de servizos das corporacións locais establece que os órganos encargados da dirección e administración da empresa serán os seguintes:

1. A Xunta Xeral.
2. O Consello de Administración.
3. A Xerencia.

## 6.- PERSOAL Ó SEU SERVIZO.

O persoal non se vincula por unha relación estatutaria senón laboral, polo que en principio as relacións suscitadas entre traballador e empresa con motivo da relación que lles une ríxese polo Dereito privado, e polo tanto os traballadores son contratados con suxeición á normativa laboral, coñecendo destas relacións os órganos competentes da xurisdicción social.

Non se esixe o respecto ós principios de publicidade, igualdade, mérito e capacidade, pois a relación laboral pode concertarse con carácter directo e particular, establecendo a propia empresa os seus criterios de selección. Isto é así pois a política de recursos humanos nas empresas públicas é diferente a da Administración, xa que deben de priorizarse principio de disponibilidad, especialización, eficiencia, etc.

## 7.- OBXECTO SOCIAL.

O obxecto social destas sociedades soe desdoblarse fundamentalmente en dous aspectos concretos:

- O urbanismo: comprendendo nel unha ampla actividade que non se circunscribe exclusivamente á xestión, senón que se estende a actividades de redacción de planeamento e á promoción de equipamentos.
- A vivenda: contemplando non só a promoción de vivenda de nova planta senón a de rehabilitación e remodelación urbana, así como a administración do patrimonio edificado.

## 8.- RÉXIME PATRIMONIAL.

A sociedade municipal, como persoa xurídica independente da Corporación da que depende, é propietaria duns bens independentes desta.

As empresas públicas teñen dúas vías fundamentais de adquisición de bens para cumprir o seu obxecto social. Unha é a cesión da administración matriz e outra a adquisición no mercado pola propia sociedade.

## 9.- MOTIVACIÓN E FUNDAMENTACIÓN LEGAL.

A xestión urbanística, como unha das competencias esenciais do municipio, ven desenvolvida no Concello de Vigo pola Xerencia Municipal de Urbanismo. A súa constitución como organismo autónomo administrativo, aprobada definitivamente por acordo plenario do 29 de xullo de 1996, veu determinada pola necesidade de acadar unha xestión máis eficaz da actividade urbanística.

A creación do organismo autónomo non foi suficiente para conseguir unha xestión do solo que respondese ás notables esixencias e demandas existentes en Vigo.

Esta necesidade de xestionar solo incrementárase coa aprobación definitiva do Plan Xeral de Ordenación Municipal, actualmente en fase de estudo das alegacións presentadas no trámite de información pública.

A demanda de solo urbanizado fai necesario que o Concello de Vigo interveña promovendo a creación de solo de todo tipo (residencial, industrial,

comercial, etc.), a construción de vivendas sometidas ou non a réxime de protección pública e a realización de reurbanizacións, remodelacións, renovacións urbanas e de equipamentos para usos públicos e privados.

A iniciativa pública na actividade económica está recoñecida pola Constitución española de 1978, no seu artigo 128.2. Todo isto sen esquecer o principio fundamental que debe rexer permanentemente a actuación da Administración pública: o seu servizo obxectivo ós intereses xerais (artigo 103).

O artigo 228 da Lei galega 9/2002, de ordenación urbanística, establece que para o desenvolvemento da actividade urbanística, os municipios poden utilizar as distintas formas de xestión que establece a lexislación do réxime local. O artigo seguinte dispón que as entidades locais poderán constituir sociedades mercantís de capital íntegramente público ou mixtas.

As sociedades mercantís son unha forma de xestión dos servizos públicos prevista no artigo 85 da Lei 7/1985 reguladora das bases do réxime local.

Sen dúbida trátase de crear un ente instrumental que actúe, coa máxima eficacia e eficiencia e baixo a regulación do Dereito privado, en determinados ámbitos da actividade, sen deixar de ponderar intereses públicos, pero permitindo a dinamización da execución do urbanismo. Búscase, en definitiva, a implantación dun sistema de xestión empresarial naqueles eidos onde non se requira o exercizo de autoridade.

A ventaxa da constitución dunha sociedade mercantil de xestión do solo, é a súa facilidade de funcionamento polo sometemento ó dereito privado, fronte o ríxido procedemento administrativo, evitando a técnica ríxida do orzamento, os trámites da contratación administrativa, as trabas para o reclutamento do persoal e os efectos dilatorios das intervencións tutelares, como a intervención previa.

A finalidade última é a de lograr unha maior eficacia da actuación administrativa, de acordo co artigo 103 da Constitución.

#### 10.-PROCEDEMENTO DE CONSTITUCIÓN DUNHA SOCIEDADE MERCANTIL DE XESTIÓN DO SOLO.

O proceso de constitución realízase en dúas fases:

- 1) Unha fase interna, que se realiza no Concello con sometemento ó dereito administrativo, mediante a tramitación dun expediente acreditativo da oportunidade e conveniencia da iniciativa económica local.
- 2) Unha fase externa, que se realiza fóra do Concello con sometemento ó Dereito mercantil: outorgamento de escritura de constitución da sociedade ante notario e a súa inscrición no Rexistro Mercantil.

Os trámites do devandito expediente acreditativo da oportunidade e conveniencia da iniciativa pública local, serán os seguintes:

1º) Acordo por maioría simple do Pleno da Corporación de inicio do procedemento de constitución da sociedade: establécese a vontade de constitución do ente e encárgase a realización dun estudo onde se analice a súa viabilidade, competencia, etc., designándose ó mesmo tempo unha

Comisión especial que terá que estar integrada por corporativos e por técnicos municipais.

2º) Constitución da Comisión e redacción da Memoria, que terá un contido:

- a) social, determinándose a situación do servizo e as ventaxas da súa municipalización;
- b) xurídico, achegándose os estatutos que rexerán a actuación da sociedade creada e determinando a forma social;
- c) técnico, especificando os medios materiais necesarios e as bases do planteamento técnico do servizo;
- d) financeiro, realizando un estudo xeral do seu custo e os medios previstos para a súa satisfacción.

3º) Exposición pública da memoria, por un prazo mínimo de 30 días.

4º) Aprobación definitiva polo Pleno da creación da sociedade e dos seus Estatutos."

Visto o anterior, na mesma data do 15 de xullo o xerente de Urbanismo formula ó Consello da Xerencia a proposta que figura na parte dispositiva dsete acordo.

O Consello da Xerencia Municipal de Urbanismo, en sesión do 21 de xullo de 2005, propón ó Pleno da Corporación a aprobación da devandita proposta.

(No momento da votación está ausente o Sr. Alonso Vázquez).

VOTACIÓN E ACORDO.- Por unanimidade dos vintetrés membros presentes da Corproación, dos vinteseis que a constituen de feito, acórdase:

Primeiro.- Iniciar o procedemento de constitución dunha sociedade municipal para a xestión urbanística, co obxecto e alcance que no devandito proceso se determine.

Segundo.- Constituir unha Comisión especial para a redacción dunha Memoria que determine:

- a) A situación actual da xestión urbanística e a conveniencia e oportunidade da creación da sociedade;
- b) A forma social a adoptar (cen por cen capital público, ou mixta e sociedade anónima ou de sociedade de responsabilidade limitada);
- c) A viabilidade financeira e técnica da sociedade a crear e o contido dos Estatutos que rixan a súa actuación.

Esta Comisión estará presidida polo concelleiro de Urbanismo e integrada por catro corporativos (contando o presidente), ún por cada grupo político representado no Pleno da Corporación e catro técnicos municipais: o xerente de Urbanismo, o secretario da Xerencia de Urbanismo, o interventor Xeral do

Concello e o xefe dos Servizos Centrais de Urbanismo (o xerente, o secretario e o interventor poderán delegar a súa participación nun funcionario municipal).

10.-(144).-MODIFICACIÓN ORZAMENTARIA NÚM. 42/05, CRÉDITO EXTRAORDINARIO, PARA DOTACIÓN DE MOBILIARIO A TELECENTROS DE DIVERSAS PARROQUIAS. EXPTE. 753/321.

ANTECEDENTES.- Con data 16 de xuño de 2005, o xefe de Participación e Atención Cidadá, coa conformidade da concelleira delegada, solicita a aprobación dun crédito extraordinario para a dotación de mobiliario ós telecentros das parroquias de San Andrés de Comesaña, Matamá, San Miguel de Oia e Sampaio.

Na mesma data, a delegada do Goberno na área de Participación Cidadá, coa conformidade da Alcaldía-Presidencia, ordea a incoación do oportuno expediente.

A interventora xeral, con data 20 de xuño, informa do que segue:

“Con data 16 dos correntes, a Sra. Alcaldesa-Presidenta desta Corporación, incoa expediente de modificación de créditos para afrontar a parte non subvencionada do proxecto de telecentros nas parroquias de San Andrés de Comesaña, San Miguel de Oia, Matamá e Sampaio, dotándoas así de mobiliario por un importe total de 11.823 euros.

A devandita modificación implica, conforme ó estipulado polo artigo 177 do Real Decreto 2/2004, de data 5 de marzo, polo que se aproba o Texto Refundido da Lei Reguladora das Facendas Locais, a aprobación dun expediente de concesión de crédito extraordinario, ó non existir no orzamento vixente crédito orzamentario co que atender o mencionado gasto e non poder demorarse ata o exercicio seguinte, sen prexuízo do interese xeral.

A financiación para afrontar a devandita modificación farase con cargo á minoración das partidas que figuran reflectidas no mencionado Decreto de incoación.

Este expediente, previo dictame da Comisión Informativa de Economía e Facenda, someterase, segundo o preceptuado polo citado artigo 177 do RD 2/2004, a aprobación plenaria, con suxeición ós mesmos trámites e requisitos que os orzamentos. Serán así mesmo, de aplicación as normas sobre información, reclamacións e publicidade dos orzamentos a que se refire o artigo 169 do citado Real Decreto.

APLICACION

PARTIDA

CONCEPTO

IMPORTE

-----  
S.Ordinaria 26.07.05

4631.6250000 Mobiliario centros internet..... 11.823.-

ORIXE

<u>PARTIDA</u>	<u>CONCEPTO</u>	<u>IMPORTE</u>
4631.2060000	Alugamento equipos informáticos.....	7.000.-
4631.2200200	documenteca asociativa-Teis.....	4.823.-

A presente modificación do orzamento infórmase favorablemente por esta Intervención Xeral, ó se axustar a mesma á normativa legal esixible a este tipo de expediente."

Con data 20 de xuño o concelleiro delegado de Xestión Municipal formula a proposta que figura na parte dispositiva deste acordo.

A comisión informativa de Xestión Municipal, en sesión do 18 de xullo, dictamina favorablemente a devandita proposta.

(No momento da votación está ausente o Sr. Alonso Alvarez).

VOTACIÓN E ACORDO.- Por unanimidade dos vintetrés membros presentes da Corporación, dos vinteseis que a constituen de feito, acórdase:

Primeiro.- Aprobar inicialmente a modificación orzamentaria núm. 42/05, relativa ó gasto que se relaciona no Decreto de incoación, por un importe de 11.823 euros.

Segundo.- Someter o expediente ós trámites de información e publicación previstos no artigo 169 do RD 2/2004, Texto Refundido da Lei Reguladora das Facendas Locais. De non se presentar reclamación ou alegación ningunha no prazo de exposición pública, o acordo inicial elevarase a definitivo, entrando en vigor ó día seguinte da súa publicación no Boletín Oficial da Provincia

11.-(145).-MODIFICACIÓN ORZAMENTARIA NÚM. 44/05, PARA DOTAR DE NUEVO SISTEMA Á CENTRAL DE COMUNICACIÓNS DA POLICÍA LOCAL.

ANTECEDENTES.- Con data 9 de xuño de 2005, o xefe da Policía Local, coa conformidade do concelleiro delegado, emite informe-proposta relativo á necesidade de dotar á central de comunicacións da Policía Local dun sistema que integre tanto as chamadas telefónicas como os avisos dos radio

patrullas de xeito que se poidan axilizar e reducir os tempos de espera ós cidadáns, polo que propón a tramitación dunha modificación orzamentaria. Por decreto de data 13 de xuño, a Alcaldía-Presidencia resolve a incoación do oportuno expediente de modificación de crédito.

Con data 30 de xuño o interventor xeral informa do que segue:

"A devandita modificación implica, conforme ó estipulado polo artigo 177 do Texto refundido da Lei 39/1988, Reguladora das facendas locais, aprobado polo RDL 2/2004, a aprobación dun expediente de suplemento de crédito xa que o crédito existente non é suficiente debido a que a previsión do gasto que se tivo en conta á hora de facer o orzamento non se axustou ó custo real e efectivo, tal e como figura no informe de data 9 de xuño de 2005.

A financiación farase con cargo á partida 2222.6290001 "Armamento", xa que se fai constar que, neste caso, a previsión é superior ó custo necesario para o presente exercizo.

Este expediente, previo dictame da Comisión informativa de Economía e Facenda someterase, segundo o prexeptuado polo citado artigo 177, á aprobación plenaria, con suxeición ós mesmos trámites e requisitos que os orzamentos. Serán así mesmo de aplicación as normas sobre información, reclamacións e publicidade dos orzamentos a que se refire o artigo 169 do citado Texto refundido.

SUPLEMENTO DE CRÉDITO  
APLICACIÓN

<u>PARTIDA</u>	<u>CONCEPTO</u>	<u>IMPORTE</u>
2222.6290005	Sistema integrado comunicacións	41.000.-

ORIXE

<u>PARTIDA</u>	<u>CONCEPTO</u>	<u>IMPORTE</u>
2222.6290001	Armamento	41.000.-

A presente modificación do orzamento, por un importe total de 41.000 euros, infórmase favorablemente por esta Intervención Xeral ó se axustar a mesma á normativa legal esixible a este tipo de expediente."

Con data 7 de xullo de 2005, o concelleiro delegado da Área de Xestión Municipal emite a proposta que se contén na parte dispositiva deste acordo. A comisión informativa de Xestión Municipal, en sesión do 18 de xullo, dictamina favorablemente.

(No momento da votación está ausente o Sr. Alonso Vázquez)



VOTACIÓN E ACORDO.- Por unanimidade dos vintetrés membros presentes da Corporación, dos vinteseis que a constituen de feito, acórdase:

Primeiro.- Aprobar a modificación orzamentaria núm. 44/05, relativa ó gasto que se relaciona no Decreto de incoación, por un importe de 41.000 euros.

Segundo.- Someter o expediente ós trámites de información e publicación previstos no artigo 169 do Texto Refundido da Lei 39/88, Reguladora das Facendas Locais.

## 12.-(146).-RECTIFICACIÓN DO INVENTARIO MUNICIPAL DE BENS E DEREITOS DO TRAMO FINAL DO RAMAL 5 DO CAMIÑO DE CASÁS. EXTE. 16177/240.

ANTECEDENTES.- Con data 15 de xuño de 2005, a técnico de administración xeral da Unidade de Patrimonio, Sra. Barbará Rodríguez, coa conformidade da xefa da Área de Réxime Interior e máis do concelleiro delegado, formula o seguinte informe proposta.

“Normativa de aplicación:

- Lei 30/92, de 26 de novembro, de Réximen Xurídico das Administracións públicas e do procedemento administrativo común (LRJAP).
- Lei 7/1985, de 2 de abril , Reguladora das bases do Réxime local (LBRL).
- Lei 5/1997, de 22 de xullo, de Administración local de Galicia (LALG).
- RD 1372/1986, de 13 de xuño, Reglamento de Bens das Entidades Locales (RBEL).
- Lei 33/2003, de 3 de novembro, do Patrimonio das Administracións Públicas (LPAP).

ANTECEDENTES.-

Dona Felisa Prado Costas e dona M<sup>a</sup> de los Angeles Vila García presentan escrito, con data de entrada no Rexistro Xeral deste Concello do 5 de agosto de 2003, solicitando a descatalogación do carácter público dun tramo do Ramal 5 do Camiño de Casás que percorre as súas propiedades e trátase dunha servidume de paso coa que están gravadas as súas fincas. Achegan coa solicitude copias dos títulos de adquisición das súas propiedades consignados en escritura pública así como copias de sentenzas xudiciais nas que se declara que a finca da Sra. Vila está gravada cunha servidume de paso.

A reclamación substánciase a través do correspondente procedemento, realizándose, entre outros, os seguintes trámites:

- Informe do arquitecto municipal da Oficina Técnica desta Unidade de Patrimonio, de data 25 de agosto de 2003, tras xirar visita de inspección,

no que expón que persoado no Ramal 5 do Camiño de Casás comprobou que se trata dun camino estreito con firme formigonado dende o seu inicio até pasar a fachada da vivenda nº 38; neste tramo existen dous puntos de luz e unha tapa de saneamento. A partir dese punto a metade da anchura do camiño termina nun portalón privado e a outra metade discorre en terra cara a vivenda nº 36. O carácter de camiño de servizo parece vir refrendado polas escrituras achegadas á solicitude. O vial inventariado non está afectado polas aliñacións do viario do Plan Xeral de Ordenación Urbana vixente.

- Evacúase trámite de audiencia ós veciños colindantes co camiño na súa cualidade de interesados no procedemento e formulan alegacións en data 2 de decembro de 2003, mostrando a súa oposición á desafectación do carácter público do vial.
- Informe da oficina de Cartografía da Xerencia Municipal de Urbanismo, de data 4 de xaneiro de 2004, no que se expón que "a medición da lonxitude do Ramal 5 do Camiño de Casás, según a grafía dos planos do inventario do vial son 100 m., dos cales, se solicita a súa desafectación en 24 ml. nun tramo intermedio".
- Informe do arquitecto municipal da Oficina Técnica desta Unidade de Patrimonio, de data 10 de xuño de 2005, manifestando que "una vez desafectado del Ramal 5 de Casás el tramo de 24 m.l. al que se refiere el informe del topógrafo municipal, dicho Ramal 5 quedaría con una longitud de 51 m.l. desde su inicio en el camino de Casás".

#### FUNDAMENTOS DE DEREITO:

PRIMEIRO.- Consonte o disposto no artigo 79.3 da LBRL son bens de dominio público os destinados a uso ou servizo público, considerando o artigo 264 da LALG e o artigo 3 do RBEL como bens de uso público local, entre outros, os camiños de aproveitamento ou utilización xeral cuxa conservación e policía sexan competencia da entidade local.

SEGUNDO.- O camiño obxecto de reclamación figura no Inventario Municipal de bens e dereitos aprobado por acordo plenario de data 4 de maio de 1993, cas seguintes características: Ramal 5 do Camiño de Casás con inicio en Camiño de Casás e final en finca particular nº 36, de 100 metros de lonxitude e 2,50 metros de sección, resultando polo tanto un ben afecto ó uso público e, na súa condición de vía pública, integrado na rede viaria municipal.

TERCEIRO.- Entre os medios e facultades establecidos polo ordenamento xurídico para garantir a protección e defensa do patrimonio das Administracións públicas resulta de relevancia a obriga de formación dun inventario onde se rexistren todos os bens e dereitos que constitúen o seu patrimonio (artigos 32.1 LPAP, 278 LALG e 17 RBEL). Consonte o artigo 32 LPAP "as Administracións públicas están obrigadas a inventariar os bens e dereitos que integran o seu patrimonio, facendo constar, co suficiente detalle, as mencións necesarias para a súa identificación e as que resulten precisas para reflectir a súa situación xurídica e o destiño ou uso a que se adiquen ... o inventario patrimonial ... incluirá, alomenos, os bens inmoables e dereitos reais sobre os mesmos" e segundo o artigo 20.g) RBEL o inventario dos bens inmoables comprenderá as vías públicas, as cales constarán cos datos necesarios para a súa individualización, con especial referencia ós seus lindeiros, lonxitude e anchura.

CUARTO.- Consonte ós artigos 278 LALG e 33 RBEL a rectificación do inventario verificarase anualmente, comprobándose sempre que se renove a Corporación e nela reflectiránse as vicisitudes de toda índole dos bens e dereitos durante esa etapa.

QUINTO.- O presente expediente de rectificación do Inventario Municipal de bens e dereitos ten por obxecto a determinación da correcta inclusión no Epígrafe I de vías públicas do camiño en cuestión, en atención o seu carácter público ou pola contra se non concorre dita condición proceder a súa rectificación inventarial, dándoo de baixa.

SXTO.- Dos diferentes informes, sentenzas xudiciais e dos planos cartográficos obrantes no expediente dedúcese que o Ramal 5 do Camiño de Casás discorre polo interior dunha finca particular.

SETIMO.- Resulta competente para a aprobación e rectificación anual do Inventario Municipal de bens e dereitos o Pleno do Concello (artigos 278 LALG e 33 RBEL)."

Polo anteriormente exposto, a funcionaria informante emite a proposta que se contén na parte dispositiva deste acordo.

A comisión informativa de Xestión Municipal, en sesión do día 18 de xullo, dictamina favorablemente a devandita proposta.

(No momento da votación está ausente o Sr. Alonso Vázquez).

VOTACIÓN E ACORDO.- Con vintedous votos a favor dos Sres. e Sras. Arias Moreira, Barros Puente, Bermúdez Pérez, Calviño Rodríguez, Coello Bufill, Comesaña Abalde, Couto Pérez, Domínguez Olveira, Fernández Fernández, Figueroa Vila, Graña Barcia, Guerra Fernández, Iglesias Carrera, López-Chaves Castro, Méndez Piñeiro, Molares Pérez, Porteiro García, Ruiz Cenicerós, Sío Lourido, Toba Girón, Vieitez Alonso e a Presidencia, e a abstención do Sr. Soto Ferreiro, acórdase:

Primeiro.- Autorizar a rectificación no Inventario Municipal de bens e dereitos do tramo final do Ramal 5 do Camiño de Casás, anulando a súa consideración como vía pública ó percorrer por finca privada, de acordo co informe da oficina de Cartografía da Xerencia Municipal de Urbanismo, de data 27 de xaneiro de 2004 e os informes do arquitecto municipal da oficina técnica desta Unidade de Patrimonio, de datas 25 de agosto de 2003 e 10 de xuño de 2005, quedando o devandito camiño cunha lonxitude de 51 ml dende o seu inicio no Camiño de Casás.

Segundo.- Someter a rectificación a información pública polo prazo regulamentario.

13.-(147).-DAR CONTA DA RECONSTRUCCIÓN DO MURO QUE SUBSTENTA O CAMPO DE FÚTBOL DA MADROA NA SÚA LINDE CO CAMIÑO DA DEVESA, CANDEÁN, POLO PROCEDEMENTO DE EMERXENCIA. EXPTE. 45326/250.

ANTECEDENTES.- Con data 17 de xuño de 2005, a Alcaldía-Presidencia dictou a seguinte resolución:

"En data 15 de xuño de 2005 esta Alcaldía dictou decreto contendo as órdenes precisas para a reconstrucción urxente do muro que sustenta o campo de fútbol da Madroa na súa linde co camiño da Devesa, na parroquia de Candeán, que segundo informe técnico obrante no expediente na súa situación actual representaba un grave perigo.

Entre as ordes que contiña figuraba a relativa á redacción urxente do correspondente proxecto técnico.

Nembargantes resulta que o referido proxecto xa se redactou e aprobou pola Xunta de Goberno Local na súa última xuntanza, dándose a circunstancia de que a resolución está pendente de notificar no día da data.

Por isto e para adaptar o decreto ó feito de que xa exista proxecto, no uso das facultades que me confire a vixente lexislación de Réxime Local,

**RESOLVO:**

Modificar a parte dispositiva do decreto do 15 de xuño de 2005, que pasa contar co seguinte contido:

1º.-Adxudicar por urxencia as obras de reconstrucción do muro que sustenta o campo de fútbol da Madroa na súa linde co camiño Devesa na parroquia de Candeán, á empresa constructora SERCOYSA, S.L., que conta con ampla experiencia neste tipo de obras para o Concello e amosou verbalmente a súa conformidade a executar as ditas obras, segundo o proxecto redactado polo técnico da oficina de supervisión de proxectos e Inspección Técnica de Obras, D. Jorge Muñoz Rama, por un orzamento de contrata de 112.192,67 € .

2º.-Pola Intervención Xeral procederáse á retención de crédito necesario se existise ou, no caso contrario, a iniciación do expediente de modificación de crédito, que deberá acompañar á presente resolución.

3º.-Unha vez executadas as actuacións procederáse a cumprimentar os trámites necesarios para a fiscalización e aprobación do gasto.

4º.-Designar como director de obra ó técnico da oficina de supervisión de proxectos e Inspección de Obras, D. Jorge Muñoz Rama.

A presente resolución notifíquese á empresa adxudicataria, ó director da obra, ó departamento de Vías e Obras e á Intervención Xeral, e déase conta dela ó Pleno na primeira sesión que realice."

*Do anterior, a Alcaldía-Presidencia da conta ó Pleno da Corporación quedando enterado.*

14.-(148).-DO GRUPO MUNICIPAL DO PG RELATIVA A INSTAR Ó PADROADO DAS ILLAS ATLÁNTICAS A ELABORAR UN PROXECTO DE DEPURACIÓN DAS AUGAS FECAIS DAS ILLAS CÍES.

ANTECEDENTES.- Por escrito de data 17 de xullo de 2005, o concelleiro do Grupo municipal do PG, Sr. Alonso Vázquez, formula a seguinte moción:

“Que as illas Cíes son a perla viguesa sabémolo todos. Sen embargo o seu coidado deixa moito que desexar nalgúns importantísimos aspectos.

En efecto, as augas fecais do cámping que alí hai, así como as dalgúns dos negocios alí instalados, vértense directamente no lago interior sen depuración ningunha, o que produce unha contaminación daquelas augas ó tempo que unha contaminación odorífera, ás veces insoportábel. Outro negocio verte as augas fecais directamente ó mar.

¿Como pode ser que o Padroado das Illas Atlánticas permita a práctica dunha contaminación do medio ambiente de tal natureza? Iso por non falar que esa situación pode producir un afastamento de visitantes co que significaría de perda pra hostalería viguesa.

Xa que logo ¿pra que está, pra que serve o tal padroado?

Consonte co antedito propoñemos:

Dirixirnos ó Padroado das Illas Atlánticas pra que de maneira urxente elabore e execute un proxecto de depuración integral das augas fecais das Illas Cíes.”

A comisión informativa de Servizos Xerais, en sesión do 18 de xullo de 2005, quedou enterada do contido do anterior escrito.

DEBATE.- SR. SOTO FERREIRO: Diante da ausencia pasaxeira do meu compañeiro, Sr. Alonso, defendo como moito gusto a súa moción porque afecta ó medio ambiente, á sensibilidade de moitísimos vigueses porque todos sentimos as Illas Cíes coma un patrimonio extraordinariamente importante para Vigo, porque ten unha transcendencia máis que local e máis que galega, porque as Illas Cíes son unha referencia a distintos niveis: nacionais, internacionais e polo tanto é un ben que debemos conservar.

O Sr. Alonso faise unha pregunta na súa moción cando di ¿cómo pode ser que o Padroado das Illas Cíes permita a práctica dunha contaminación do medio

ambiente de tal natureza? Cando hai unha degradación das augas fecais de tal xeito que os cheiros resultan insoportables parece pouco xustificoado que iso se cometa por parte dun Padroado que precisamente está creado para a defensa do medio ambiente.

Semella que hai unha depuradora que funciona no camping pero que coma mínimo non o fai coma debera e dende logo hai outras instalacións alí que non teñen ningún tipo de depuración.

A petición é a de dirixírmonos ó Padroado das Illas Atlánticas para que de xeito urxente elabore e execute un proxecto de depuración integral das augas fecais das Illas Cíes.

SR. FIGUEROA VILA: Informarlle que o pasado xoves tivemos unha reunión do Padroado do Parque Nacional das Illas Atlánticas e fíxenlle unha pregunta ó seu Presidente e ó Director quen, non sei se vostedes o saben, tomou posesión hai aproximadamente un mes, é un novo Director que ten o parque e informáronnos que estaba en proxecto e que no mes de setembro ían acometer esa obra.

Polo tanto darlle esa resposta ó Sr. Soto porque a raíz da súa moción eu precisamente fíxenlle esta pregunta ó seu Director e ó seu Presidente e contestáronme que estaba previsto, que tiñan a correspondente consignación orzamentaria e que no mes de setembro ían acometer esta obra porque coa afluencia de visitantes que teñen agora coidan que non é o momento axeitado pero que a mediados de setembro comezan porque xa teñen o proxecto e a consignación. Esa foi a resposta que nos deron.

Dicir que xa fixemos a xestión e así lle respostamos á súa moción que en calquera caso lla imos votar a favor e ímoslle remitir esta resposta dun xeito formal

SR. SOTO FERREIRO: No nome do meu compañeiro e do Partido que me honro en representar agradezo, Sr. Figueroa, a súa xestión, agradezo tamén a eficacia da resposta, mágoa que non tiveramos antes un Director así se é o responsable da rápida resposta, para que solucionara antes este problema. Teño que recoñecer que a resposta é enormemente eficaz e polo tanto que se vai solucionar un problema que nos afecta a todos.

SR. FERNÁNDEZ FERNÁNDEZ: Para agradecer a moción que se presenta e facer un pouco de historia porque isto se iniciara antes xa que se sabía que unha depuradora coa metodoloxía do ano 80 non podía funcionar coma a que ten que

ter hoxe. No ano 2002 colaborouse precisamente co Padroado daquela para tentar que se fixera esta depuradora porque en Cíes o que é máis necesario de todo, á parte de depurar, é tamén aproveitar as augas xa que é unha das escaseces que hai.

Alégreme moito que o Padroado ó fin xestionara o suficiente para que a empresa concesionaria do camping teña esa axuda que coido que só está pendente da súa publicación no Boletín Oficial do Estado.

As Cíes son de Vigo e coma mínimo todos debemos ter a sensibilidade das apoiar coma a que neste caso demostra o Sr. Alonso, e apoiálas é facer a xestión administrativa máis eficaz posible. Digo isto porque se dende o ano 2002 ata o ano 2005 por culpa do procedemento administrativo non as puidemos dotar dunha instalación, así nos vai. Moitas gracias.

(No momento da votación están ausentes os Sres. Alonso Vázquez e Arias Moreira).

VOTACIÓN E ACORDO.- Por unanimidade dos vintedous membros presentes da Corporación, dos vinteseis que a constitúen de feito,

ACÓRDASE:

Aprobar a moción formulada polo concelleiro do Grupo municipal do PG, Sr. Alonso Vázquez, relativa a instar ó Padroado das Illas Atlánticas a elaboración dun proxecto de depuración de augas fecais nas Illas Cíes co texto que se transcribe nos antecedentes deste acordo.

*Se incorpora á sesión o concelleiro Sr. Alonso Alvarez.*

15.-(149).-DO GRUPO MUNICIPAL DO PG INSTANDO O ARRANXO DAS RÚAS ALCALDE LAVADORES, GANDARÓN E CEBOLEIRA.

ANTECEDENTES.- Por escrito de data 18 de xullo de 2005, o voceiro do Grupo municipal do PG, Sr. Soto Ferreiro, formula a seguinte moción:

"As rúas Alcalde de Lavadores e Ceboleira unen a antiga estrada de Madrid con Alcalde Martínez Garrido. Esa unión, amáis de server ós moitos veciños da zona e as fábricas e almacéns alí instalados, serve de transo entre distintas zonas de Vigo e tamén está a desafogar o tráfico da Avenida de Madrid. Este cadro de tráfico intenso complétase co da rúa do Gandarón.

Pois ben, resulta que o estado do firme é lamentábel e ademais hai colisións as veces e varios sustos todos os días, no cruzamento entre Alcalde Lavadores e o Camiño do Gandarón.

Consonte co antedito propoñemos:

- 1.- Que se asfalten, o máis axiña posíbel, Alcalde de Lavadores e Ceboleira.
- 2.- Que se constrúa, o máis pronto posíbel, unha rotonda no cruzamento de Alcalde Lavadores coa rúa do Gandarón.
- 3.- Que se asfalte, o máis axiña posíbel a rúa do Gandarón."

A comisión informativa de Servizos Xerais, en sesión do 18 de xullo de 2005, quedou enterada do contido do anterior escrito.

DEBATE.- SR. SOTO FERREIRO: A verdade é que ese tramo entre Ceboleira e Alcalde Lavadores ata a vella estrada de Madrid ten un tráfico intenso por mor dos veciños que alí moran tanto na Bagunda coma na zona de Vilar, na parte de Lavadores e tamén porque hai un grupo de empresas situadas nesa zona moi importantes e iso fai que camións pesados circulen decote por esa rúa.

Hai unha terceira condición e é que hai moita xente que utiliza esa estrada coma unha desviación paralela para non entrar polos atrancos que hai acotío pola avenida de Madrid. Polo tanto lle debemos prestar unha atención un pouco agarimosa.

Nesa avenida tamén hai un cruzamento coa rúa Gandarón que ten unha dificilísima visibilidade, é subindo o Camiño do Gandarón cara ó cruzamento con Alcalde Lavadores e porque alí hai accidentes e sustos de accidentes decote o que fai preciso que se estableza unha rotonda que permita a visibilidade no xiro para evitar eses accidentes ou eses sustos.

En todo caso e coma non coñezo exactamente a situación dos orzamentos do departamento correspondente, fálase con prudencia pedindo solucións, que sexan o máis axiña posible pero nunca comprometendo un prazo de hoxe para mañá, senón que sexa o máis axiña posible.

SR. TOBA GIRÓN: Nós imos votar a favor da moción do Sr. Soto porque coñecemos do mal estado desas rúas en concreto. Agora ben, votando a favor da moción do Sr. Soto non podemos deixar de dicir que hai un convenio asinado coa Consellería de Ordenación do Territorio que nós sabemos que non se está executando, pero naquel convenio e produto del quedarán feitas as



expropiacións e os proxectos de urbanización de Manuel Álvarez, da rúa Gandarón e, se non me falla a memoria, tamén de Severino Cobas. Quedaron feitos os tres proxectos de urbanización e as expropiacións e estaban reflectidos naquel convenio que se asinara coa Consellería de Ordenación do Territorio a primeiros do ano 2000, convenio do que vimos reclamando a súa execución porque por primeira vez o Concello de Vigo cumpríu cos trámites que tiña comprometidos.

Estamos a favor. Entendemos que a moción do Sr. Soto refírese a un arranxo, preferimos entendela así porque non entenderíamos que tendo un convenio de base coa Consellería de Ordenación do Territorio onde se reflectían estes tres viais, fixeramos outra cousa distinta que demandar o cumprimento del, cousa que vostedes non fan dende hai demasiado tempo, Sra. Alcaldesa, e ós feitos remítome. Por suposto que non vou dubidar nin da súa expresión, nin da súa palabra que seguramente me vai contestar agora, pero si debo dubidar dos feitos porque eses viais quedaron cos proxectos de expropiación e os de urbanización aprobados e sinxelamente habíaos que realizar.

Entendemos a moción do Partido Galeguista en termos do mantemento, dun mantemento de mínimos porque realmente aquilo está en moi mal estado. Pero se do que falamos é dunha reurbanización non estaríamos de acordo porque nós estamos a favor de que a Sra. Alcaldesa se preocupe de que se cumpra aquel convenio.

SR. SOTO FERREIRO: Sra. Alcaldesa, eu estou absolutamente a favor de que se cumpra ese convenio e de que se faga xa, como non pode ser doutro xeito; o que me preocupa e pola intervención do Sr. Toba coido que a el tamén, é que en base a que esteamos a esperar que se cumpra un convenio iso sega nun estado absolutamente lamentable e deplorable. Por iso eu falo de asfaltado e non de urbanización. Ó mesmo tempo falamos de solucionar o problema do cruzamento do Gandarón que é un tema grave.

¿Que por xestión eficaz do Goberno municipal resólvese xa dunha plumada porque a Consellería de Ordenación do Territorio acomete os compromisos adquiridos? Fantástico, aforrariamos todos, sería o desexable e nese sentido aplaudo a intervención do Sr. Toba, pero en todo caso o que quero deixar claro é a opinión de que ou hai eficacia e capacidade no Goberno municipal para xestionar coa Xunta de Galicia o cumprimento dese convenio de xeito inmediato, ou senón teremos que facer algún tipo de arranxo intermedio para non esperar anos coma leva esperando o cumprimento dese convenio.

A PRESIDENCIA: Só indicar que ese convenio, aínda que quedan moitas obras e moitos proxectos tamén por rematar nos que estamos traballando dende a Xerencia de Urbanismo, estámolo levando a cabo e de feito o convenio sobre o Camiño de Maceiras e Pedro Alvarado que se asinou por nós, o Camiño de Maceiras está adxudicado e estanse comezando as obras.  
Polo tanto o convenio non está parado aínda que si que o hai que axilizar.

VOTACIÓN E ACORDO.- Por unanimidade dos vinte e catro membros presentes da Corporación, dos vinte e seis que a constitúen de feito,

ACÓRDASE:

Aprobar a moción formulada polo voceiro do Grupo municipal do PG, Sr. Soto Ferreiro, instando o arranxo das rúas Alcalde Lavadores, Gandarón e Ceboleira, co texto que se transcribe nos antecedentes deste acordo.

16.-(150).-DO GRUPO MUNICIPAL DO BNG INSTANDO REALIZAR XESTIÓNS PARA  
SUBSANAR IRREGULARIDADES DO SERVIZO DE CORREOS NO BARRIO DE  
ALCABRE.

ANTECEDENTES.- Por escrito de data de entrada no Rexistro Xeral do 14 de xullo de 2005, a concelleira do Grupo municipal do BNG, Sra. Bermúdez Pérez, formula a seguinte moción:

“Os servizos públicos representan un ben da nosa sociedade, destinado a mellorar e facilitar a calidade de vida da cidadanía no seu conxunto. Corresponde aos diferentes gobernos a responsabilidade de asegurar a calidade destes servizos públicos, así como velar porque non se produzan discriminacións no seu disfrute, de xeito que toda a cidadanía poda gozar dos mesmos en iguais condicións.

Os nosos veciños e veciñas de Alcabre levan tempo padecendo as consecuencias do mal servizo ofrecido neste barrio por Correos. Este vecindario leva anos soportando un servizo deficiente e irregular, con contínuos retrasos, envíos incorrectos e a non recepción do correo.

Esta anomalía no servizo de Correos ocasiona un menoscabo na calidade de vida dos nosos veciños e veciñas, menoscabo que levan tempo denunciando tanto a nivel particular como a través da Asociación de Veciños.

RESOLUCIÓN:

Por todo o exposto o Pleno da Corporación insta ao goberno de Vigo a que realice as xestións oportunas diante de Correos para subsanar as

irregularidades do servizo de no barrio de Alcabre, especialmente nas vivendas correspondentes ao CP 36.212.”

A comisión informativa de Asuntos Sociais, en sesión do 18 de xullo de 2005, quedou enterada do contido do anterior escrito.

DEBATE.- SRA. BERMÚDEZ PÉREZ: Presentamos esta moción porque os servizos públicos están destinados a mellorar e facilitar a calidade de vida de todos os cidadáns sen que estes sufran ningún tipo de discriminación. quen debe garantir que estes servizos públicos sexan así disfrutados en igualdade de condicións por toda a cidadanía son os diferentes gobernos, neste caso pola moción que presentamos atinxiríalle ó goberno do Concello de Vigo velar porque este servizo público o disfruten todos os cidadáns do mesmo xeito.

Do que estamos a falar é dunha deficiencia que veñen padecendo, non de agora senón de hai tempo, os veciños e veciñas de Alcabre no que ó servizo de Correos se refire.

Este é un servizo que está sendo deficiente e irregular, no que os retrasos están á orde do día, os envíos incorrectos e mesmo a non recepción do correo co menoscabo que isto supón para o desenvolvemento do día a día, o feito de que cheguen as cartas cunha semana de retraso ou de que nin tan siquiera cheguen.

Os propios veciños e veciñas levan tempo denunciando esta situación tanto a nivel individual coma colectivo a través da súa Asociación veciñal.

Pedimos no apartado resolutivo que o Pleno desta Corporación inste ó Goberno de Vigo para que se realicen as xestións oportunas diante de Correos para subsanar as irregularidades do servizo no barrio de Alcabre e especialmente nas vivendas correspondentes ó Código Postal 36212 que é onde se detectan maiores irregularidades.

A PRESIDENCIA: Moitas grazas, instarase non ó Goberno de Vigo senón á administración correspondente.

SR. SOTO FERREIRO: Apoiamos absolutamente a moción que presenta a compañeira, Sra. Bermúdez e o Bloque pero só quero dicir que xa utilicei un ton irónico no Pleno anterior e que se refire máis ou menos á zona.

No Pleno anterior utilicei unha ironía dura e agora deixo implícita nesta intervención unha petición de Xunta de Voceiros para falarmos do tema de

Navia concretamente onde se está vendo dificultadísimo o correo porque as rúas teñen os nomes aqueles de QH24 que eu dicía de broma que parecían para xogar ós submarinos.

Sra. Alcaldesa, recomendaríalle que fixera unha Xunta de Voceiros extraordinaria e urxente porque sería bo que chegásemos a acordos no nomenclator e non o facer obxecto de votacións plenarias, pero se ten que ser así, así será se é que non somos quen de chegar a un acordo. Se non convoca vostede unha Xunta de Voceiros extraordinaria e urxente para este tema resérvome o dereito claro está, que o teño todo, de presentaren unha moción cara ó próximo Pleno da Corporación.

SR. LÓPEZ-CHAVES CASTRO: Sobre o nome das rúas do PAU de Navia tomouse o acordo de falar coa Asociación veciñal coa que xa tivemos tres conversas e mesmo agora estamos esperando unha resposta definitiva.

Á parte de que a recepción da zona primeira do PAU de Navia si ten o nome de Teixugueiras, non existe ningún problema cos veciños desa zona porque o nome se conserva de acordo coa Asociación veciñal e co Pleno no que se adoptara ese nome e sobre o resto dos nomes estamos a esperar a resposta da Asociación veciñal logo destas tres conversas para ver se é posible traer ó vindeiro Pleno os nomes das rúas da parte que non está habitada e que non está recibida polo Concello. Pero dende logo que a parte que xa está recibida e onde xa existen vivendas, ten o nome de Teixugueiras, nome que consta na oficina de Estatística, que tivo un acordo plenario e é o nome que se fixou de acordo cos veciños da zona.

VOTACIÓN E ACORDO.- Por unanimidade dos vintecatros membros presentes da Corporación, dos vinteseis que a constitúen de feito,

ACÓRDASE:

Aprobar a moción formulada pola concelleira do Grupo municipal do BNG, Sra. Bermúdez Pérez, instando a realización de xestións diante do Servizo de Correos para subsanar irregularidades no barrio de Alcabre, co texto que se transcribe nos antecedentes deste acordo.

17.- (151).- DO GRUPO MUNICIPAL DO BNG INSTANDO O ARRANXO DAS DEFICIENCIAS DA PISTA DE FÚTBOL SALA DE SAN XOAN DO MONTE.

ANTECEDENTES.- Por escrito de data de entrada no Rexistro Xeral do 18 de xullo de 2005, o voceiro do Grupo municipal do BNG, Sr. Domínguez Olveira, formula a seguinte moción:

"No parque de Emavisa, en san Xoan do Monte, atópase unha pista de fútbol sala que dende sempre é altamente utilizada polos nenos e nenas do barrio e por moitos equipos que alí practican o fútbol sala.

A Asociación de Veciños ven solicitando repetidamente o arranxo desa instalación, xa que algúns elementos atópanse deteriorados; tales como o valo perimetral, as porterías, a propia pista ou mesmo as portas de acceso. Ademais desto, ao carón da mesma instalación existe un casetón que ao parecer no seu interior alberga distintas chaves de paso, que corre o risco de derrubado; este casetón atópase mesmo ao lado dos vestiarios, vestiarios que tamén pola súa parte presentan algunhas deficiencias.

É preciso por tanto que o goberno municipal acometa, de xeito inmediato o adecentamento destas instalacións, xa que estas demandas foron xa expostas ao concelleiro de distrito e tamén denunciadas diante de Aqualia, no caso concreto do casetón.

É moi importante que os lugares de xogo onde conviven e practican moitos nenos e nenas do barrio se atopen en perfecto estado.

Por todo o exposto anteriormente presentamos o seguinte acordo:

Que por parte do Goberno Municipal se fagan as xestións oportunas de xeito inmediato para arranxar as deficiencias existentes na pista de fútbol sala sita en San Xoan do Monte."

A comisión informativa de Servizos Xerais, en sesión do 18 de xullo de 2005, quedou enterada do contido do anterior escrito.

DEBATE.- SR. DOMÍNGUEZ OLVEIRA: Brevemente porque coido que é un tema bastante sinxelo de arranxar.

Esa pista de fútbol-sala está altamente utilizada por nenos, nenas, mozos e mozas dese barrio, mesmo hai algúns clubs de fútbol-sala que a utilizan decote.

O motivo de traer aquí hoxe esta moción é porque na fala coa Asociación de veciños estes explican que levan xa tempo demandando unha serie de arranxos nesa pista e eu enumero algúns deles na propia moción.

Ademais tamén alertan do perigo porque nesas mesmas instalacións existe un casetón que ó parecer no seu interior ten distintas chaves de paso e que está a piques de se derrubar co risco que iso significa tamén para os moitos nenos e nenas que utilizan esa pista.

Pídese na moción precisamente que por parte do Goberno municipal se fagan as xestións oportunas para arranxar estas deficiencias na pista, nas

porterías, nos accesos a esa pista e ademais para arranxar o tema dese casetón que, repito, está nun serio perigo de derruba.

SR. SOTO FERREIRO: Para apoiar a moción do Sr. Domínguez e déixenme dicirlles que eu estiven vendo esas instalacións e a verdade é que na África subsahariana as debe haber parecidas, daí para enriba non creo. Dígoos así de claro para que me entendan e por tanto tamén a xustiza da moción do Sr. Domínguez e coma debe ser acometido o tema. Aproveito para dicir de pasada que eu coido que as instalacións deportivas de barrio son para que as utilicen os veciños, nenos e mozos fundamentalmente, dos barrios e nesas instalacións hai un equipo federado no que xoga todo o mundo menos xente do barrio. Coido que hai que formular novamente este tipo de temas a nivel de Vigo para que, insisto, as instalacións parroquiais sexan fundamentalmente empregadas polos veciños dos barrios e se logo hai horas libres que as poidan empregar os veciños doutras zonas, se non producen unha serie de disfuncións e agravios duns contra os outros que poden levar a algún tipo de problemas.

SR. COUTO PÉREZ: Dicirlle ó Sr. Olveira que evidentemente ten toda a razón, que se está traballando xa para restituir toda a rede que está en mal estado así coma as porterías. En canto ó casetón formalmente se lle vai mandar un escrito a Aqualia por se é da súa competencia (que coido que si) para que tome as medidas axeitadas.

(No momento da votación está ausente o Sr. Ruiz Cenicerós).

VOTACIÓN E ACORDO.- Por unanimidade dos vintetrés membros presentes da Corporación, dos vinteseis que a constitúen de feito,

ACÓRDASE:

Aprobar a moción formulada polo voceiro do Grupo municipal do BNG, Sr. Domínguez Olveira, instando o arranxo das deficiencias da pista de fútbol sala de San Xoan do Monte, co texto que se transcribe nos antecedentes deste acordo.

18.- (152).- DO GRUPO MUNICIPAL DO PSDEG-PSOE INSTANDO A AMPLIACIÓN DA ZONA DE RECREO INFANTIL DE COIA CHAMADA "PARQUE DO EMIGRANTE".

ANTECEDENTES.- Por escrito de data de entrada no Rexistro Xeral do 11 de xullo de 2005, a concelleira do Grupo municipal do PSdeG-PSOE, Sra. Sío Lourido, formula a seguinte moción:

"A nosa cidade é un dos municipios galegos con maior cantidade de poboación infantil e cada vez con maior necesidade de espazos para os máis pequenos.

Nunha das zonas máis poboadas da nosa cidade e pola que transitan un maior número de persoas como é o inicio da zona de Coia achegada a Praza de América, existe un pequeno parque infantil chamado "Parque do Emigrante" que a pesares de que se ampliou, segue a ser insuficiente como espacio específico para o número de familias e nenos e nenas que o utilizan.

Como sigue sendo posible unha nova ampliación, é por iso que propoñemos a seguinte moción:

Que se amplíe esa zona de recreo para o uso das persoíñas máis menudiñas e as súas familias."

A comisión informativa de Servizos Xerais, en sesión do 18 de xullo de 2005, quedou enterada do contido do anterior escrito.

DEBATE.- SRA. SÍO LOURIDO: Coido que esta moción é un pequeno gran de area dentro dunha montaña.

Refírese a ampliación dun parque infantil, o Parque do Emigrante, que está na zona da entrada de Coia pero ten que ver coas políticas infantís e de lecer recreativo que se fan nesta cidade, ó mellor hai demasiados parques e non o suficientemente amplos para que os nenos e nenas desta cidade desenvolvan as súas actividades. Quizais dende as Corporacións municipais non pensamos o suficiente nos espazos recreativos dos máis cativos porque as familias se queixan de que ás veces non saben qué facer cos nenos. Sabemos que nesta cidade temos máis de 100 parques e, coma dixen anteriormente, quizais habería que priorizar algúns deles para que fosen o suficientemente amplos.

Neste caso particular esta moción ven ó caso porque as familias dos nenos que se paran case todos os días alí din que non lles chega o espazo para que os nenos desenvolvan estas actividades de lecer.

A moción di: "que se amplíe esta zona de lecer para uso das persoíñas máis miudas e as súas familias".

Quizáis debера haber unha formulación do Goberno a nivel xeral neste aspecto de zonas de lecer para os nenos e nenas desta cidade, coido que

nunca pensamos nos espazos para os nenos e nunca os planificamos cunha visión de futuro.

SR. SOTO FERREIRO: Non teño nada que dicir nin sobre a presentación da moción, nin sobre o agarimo co que se presenta, nin contra a exposición da Sra. Sío pero recoñezo que quero aproveitar esta moción para lles dicir a todos que me gustaría que constase en acta que o creador desa zona, incluído o seu bautizo, que no seu día foi suficiente aínda que non hoxe, Sra. Sío, foi o Sr. Arca que en paz descanse. Quero que conste en acta o meu sempiterno agradecemento a un extraordinario Concelleiro que se foi.

A PRESIDENCIA: Lembrando a D. Agustín Arca pasamos a votar a moción.

(No momento da votación está ausente o Sr. Ruiz Cenicerós).

VOTACIÓN E ACORDO.- Por unanimidade dos vintetrés membros presentes da Corporación, dos vinteseis que a constitúen de feito,

ACÓRDASE:

Aprobar a moción formulada pola concelleira do Grupo municipal do PSdeG-PSOE, Sra. Sío Lourido, instando a ampliación da zona infantil de recreo integrada no "Parque do Emigrante" ó inicio da Avenida de Coia, co texto que se transcribe nos antecedentes deste acordo.

19.-(153).-DO GRUPO MUNICIPAL DO PSDEG-PSOE RELATIVA A MEDIDAS A TOMAR SOBRE A EDAR DO LAGARES.

ANTECEDENTES.- Por escrito de data de entrada no Rexistro Xeral do 15 de xullo de 2005, a voceira do Grupo municipal do PSdeG-PSOE, Sra. Porteiro García, formula a seguinte moción:

"A situación da estación depuradora de augas residuais (EDAR) ubicada na parroquia de Coruxo é motivo de preocupación permanente para os veciños e para nós, os concelleiros e concelleiras desta Corporación que os representamos.

Todos os argumentos neste sentido son xa ben coñecidos e folga repetilos unha vez máis, polo tanto e na procura de avanzar nas solucións e na



mellora da calidade dos veciños do seu contorno, propoñemos ó Pleno a adopción dos seguintes acordos:

I. No ámbito da saúde pública:

1.- Tomar as medidas precisas para que se realice un estudo epidemiolóxico dos veciños das parroquias afectadas pola convivencia coa EDAR do Lagares, a fin de coñecer se a exposición permanente a presuntos factores contaminantes está a ter incidencia na súa saúde

2.- Realizar un estudo fitosanitario da mesma zona a fin de determinar se hai algún tipo de afección nos cultivos ou plantas e determinar tamén a súa posible incidencia na saúde das persoas.

II. No ámbito do estado das instalacións:

3.- Realizar unha auditoría completa e exhaustiva da planta da EDAR que teña en conta, como mínimo, os seguintes aspectos:

- a) Análise da pertinencia e adecuación de todos os proxectos de obras en base ós que se construíu e se fixeron refornas na actual estación depuradora, cos datos dos investimentos realizados en cada caso.
- b) Id. da calidade dos materiais constructivos utilizados en cada caso anteriormente citado, así como dos medios técnicos e tecnolóxicos cos que se dotou a instalación.
- c) Id. do funcionamento das instalacións.
- d) Id. do mantemento levado a cabo pola empresa concesionaria.

4.- En función do resultado da auditoría, constituir unha comisión de investigación municipal, coa axuda externa que fose precisa e que no seu día se determine, para estudar as presuntas responsabilidades, se así procedese.

5.- Encargar un estudo das obras que serían necesarias para proceder a mellorar o tratamento das áreas e máis ó cubrimento da actual planta depuradora, no que se contemple un avance do seu posible custo e vías de financiamento.

III.No ámbito da concesión

6.- Elaborar un protocolo de funcionamento, no que queden perfectamente determinadas e delimitadas as obrigas e dereitos do Concello e da empresa adjudicataria para a explotación e mantemento da EDAR do Lagares, equivalente ó que terían sido as cláusulas de concesión deste servizo."

A comisión informativa de Servizos Xerais, en sesión do 18 de xullo de 2005, quedou enterada do contido do anterior escrito.

DEBATE.- SRA. PORTEIRO GARCÍA: Na propia redacción da nosa moción evitabamos facer unha longa exposición de motivos porque entendemos que

calquera cuestión formulada neste órgano en relación coa EDAR conta cun histórico que todos e todas os aquí presentes coñecemos sobradamente. De todos os xeitos gustaríame incidir na necesidade de que esta cuestión volva ser tratada novamente polo Pleno, se tomen os acordos oportunos para lle dar un novo pulo a unha actuación que segue requirindo de todo o esforzo posible e de toda a colaboración das forzas aquí presentes neste Pleno da Corporación.

Os acordos que propoñemos se refiren a diferentes ámbitos. En primeiro lugar e referido ó ámbito da saúde pública propoñemos a realización dun estudo epidemiolóxico da saúde dos veciños que viven nas proximidades da estación de depuración de augas residuais do Lagares para coñecer se a exposición permanente a presuntos factores contaminantes medioambientais está a ter incidencia na súa saúde. Pedimos tamén a realización dun estudo fitosanitario da zona porque é unha zona na que hai cultivos, ben sexan frutícolas, ben sexan hortícolas; hai tamén crianza de animais que logo se dedican ó consumo humano e existe a dúbida razoable por parte dos veciños que alí residen de que eses presuntos factores contaminantes poidan tamén ter algunha incidencia evidentemente negativa na súa saúde.

Entedemos ademais que ambos os dous estudos, ademais de determinar se efectivamente hai causas para a preocupación, contribuirían a aliviar nalgunha medida e xa dende agora esa preocupación que constitúe outro factor de desequilibrio de saúde dos veciños que viven nesta zona, tremendamente afectados non só xa pola cuestión física do contacto cos cheiros, senón tamén entendo que na súa siloxía, no seu estado de ánimo pola dureza do feito de estaren convivindo dende hai tantos anos cunha situación tan ingrata.

Hai outro ámbito que tratamos nesta moción que se refire ó estado das instalacións que é unha cuestión recorrente dende hai moitos anos e que se tratou en numerosas ocasións neste Pleno do Concello. Aquí si que hai que facer referencia á historia porque é imprescindible, señores Corporativos, queridos compañeiros e compañeiras, que finalmente se proceda a realizar unha auditoría completa e exhaustiva da planta do Lagares, auditoría que coma mínimo nós propoñemos que teña en conta aspectos coma a análise da pertinencia e da adecuación de todos os proxectos de obras en base ós que se construíu e se fixeron reformas na actual estación depuradora cos datos dos investimentos realizados en cada caso.

É preciso tamén dende o noso punto de vista analizar a pertinencia e a adecuación da calidade dos materiais constructivos utilizados en cada caso

anteriormente citados, así coma dos medios técnicos e tecnolóxicos cos que se dotou a instalación.

É así mesmo necesario e pertinente coñecer o funcionamento das instalacións de xeito exhaustivo, se efectivamente ese funcionamento se está levando a piques con todos os parámetros de calidade esixidos e igualmente o mantemento realizado pola empresa concesionaria.

Dicía que este é un tema no que é preciso recorrer á historia recente da depuradora porque no mesmo acto no que se acordou a aceptación provisional da Estación Depuradora do río Lagares, hai disto xa sete anos que se cumpren casualmente mañá, os técnicos municipais facían un informe no que poñían de manifesto incidencias e anomalías nesta instalación.

Insisto en que no Pleno que tivo lugar o 3 de agosto para aprobar a aceptación provisional da EDAR presentáronse emendas por parte do Grupo Socialista e do Grupo do BNG que buscaban a garantía de que esta aceptación se fixera sen cargar cunha construción que efectivamente logo se demostrou que produciu moitísimos problemas ós cidadáns de Vigo. Estas emendas dicían basicamente que tiña que haber unha certificación de funcionario competente da Xunta de Galicia que garantise o correcto estado de funcionamento dos mecanismos e dispositivos da EDAR e que un equipo de técnicos municipais faría un seguimento continuado do funcionamento, dos custos de mantemento da EDAR do Lagares e que se recibiría esta estación logo de se ter completada a instalación sempre que se comprobase o seu correcto funcionamento de acordo coas normativas vixentes.

Ambas as dúas emendas presentadas, como dicía, polo Partido Socialista e polo BNG, rexeitáronse pola maioría de 15 votos que tiña o Partido Popular dos que algúns dos seus compoñentes daquela Corporación aínda están hoxe presentes nesta, polo tanto digamos que hai unha asunción histórica de compromiso cunha instalación que, no momento da súa aceptación provisional, outros corporativos desta Casa presentaban a necesidade de asumir unha serie de garantías que non se fixeron e que aínda ó día de hoxe están pendentes.

Quixera lembrar ademais que recentemente no ano 2003 encargouse a NOVOTEC unha auditoría sobre o funcionamento da EDAR do Lagares e no seu resultado quedaba de manifesto que había que facer obras bastante importantes para traballar na desodorización da planta; unha planta que en moitos sentidos xa se sabía que era insuficiente, que estaba funcionando mal pero que ademais de entrada os proxectos, tanto o de construción coma os posteriores de mellora da mesma, non daban resolto o problema dos cheiros.

Ese informe que se fixo a finais do ano 2003 dá pé efectivamente á decisión do Goberno municipal actual de encargar un novo proxecto de proposta de melloras da EDAR do Lagares.

Malia todo ese proxecto precisou dunha ampliación, dun proxecto complementario a petición dos veciños porque nin tan siquera aquela primeira petición de melloras contemplaba todas as necesidades detectadas a día de hoxe.

Este é un proxecto que naceu mal, señores Corporativos, temos que o asumir así. Foi só un ano e medio logo da súa entrega ó Concello de Vigo que xa o propio Concello tivo que encargar un primeiro proxecto de ampliación.

Fíxense vostedes que foi o 25 de xaneiro de 99 cando o Concello tivo que aprobar o prego de bases de ampliación e mellora dunha instalación que se recepcionara un ano e medio antes para duplicar a capacidade do tratamento biolóxico que nun principio era de 750 litros/segundo a 1.500.

Polo tanto teremos que recoñecer que algo se fixo mal, que hai que investigar ata a saciedade en qué medida esa planta estivo ben ou mal concebida, ben ou mal construída e sobre todo porque hai que detectar se houbo vicios ocultos na súa construción. Estamos aínda a tempo legalmente de que eses vicios ocultos poidan seren reclamados a quen poidera ter a responsabilidade de que se fixera mal esta instalación que tantos problemas está causando á nosa cidade.

Dicimos no punto número 4 que en función do resultado desa macro auditoría se constituía unha comisión de investigación municipal coa axuda externa que se determine para estudar as presuntas responsabilidades se así procedese. Entendemos que non podemos aínda estar satisfeitos con todo o que se leva feito, entendemos que dende o Concello se debería encargar un estudo das obras precisas para proceder a mellorar o tratamento das áreas e o cubrimento da actual planta depuradora.

Noutras cidades con moita máis dimensión de tratamento de augas residuais ca nosa, como poden seren Madrid ou Zaragoza, os puntos de produción de cheiros están cubertos, é unha tendencia que se comproba dende hai aproximadamente oito anos e entendo que no futuro, nun futuro que debería seren máis próximo que lonxano, isa terá que ser unha das solucións definitivas ó problema dos cheiros na planta de Vigo.

Polo tanto nós solicitamos que se vaia encargando un estudo das obras que serían precisas e que se vaian calculando os custos e vías de financiamento.

Outra cuestión que está sen resolver dende o inicio é regular a concesión de xeito que cada quen teña claro, a empresa concesionaria e o Concello, as obrigas e dereitos de cada quen para que se poida efectivamente reclamar máis alá das boas intencións de cada quen.

Pedimos polo tanto que se elabore un protocolo de funcionamento onde queden perfectamente determinadas e delimitadas as obrigas e os dereitos do Concello e da empresa adxudicataria para a explotación e mantemento da EDAR do Lagares equivalente ó que terían sido as cláusulas de concesión deste servizo. Moitas grazas.

SR. FIGUEROA VILA: Este é un dos temas máis graves que ten na actualidade a cidade de Vigo e nós quixeramos ir aínda máis aló do que está expoñendo a Sra. Porteiro.

Eu diferenciaría tres aspectos fundamentais. Primeiro, unha situación actual que teñen os veciños; á marxe de que poidamos corrixir, mellorar, instalar unha nova depuradora, buscar responsabilidades, etc., hai unha situación que están vivindo os veciños que é real, unha situación que se converte en insoportable para os que están nesa zona e polo tanto a nós coma Goberno preocupáanos esa cuestión. Iso por unha parte.

Por outra banda, hai un tema tamén importante que é buscar todas as responsabilidades da situación actual na que se atopa o funcionamento da depuradora e unha terceira vía de traballo ten que ser a construción dunha nova depuradora.

Polo tanto o Goberno ven traballando nestas tres liñas. Primeiro, en canto á saúde dos veciños que é un dos temas que máis nos preocupa a día de hoxe, xa se está traballando con eles, hai reunións semanais onde primeiro se fixeron unha serie de realoxamentos en hoteis; coido que todos coincidimos nesas reunións que tivemos cos veciños en que xa sabemos que esa ten que ser unha cuestión provisional porque non se lles pode estar cambiando continuamente de vivenda segundo teñamos ou non cheiros desa depuradora e polo tanto iso témolo asumido.

A partir daí empezamos a traballar en dúas vías que a semana pasada lles propuxen ós veciños e que supoño que no día de hoxe ou nas próximas horas teremos unha nova reunión e había dúas posibilidades: unha era buscarlles realoxamentos de aluguer a eses veciños e terán que contestar. Alí quedou enriba da mesa que cada quen tomaría a súa decisión porque son temas particulares. Realoxamentos de aluguer mentres non se resolva este tema e tamén unha última vía que coido que a algúns tamén lles podería interesar

que é a vía de buscar a través do Plan Xeral un novo lugar para estes veciños que agora mesmo están sufrindo esta situación.

Están abertas esas dúas vías de traballo e a nós preocúpanos tremendamente resolverlles a situación particular tan desagradable e tan insoportable que están vivindo agora mesmo os veciños de Coruxo e do contorno da depuradora. Eses temas están de momento sen concretar, hai unha proposta na que seguiremos traballando e eu penso que nos próximos días chegaremos a un acordo, acordo que tamén digo aquí na Corporación e transmito a todos os cidadáns, que non vai ser en ningún caso global porque cada quen ten as súas condicións particulares, haberá veciños que se queiran trasladar, veciños que non, outros que queiran vivir aí e outros que se queiran marchar inmediatamente. Polo tanto tratarase caso a caso e isto foi no que quedamos alí.

Logo hai unha cuestión que afecta a todo isto que é un estudo epidemiolóxico que se solicitou. Falamos con varias empresas pero quen ten os historiais clínicos de toda esta zona é a Consellería de Sanidade e polo tanto se lle remitíu unha carta ó Conselleiro de Sanidade por parte da Alcaldesa o día 13 de xullo onde se lle pide esa colaboración por parte da Consellería de Sanidade; houbo algunha conversa privada co propio Conselleiro e con técnicos desa Consellería e estamos á espera de concreción. Sabemos que este é un mal momento para tratar coa Consellería porque hai un cambio de Goberno pero supoño que esta non é unha cuestión que afecte a temas de goberno senón que é completamente técnica e esperamos ter nos próximos días unha contestación afirmativa. En calquera caso, de non haber esa contestación afirmativa temos que dicir que tamén buscaremos solución.

En canto ós temas fitosanitarios estamos con Finca Areeiro da Deputación que coido que teñen técnicos suficientes e cualificados coma para que nos poidan facer este estudo. Xa hai unha resposta afirmativa e polo tanto non imos ter ningún tipo de dificultade.

A partir daí ¿en qué se traballou? É certo que había unha auditoría feita por NOVOTEC dende o ano 2003. Cando nós chegamos ó Goberno a primeiros do ano 2004 asinouse un protocolo entre o Concello de Vigo e a Consellería de Medio Ambiente para o desenvolvemento de determinadas obras na EDAR do Lagares, obras que falaban do cubrimento dos silos de lodos, de bombeos, outros temas de desodorización, etc. Esas obras aduxicáronse o 10 de xuño por un importe de 2.263.000 euros, obras que se demostra que si melloraron

cuestións moi puntuais pero que son insuficientes para o que sería o proxecto definitivo para solucionar os problemas da EDAR do Lagares. Esta é unha liña de traballo que se acometeu. A partir daí, nas últimas semanas encargouse de novo un estudo a unha auditoría do proxecto constructivo a NOVOTEC porque ten toda a información da outra auditoría que fixo e ese proxecto precisa dunha información que estamos remitindo. Nós o que queremos é entrar en se esa obra se executou tal coma se reflectía no proxecto constructivo que é un dos temas fundamentais e importantes para ver as calidades dos materiais, se a execución da obra foi a correcta, se os modificados que se fixeron durante este proceso tamén foron os correctos, etc. A empresa nos pide o concurso do proxecto de execución da Estación Depuradora de augas residuais do río Lagares de setembro 1994, tamén un primeiro modificado que houbo, un segundo modificado, os xogos dos planos de construción da estación depuradora de augas residuais, a relación de equipos e especificacións técnicas, manual de mantemento e de instrucións, manual de explotación dos equipos, etc., todo isto para chegar á conclusión de se a obra civil se fixo nas debidas condicións, se a obra mecánica e a electromecánica tamén, se a rede de colectores e tuberías é a correcta, a electricidade, o automatismo... Este é un convenio que xa está asinado e non hai ningún problema en que vostedes teñan coñecemento del porque é público e aquí ven reflectida unha das partes da moción que presentaban. Isto tamén xa está en marcha dende o día 14 e polo tanto están traballando á marxe de que eles xa teñen información abondo pero lles imos remitir aínda máis.

Por outra banda contratouse con "Ingeniería de Vertidos" unha auditoría e unha prestación de servizo durante as 24 horas do día, primeiro para facer un control da xestión e do mantemento da depuradora actual, é dicir, un control sobre a empresa concesionaria que se chama AQUALIA e ó mesmo tempo tamén aproveitando ese control onde se fala de puntos de control rutinario, de pretratamento, decantación, etc., témolo aquí tamén e non me vou estender porque coido que a documentación que temos aquí é bastante extensa, pero sobre todo un tema que a nós nos preocupa tremendamente cando se trata da saúde dos veciños que é unha medida diaria de cheiros. Á parte da medida diaria de cheiros que fan eles, hai unha persoa 24 horas para que, cando os veciños chaman porque detectan algún cheiro, acuda de súpeto esa persoa. É certo que tivemos algún problema durante os últimos tres días (empezaron a traballar durante a semana pasada) que cando un veciño chama, mentres esta persoa percorre a pé dende a planta á propia

casa do veciño ó mellor tarda en chegaren alí unha media hora aproximadamente e o cheiro igual marchaba ou non era tan intenso coma cando os veciños chamaran e o detectaran. Ese tema xa se está corrixindo, van poñer un vehículo, seguramente unha motocicleta, para que sexa un tema rápido e tan pronto coma reciba esa chamada, en cuestión de minutos a persoa encargada se poida trasladar á casa do veciño para medir e así facer tamén un historial da situación, pero non só iso senón veren de onde proveñen eses cheiros que tamén é importante para lle buscar unha solución. A maiores, porque nós loxicamente queremos ir pechando todas as posibles vías que temos, a Xunta de Goberno realizada a semana pasada solicitoulle a AQUALIA información da situación actual da estación depuradora e de cales son os controis de mantemento e xestión que ten ó día de hoxe. Coido que é importante que, á marxe de que nós poidamos contratar unha auditoría externa, tamén a propia concesionaria nos diga segundo o seu criterio cal é a situación actual, qué controis e qué xestión están facendo e isto porque se algún día temos que rescindir ese contrato, que teñamos tamén enriba da mesa informes para poder contrastar os datos que veñan dun e doutro lado. Nós pensamos que se non existe un control a maiores cando teñamos todos estes dictames e informes algún experto de fóra os analice e faga unha verificación do que se está dicindo aí e saque conclusións, ó mellor cometeríamos de novo un erro porque as empresas poden estar viciadas ou ter información non real.

Polo tanto nós pensamos que cando se teña toda esta información poderemos tomar decisións cos voceiros. Estamos buscando ós mellores expertos a nivel nacional ou internacional se fose o caso, para que cunha recopilación de todos estes datos e informes nos fagan un dictame e saquen conclusións sobre as alternativas e o proxecto de futuro para esta depuradora que temos actualmente.

A maiores: na Xunta de Goberno de hoxe vaise adxudicar un telecontrol de todo o saneamento da cidade que tamén nos vai dar datos importantes, é dicir, cal é a situación da depuradora en tempo real, imos estar conectados dende o propio Concello para saber se se están facendo vertidos, qué tipo de vertidos, en qué zonas se producen, etc., ademais os veciños o coñecen porque mesmo me visitaron algúns deles e hoxe vaise adxudicar por 1.200.000 euros ese telecontrol do saneamento que vai tamén posibilitar ó propio Concello ter información real do que está sucedendo ó minuto.

Estas son as partes puramente técnicas pero nós non nos quedamos aí. Houbo temas ós que ás veces se lles deu publicidade e a outros non. Dende o 18 de



outubro de 2004 a Alcaldesa remitiu á Ministra, Sra. Narbona, unha serie de cartas coas necesidades da futura depuración de Vigo e que Vigo precisaba dunha nova depuradora; mesmo cando a propia Ministra visitou a nosa cidade houbo un coloquio no Club Financeiro e a propia Alcaldesa, diante de bastantes colectivos da cidade, mesmo de representantes políticos, fíxolle unha pregunta, unha suxestión. Díxolle que Vigo tiña un grave problema de depuración, mesmo de saneamento e que sería bo que comezamos a traballar e a colaborar coa Xunta e tamén co propio Goberno central para resolver un dos temas graves e prioritarios que tiña a nosa cidade.

O mesmo tempo tamén se lle remitíu á Xunta de Galicia para que se tentase dende a propia Consellería de Medio Ambiente solicitarlle ó Ministerio de Medio Ambiente declarar de interese xeral esta nova instalación. Para aqueles persoas que non o saiban isto quere dicir que ó declarar de interese xeral unha obra destas características se pode acudir a fondos europeos e iso aliviaría tanto as arcas autonómicas coma as do Estado. Así foi, froito desas xestións prodúcese unha carta-compromiso do propio Conselleiro de Medio Ambiente dirixida a dona Cristina Narbona onde se lle di que a Consellería de Medio Ambiente está disposta a achegar o 15%, porque o 85% ven de fondos europeos a través do Estado, para o co-financiamento desa nova depuradora.

Isto prodúcese o 18 de outubro e a partir daí hai varias cartas que a Alcaldesa remite á Ministra, tamén é certo que a Ministra ultimamente contéstanos que pon ó noso dispor os técnicos da Confederación Hidrográfica do Norte; a partir daí tivemos unha reunión con responsables desta Confederación Hidrográfica o pasado martes día 19 e eles están dispostos a facer un estudo da depuración e do saneamento na ría de Vigo no seu conxunto, porque falan (coído que teñen razón) de que teñen que facer un proxecto ambicioso, un estudo onde se poida contemplar en conxunto todo o saneamento e depuración da ría de Vigo.

A raíz desa conversa que tivemos o pasado martes con responsables da Confederación quedamos en remitir un escrito á propia Ministra, escrito que imos facer en cuestións de horas, para lle trasladar o resultado da reunión cos representantes da Confederación polo que eles están dispostos a facer ese estudo. Esperemos o compromiso da Ministra á marxe de que tamén é certo que a Xunta de Galicia, coma todos saben, fixo así mesmo un estudo das necesidades da futura depuración do Concello de Vigo. Pero nós queremos ir máis aló porque seguramente a Xunta de Galicia fixo ese estudo pero se a Confederación Hidrográfica do Norte está disposta a facer un novo estudo do

saneamento da ría de Vigo coido que sería moi positivo poder contrastar un estudo co outro e ver cal é a mellor solución. Mellor solución que sería buscar unha nova situación para a depuradora de Vigo, buscar a mellor ou mellores localizacións posibles. Coido que iso é importante, xa temos un estudo pero coido que sería positivo outro a maiores.

Estes son os temas nos que estamos traballando e polo tanto dicirlle á Sra. Porteiro que, coma vostede está analizando polos datos que lle estamos dando, a súa moción está moito máis ampliada, está xa concretada nalgúns temas e nós por suposto que estamos dispostos, cando teñamos toda esta información, a buscar todas as responsabilidades, chegar ó fondo do tema, chegar saber cal é a situación real, qué foi o que motivou este deterioro, esta situación tan conflictiva que nos produce a depuradora, se hai un vicio constructivo de inicio, se hai un problema de mantemento e nós dicimos claramente e así o fixemos chegar á empresa que estamos dispostos a que se se demostra calquera das situacións, en primeiro lugar se hai un proxecto constructivo pedir responsables a quen o fixo e buscar culpables ata o final; pero tamén estamos dispostos a que se se confirma, se ratifica ou se de todos estes informes se traduce que hai un problema de mantemento ou xestión, tamén chegar á rescisión do contrato da actual concesionaria. Coido que este é un tema dun calado da credibilidade da clase política tan importante e coido que tan fundamental para todos nós, para os 27 membros desta Corporación, que temos que chegar ó fondo.

Polo tanto que non lle caiba a menor dúbida, Sra. Porteiro, de que nós estamos dispostos a crear esa comisión, a investigar ata o final e que entre todos, porque isto nos está creando verdadeiros crebadeiros de cabeza a todos, sexamos quen de chegar ó fondo e esixir responsabilidades en cada un dos casos e nas liñas que sexan necesarias, e repito de novo que tanto no proxecto constructivo, como no mantemento e na xestión, coma nas posibles responsabilidades a nivel técnico ou político de ser o caso.

Eu o único que lles pido a todos os Grupos é a maior colaboración. Este é un tema de cidade e temos uns veciños que están padecendo unha situación e hailles que buscar unha solución. Por iso eu repito que á marxe destas cuestións puramente técnicas que son fundamentais e importantes para clarear a verdade, hai unha que é a humana, a persoal e nós coma Goberno imos axilizar ó máximo a solución porque hai unha serie de veciños que non poden estar pendentes 3, 4 ou 5 anos da construción dunha nova depuradora, ou 2 ou 3 anos se temos que acometer investimentos importantes para resolver este problema.

A nosa primeira liña de actuación vai ser esa: a humana, a persoal, buscarlles solucións a todos estes veciños sen esquecernos de que poden existir unha serie de deficiencias. Primeiro teremos que lle buscar solución á actual depuradora e logo teremos que tomar unha decisión inmediata, urxente, o máis axiña posible sobre unha nova depuradora que todos sabemos que é necesaria para a nosa cidade.

Todo isto é o que lle podo informar. De todos os xeitos toda esta información que lle acabo de dar, coma é pública, téñena tanto vostedes coma os medios e os propios veciños ó seu dispor para a analizar e se podemos recibir aportacións de persoas que traballaran neste tema estamos abertos porque, repito novamente, este para min, para nós, para a Alcaldesa, para o Goberno e para a Corporación ten que ser un dos temas prioritarios porque é un dos temas máis graves que ten agora mesmo a cidade enriba da mesa. Moitas gracias.

SR. SOTO FERREIRO: Efectivamente estamos diante dun dos temas máis graves que pode ter esta cidade e polo tanto, sabendo as sensibilidades que loxicamente hai arredor deste asunto, vou tentar seren o máis moderado posible no ton pero lles teño que dicir unhas cousas a todos no fondo. En primeiro lugar que a súa moción xunto coa intervención do Sr. Figueroa de establecemento dunha nova depuradora, tratamento dos problemas obxectivos dos veciños hoxendía, etc., semellarían estar no bo camiño pero o das responsabilidades haberanas técnicas e políticas; as políticas busquen vostedes tres nos seus respectivos Partidos porque na nosa opinión as houbo nos tres Partidos.

Había un Plan de saneamento integral que tiña unha dimensión determinada para a depuradora do Lagares e foron as Corporacións que permitiron que non houbera sistemas separativos senón que as augas pluviais fosen a esa depuradora as que fixeron que ese dimensionamento hoxe non haxa quen o corrixa e que haxa que construír unha nova depuradora cando segundo din os estudos técnicos, se houbera sistema separativo faría que esa depuradora fose suficiente (aí están os estudos do PESIV feitos por técnicos competentes), sería capaz para 400.000 habitantes. Primeiro erro gravísimo de Corporacións viguesas.

Mal feita tecnicamente a súa moción, Sra. Porteiro, porque insisto que ademais do tema da construción da depuradora, seméllame tentar abranguer o tema dun xeito integral e digo isto para destruír a falla de fe que podemos ter ou que poden ter moitos cidadáns nas solucións aínda que parezan tan

boas coma a que vostede propón, Sra. Porteiro, porque, por lle citar outro exemplo, na Corporación pasada presentei unha moción para que houbo un control das concesionarias, iso tocáballe ó Partido Socialista. Para controlar a esta concesionaria déronlle 10 millóns de pesetas para unha auditoría á mesma empresa que facía as auditorías da concesionaria co que o resultado foi dicir que todo estaba ben.

Digo isto porque hai que falar destas cousas en voz alta se non os veciños poden crer que estamos na mesma liorta. Paréceme que a súa moción non ten ren que ver con eses malfaceres dos partidos no pasado e dígoo así de claro, pero tamén hai que ser quen de falaren do pasado e dicir en qué erramos todos para dicir que estamos dispostos a corrixilo.

Non lle quero falar dos problemas que tivo porque os coñecemos todos, dende as roturas do emisario, que non só é depuradora, cousa que a Confraría "San Francisco" de pescadores de Vigo denunciara repetidas veces, ata tantas e tantas cuestións que se porían dicir pero dixen que ía ser breve e co ton o máis moderado posible.

Este é un tema serio, importante e a estas alturas de qué estamos falando ¿de mandar un cohete a Marte? Estamos a falar dunha depuradora, hai centos de depuradoras polo mundo adiante que funcionan ben e algunhas en lugares de tanta concentración humana coma, por poñer un exemplo paradigmático, Mónaco que ten unha depuradora debaixo do campo de fútbol do Mónaco e alí van non sei cantos milleiros de espectadores e non cheira nada; haina tamén na Costa Azul, en Niza á beira do mar.

¿Pero realmente é que AQUALIA non é quen de dicir por qué esta mal a depuradora e o que hai que facer? Se o fixo eu non coñezo ese informe.

¿Quen agacha os coñecementos técnicos para que non saibamos publicamente que é o que está a ocorrer? Eu non quero seren responsable de ningún agachamento. Non lle quero imputar con isto nada ós demais corporativos nin ós demais grupos políticos que están sentados nesta Corporación pero digo que levamos dous anos de Corporación, tivemos dous Alcaldes e o que houbo fundamentalmente foi unha sección de laios, de lamentos, de dicir qué temos que facer, de propostas e ademais interesantes porque a súa intervención, Sra. Porteiro, é estupenda, a do Sr. Figueroa tamén porque convirá comigo, Sra. Porteiro, que a intervención do Sr. Figueroa semella tamén bastante seria, pero os problemas están sen solucionar e hoxe, para non facer demagogia barata, non se poden solucionar da noite para a mañá, por suposto que non, pero estamos no principio do fin, logo de dous anos de funcionamento e de dous Alcaldes aínda non estamos nesta Corporación na

solución e na chegada do fin; estamos a ver para estudar qué raio temos que facer para chegaren ó fin e non me quero acalorar.

Eu tamén estiven nesa comida da que falaba o Sr. Figueroa e a Sra. Narbona acolleu pública e positivamente a intervención da Alcaldesa. Quero dicir tamén iso porque senón semellaría que a Sra. Narbona era indiferente ó problema e non é así, colleuno con simpatía e dixo que se chegaban en tempo e forma os proxectos estudaríaos con todo o agarimo do mundo, os referidos a Vigo máis concretamente.

Polo tanto estamos nunha situación de boas vontades por parte de moitos pero déixenme dicir que con moi pouca eficacia por parte de todos e ou somos quen de corrixir este problema, ou evidentemente a eficacia do sistema municipal poderá estar absolutamente en cuestión e dende logo algo que non é menos grave: a construción da nova depuradora porque a ver quen vai crer que (déixenme o dicir en voz alta que os veciños non son parvos e vanse preguntar iso) se non somos quen de demostrar que ista non cheira a ver quen fai outra. Haino que dicir ben claro: primeiro hai que arranxar esta. Non digamos que o tema do cheiro ten que estar supeditado a facer unha nova porque non é rigoroso, poderá haber un mal funcionamento desta depuradora (que o haberá) por insuficiente ata que teñamos unha nova pero non por iso hai que soportar cheiros.

E aí hai preguntas na presentación da Sra. Porteiro que cando as fai supoño que coñece algunha resposta, supoño pero está feita intelixentemente e eu tamén vou coller esa presentación intelixente de silencio corresponsable, de preguntar sobre as obras, se estaban ou non feitas, se se axustaban ou non ós proxectos, se hai ou non que tapar... Todas esas preguntas teñen resposta, o inexplicable é que non a tiveran ata o día de hoxe.

Polo tanto eu pido algo máis, pido un compromiso en tempo do Goberno porque as boas intencións do Goberno pola boca do Sr. Figuera parécenme bastante claras; o que pido é prazos. Díganme vostedes qué prazos pode haber para as propostas da Sra. Porteiro porque comprendo tamén que a nova depuradora non teña prazos por parte do Goberno porque dependerá do que diga a Sra.

Narbona, o Goberno central, a Xunta, iso ten outros prazos pero hai que empezar a falar de solucións técnicas concretas con prazos concretos e non de abstraccións porque senón todos, mesmo quen fala, semellaría que estamos a facer intervencións estupendas nas que todos queremos arranxar todo pero parece que ó final non somos quen de arranxar ren.

Dende logo perdoen que lles diga que non comprendo a ineficacia porque é un problema soluble, non estamos falando de enviar unha nova nave a Marte,

estamos falando dunha solución técnica como teñen moitas depuradoras no mundo.

Polo tanto poñámonos a iso e fagamos as dotacións orzamentarias suficientes para o solucionar priorizando absolutamente este tema por riba de calquera outro porque hai moitos problemas municipais, pero iste asumamos todos a responsabilidade de que é primeiro e principalísimo e se é así e ten dedicación e orzamentos, o problema é soluble nun prazo razoablemente curto de tempo.

SRA. PORTEIRO GARCÍA: Non comparto algo do comentado polo Sr. Figueroa a quen agradezo o ton e a ampla explicación que nos dá das xestións que está a facer o Goberno respecto deste problema pero, Sr. Figueroa, a letra "a" do punto 3 fala dalgo que vostede non nos dixo, se nalgún momento está contemplado no convenio que veñen de asinar con NOVOTEC, porque nós previmos tamén a análise da pertinencia da adecuación de todos os proxectos de obra e non só dos materiais, do funcionamento e do mantemento. Se non estivese contemplado dende logo que pedimos que se contemple. Tampouco entendimos na súa exposición se vostedes van votar a favor da nosa iniciativa ou non.

Quereriamos lembrar algo que para a memoria histórica de todos é importante: Os fondos europeos que perdeu Vigo xa nos últimos oito anos por non solicitaren antes a declaración de interese xeral da actual depuradora e da posible futura depuradora é algo que está aí. A Sra. Narbona leva un ano no Goberno pero antes houbo outros Gobernos, tanto na Xunta coma no Goberno central que podían solicitaren a declaración de interese xeral para a depuradora de Vigo. Foi este Grupo municipal quen modestamente trouxo unha moción a este Pleno para que dende o Concello se tramitase diante da Xunta de Galicia e á súa vez diante do Goberno central a declaración de interese xeral desta depuradora. É triste tamén que esta situación se produza agora cando precisamente os fondos europeos están nun momento de curta vida.

Isto forma parte tamén da responsabilidade doutras Corporacións. Se agora dende o Goberno central efectivamente se da o visto e praxe e nós tamén traballaremos para acadar a declaración de interese xeral desta depuradora, hai que recoñecer que se perderon oito anos de fondos europeos e que outras cidades coma Santiago, Lugo e A Coruña foron dilixentes e xa o fixeron e que nos anos anteriores había ademais unha concordancia política tanto na

Xunta de Galicia, como no Goberno central, non no Goberno da cidade pero entendo que este non sería o problema para resolver esta cuestión.

En todo caso esquecinme de dicir na miña primeira intervención que quería felicitar publicamente ó Goberno municipal por realizaren o que se aprobou na moción presentada por este Grupo respecto ó realoxamento, que nós estamos favorablemente predispostos a colaborar co Goberno na solución deste problema, que as cousas que se están facendo, en diferenza de opinión co manifestado polo Sr. Soto, non todas son en balde, non todas son meramente formulacións e estudos, hai obras proxectadas, realizadas, obras a piques de seren recibidas; as obras se fan porque primeiro se fai un estudo, logo un proxecto de obra e logo se executan pero seguen sendo insuficientes.

Polo tanto dende esta actitude que sempre foi responsable e de colaboración para resolver este problema pedimos o apoio de todos os puntos desta moción por parte dos membros da Corporación.

SR. FIGUEROA VILA: Coido que na parte na que vostede falaba de cuestións técnicas, do dimensionamento, da comprobación de proxecto de execución, etc., está perfectamente reflectido neste traballo. De todos xeitos hai unha cuestión: se vostede coida que algunha cuestión non está contemplada, cando lle pase esta auditoría ou este control que se vai facer non hai ningún problema en facer unha ampliación e se acometería.

Nós coidamos que si porque foi o obxectivo, está perfectamente reflectido o dimensionamento, o número de identificación de unidades, características técnicas segundo o proxecto, material e calidades, comentario sobre elementos a inspeccionar, comprobación da existencia de elemento identificado en proxecto, comprobación de dimensionamento en físico, comprobación de equipamento mecánico..., coido que está perfectamente recollido e mesmo con documentación fotográfica, comentarios relevantes que xurdan da observación, etc.

No que non estou de acordo, Sra. Porteiro, é coa segunda parte porque nós chegamos ó Goberno e un mes logo de chegaren, o 29 de xaneiro, asínase un protocolo entre o Concello de Vigo e a Consellería de Medio Ambiente para o desenvolvemento de determinadas obras. O 3 de febreiro Augas de Galicia envía o proxecto, o día 9 a Xunta de Goberno Local aproba o proxecto; o 17 de febreiro remítense todos os informes, o 10 de xuño adxudícase, é dicir, cinco meses logo adxudícase o proxecto de melloras, etc.

Non sei cando tomou posesión o Goberno pero me dá a impresión que en torno a primeiros de abril porque as eleccións foron en marzo, pero a primeira carta que lle remite a Alcaldesa á Ministra dona Cristina Narbona é do 23 de abril, polo tanto coido que unha das primeiras xestións que fixo a Alcaldesa co Goberno central foi a de lle remitir esta carta á Ministra por ver a súa sensibilidade sobre o tema.

Eu non me vou meter nas responsabilidades doutros Gobernos pero vostede sabe que houbo un Goberno onde estaban vostedes e outros Grupos políticos, vostedes tamén tiveron o Goberno da cidade durante 6 meses e o que está claro é que xamais se pediu a declaración de interese xeral; esta declaración fíxose cun Goberno presidido por dona Corina Porro, isa é a realidade. Doulles esta información e non quero entrar en ningún tipo de polémica pero os datos reais e obxectivos son eses, a primeira e única vez que se pide que se declare de interese xeral unha nova depuradora é mediante un escrito da Alcaldesa de Vigo.

Con referencia ás culpabilidades ou non, Sr. Soto, só coma un comentario dicir que coido que as responsabilidades dese tema seguramente témolas que asumir todos, a vostede tamén lle corresponde unha parte moi pequeniña, non sei se un 5, 10, 20 ou 1%, dame igual, pero vostede tamén foi Alcalde de Vigo durante 12 anos e o tema da depuración non ven dos últimos anos, é un tema global dunha situación de hai moitos anos que esta cidade non afrontou. Digo isto para que tamén asuma ese 1% que lle toca. Asumindo isto os catro Grupos coido que poderemos camiñar de mellor xeito e poderemos ter cada quen a corresponsabilidade do que lle toque e por suposto que nós tamén a temos, eu tampouco vou botar balóns fóra, pero os demais Grupos tamén.

O importante é que deamos pasos definitivos, que ó final poidamos concretar unha solución e que todos teñamos a sensibilidade debida para resolver este conflito, este tema que coido que non é menor, é unha cuestión que si nos debe preocupar a todos porque canto máis se mete un nos temas máis se sensibiliza. Eu pódolle dicir que no noso Goberno estamos sensibilizados e que se a nós nos din agora mesmo cal é o tema número 1, o prioritario nesta cidade, témolo claro porque está afectando a moitas familias, á súa saúde e a un xeito de vivir; con que sexan 4, 5 ou 6 familias é suficiente, cambióuselles o seu xeito de vivir por mor dunha instalación que todos pensabamos cando a fixemos que era unha boa solución para Vigo e ó final, durante estes 8 ou 9 anos, demostrouse que non foi a mellor solución.



Queremos rectificar sobre todo por unha cuestión de credibilidade da clase política, pero tamén vou dicir máis e isto non é quitarlle valor á responsabilidade que poidamos ter a clase política. Díxenllo ós veciños e vouno dicir por primeira vez publicamente: dende que estou ó fronte deste tema sinto certa impotencia de non ser quen de ter unha solución avalada por todos os técnicos enriba da mesa, sinto frustración porque lle podo asegurar que nos últimos tempos chamamos a todos os técnicos que nos indicaban e ninguén é quen de nos dicir cales son os problemas da estación depuradora e onde están as súas deficiencias.

Díxenllo ós veciños e dígoos aquí publicamente: nós temos a parte de responsabilidade política porque temos que buscar solucións pero moitas veces se produce unha frustración porque temos interese en resolvelo. Xa non é un problema de cartos senón de que nos digan cal é a solución e logo de tantos traballos, de tantas auditorías, de tantas consultorías, de tantos técnicos que pasaron por esa estación depuradora ninguén é quen de nos dicir onde están os problemas, onde as deficiencias, qué solucións hai, qué custos, etc.

Un informe di unha cousa, outro outra totalmente distinta e, Sr. Soto, dígollo a vostede e a todos os corporativos, supoño que os que tiveron responsabilidade neste tema pensan exactamente igual ca min aínda que ás veces non se manifesten pero tamén a un lle produce unha certa frustración que se lle pidan solucións e que non as teñamos enriba da mesa. Podería haber unha solución que custase 20 millóns de euros e logo non ter a consignación orzamentaria pero coido que este non é o caso. O primeiro que queremos coñecer é a alternativa, as propostas e non se nos poñen enriba da mesa.

Coido polo tanto que isto tocou fondo, hai que partir de cero co maior interese, coa máxima axilidade e celeridade, asumindo todos a responsabilidade que temos pero ¿ónde se vai poñer a nova depuradora se non somos quen de resolver esta? A min persoalmente, á Alcaldesa, ó Goberno cústanos moito dicir que hai que poñer unha nova depuradora nunha parroquia de Vigo cando non somos quen de resolver esta.

É certo o que vostede di, Sr. Soto, que hai cidades onde as depuradoras están funcionando correctamente, pois eu supoño que haberá algunha solución técnica e a responsabilidade política de asumir esa solución que nos poñan enriba da mesa.

Polo tanto dicir que o Goberno vai traballar co maior interese e axilidade, vai entrar no fondo do tema con todas as consecuencias e por suposto que pedimos o apoio de toda a Corporación.

Ós veciños non hai nada que lles pedir porque son os verdadeiros sofridores desta situación, o único agradecer esa paciencia que están demostrando dende hai oito anos. Esperamos que alomenos teñamos algunhas alternativas intermedias a través deses realoxamentos ou desas modificacións a incluír no Plan Xeral coas que se lles poida aliviar a súa situación persoal. Moitas gracias.

*Neste intre prodúcese unha interrupción por berros de veciños da estación depuradora de Coruxo presentes na salón de Plenos.*

A PRESIDENCIA: Por favor, todos estamos de acordo. Rógolles que garden silencio, sabemos da desesperación que teñen. Sr. Domínguez Olveira ten a palabra. Por favor, estamos todos de acordo, prégolles que garden silencio.

SR. DOMÍNGUEZ OLVEIRA: A miña intervención vai ser necesariamente breve e só, en primeiro lugar, para deixar claro o noso apoio á moción presentada polo Grupo Socialista porque coidamos que efectivamente inclúe aqueles temas que son necesarios e urxentes.

A min gustaríame que en temas coma este deixáramos xa dunha vez de ver quen fixo, quen non, quen fixo máis ou menos.

Por suposto, Sr. Figueroa, que vai ter sempre ó BNG cun espírito constructivo e apoiando sempre calquera solución porque coido que este é un problema que hai que arranxar con prioridade e nós imos asumir xa dende un primeiro momento aqueles erros que poideramos cometer como deberamos facer todos; pero agora toca, Sr. Figueroa, eficacia porque é moi pouco comprensible que no pleno século XXI con todos os avances que hai, cando somos quen de facer técnica e cientificamente o que somos capaces, é pouco comprensible, e entendo precisamente os berros dos veciños e veciñas, que non sexamos quen de atopar unha solución definitiva a un tema.

Polo tanto dende o BNG dígolles novamente a todos os Grupos da Corporación que non toca agora falar de quen fixo máis ou menos, quen errou máis ou menos, pero agora si toca, señores do Goberno, eficacia e eu pídolles que nos teñan informados puntualmente a todos os voceiros dos Grupos municipais de cómo se están facendo todas as cousas e repito unha vez máis que toca eficacia que é o que os cidadáns nos demandan.

SR. SOTO FERREIRO: Se toca asumir responsabilidades eu asumo a de estaren nestas dúas Corporacións sen ser quen de que se tomaran as solucións debidas, non por deixar de as dicir. As anteriores non mas poña porque cando eu fun Alcalde de Vigo o que se fixo foi redactar o PESIV. Póñase naquela época se é quen porque na súa época o PESIV foi un proxecto case revolucionario, primeiro en Galicia por diante de calquera outro que abordaba o saneamento integral da ría de Vigo, etc. Vólvolle dicir e pregunte porque hai informes técnicos que o din claramente que, de se cumprir, esa depuradora funcionaría ben e suficientemente.

A adxudicación das obras desa depuradora fíxose cando eu non era xa Alcalde fíxose un mal proxecto técnico e mantívose peor aínda e nunca se corrixiu. Solución: eu non teño variñas máxicas pero si o sentido común que poida ter calquera desta Corporación e bon son quen de lles dicir en reunións privadas máis do que lles vou dicir agora, pero se eu fose Alcalde de Vigo seguro que tería resolto o problema e teríao resolto, a) con peticións á Universidade de Vigo dos informes suficientes de cómo se resolve, b) a enxeñerías galegas ou españolas se non hai galegas, suficientemente contrastadas de cal é a solución do problema e sobre todo indo a por unha enxeñería que teña presentado un proxecto deses que a nivel estrela funciona ben en calquera país de Europa ou en España, en Calatayud, en Mónaco, onde vostedes queiran, dame igual. Vaian sobre seguro porque non podemos errar máis nesta cuestión e polo tanto non podemos neste caso correr o risco de inventar, hai que ir a solucións claramente contrastadas, vaian por aí que por aí seguro que vai vir a solución.

Por suposto que me co-responsabilizo con vostedes de atopar esas solucións no futuro se xuntos e cada pouco tempo falamos de cómo van estes temas.

(No momento da votación está ausente a Sra. Molares Pérez).

VOTACIÓN E ACORDO.- Por unanimidade dos vintetrés membros presentes da Corporación, dos vinteseis que a constitúen de feito,

ACÓRDASE:

Aprobar a moción formulada pola concelleira do Grupo municipal do PSdeG-PSOE, Sra. Porteiro García, relativa a medidas a tomar sobre a EDAR do río Lagares, co texto que se transcribe nos antecedentes deste acordo.

20.-(154).-DO GRUPO MUNICIPAL DO PSDEG-PSOE INSTANDO A ELABORACIÓN DUN  
PLAN DE ACCIÓN PARA ERRADICAR AS CAUSAS QUE MOTIVAN AS  
RECLAMACIÓNS PATRIMONIAIS.

ANTECEDENTES.- Por escrito de data de entrada no Rexistro Xeral do 15 de xullo de 2005, a concelleira do Grupo municipal do PSdeG-PSOE, Sra. Graña Barcia, formula a seguinte moción:

"Nos últimos anos as denuncias e queixas dos cidadáns sobre o funcionamento, forma de prestación ou calidade dos servizos públicos foron en aumento, concretamente as reclamacións en materia de responsabilidade patrimonial.

Actualmente o Concello de Vigo tramita cada ano preto de 500 reclamacións por danos materiais e persoais sufridos polos cidadáns como consecuencia do funcionamento dos servizos públicos. Este dato debe matizarse porque é incalculable a cifra de cidadáns que, ante as dificultades administrativas e a pesar de sufrir un mal, eluden a reclamación.

A maior parte das reclamacións son estimadas, ben directamente, ben a través de empresas contratistas ou como consecuencia de sentencias xudiciais.

O custo social e económico para o cidadán é elevado. Ó dano persoal ou material inicial débese engadir o prexuízo de ser parte nun procedemento de reclamación.

O Concello debe asumir a súa responsabilidade directa e protexer os bens e dereitos dos cidadáns e este fin non se alcanza só cunha mellora na tramitación administrativa do procedemento de reclamación, senón incidindo nas causas que orixinan a propia reclamación. Non obstante, a pesar do permanente incremento de reclamacións, non se iniciou por parte do goberno municipal ningunha acción encamiñada a evitar as causas que producen tan graves prexuízos persoais e materiais nos cidadáns.

ACORDO:

Que por parte do Goberno Municipal se elabore un plan de acción para erradicar as causas que motivan as reclamacións patrimoniais dos cidadáns polo funcionamento dos servizos públicos."

A comisión informativa de Xestión Municipal, en sesión do 18 de xullo de 2005, quedou enterada do contido do anterior escrito.

INTERVENCIÓN DA SRA. GRAÑA BARCIA: Nos últimos anos produciuse un incremento significativo das reclamacións dirixidas polos cidadáns ás distintas administracións públicas en materia de responsabilidade patrimonial. Entendemos que dous son os elementos que incidiron nesta

transformación, por unha banda as modificacións lexislativas encamiñadas ó establecemento de criterios de responsabilidade obxectiva da Administración e así mesmo unha meirande cultura cidadá no exercizo dos dereitos, neste caso en materia de reclamacións. Constantemente neste Pleno, e hoxe é un exemplo, ponse de manifesto o mal estado de beirarrúas, vías públicas, etc. Este feito estimamos que non só incide negativamente en parámetros de calidade de vida dos cidadáns, senón que adoita reportar graves prexuízos personais e materiais. Os accidentes que teñen a súa causa no mal estado das vías públicas non son desdeñables.

A solución non se atopa na mellora da tramitación dos procedementos administrativos de reclamación patrimonial, a solución non é pagar máis nin máis axiña as indemnizacións que reclaman os cidadáns. A solución é erradicar todas aquelas causas que producen o dano.

Non é difícil unha análise previa. A meirande parte das reclamacións son estimadas directamente polo Concello ou indirectamente por concesionarias municipais ou por sentenzas xudiciais. O seu número é importante: perto de cincocentas e non decrece. A meirande parte deles prodúcense na área de vías e obras.

Polo tanto coidamos que estes datos obxectivos, o número de reclamacións, as causas das mesmas e a aprobación unánime de mocións neste Pleno que puxeron de manifesto o mal funcionamento dos servizos públicos xustifican a elaboración polo Goberno dun plan de acción que erradique as causas que motivan as reclamacións patrimoniais. Moitas grazas.

A PRESIDENCIA: Estamos traballando niso, imos votalo.

(No momento da votación están ausentes os Sres. Alonso Vázquez, Couto Pérez e Domínguez Olveira e a Sra. Molares Pérez).

VOTACIÓN E ACORDO.- Por unanimidade dos vinte membros presentes da Corporación, dos vinteseis que a constitúen de feito,

ACÓRDASE:

Aprobar a moción formulada pola concelleira do Grupo municipal do PSdeG-PSOE, Sra. Graña Barcia, instando a elaboración dun plan de acción para erradicar as causas que motivan as reclamacións patrimoniais, co texto que se transcribe nos antecedentes deste acordo.

21.-(155).-DO GRUPO MUNICIPAL DO PSDEG-PSOE INSTANDO A CONVOCATORIA DO  
CONSELLO LOCAL DE ACCESIBILIDADE.

ANTECEDENTES.- Por escrito de data de entrada no Rexistro Xeral do 18 de xullo de 2005, o concelleiro do Grupo municipal do PSdeG-PSOE, Sr. Calviño Rodríguez, formula a seguinte moción:

“Cando no mes de decembro de 2004 abordouse a revisión das tarifas do transporte urbano colectivo en autobús, a Xunta de Goberno tomou o acordo de subvencionar á empresa concesionaria VITRASA, sen contrapartida ningunha, o importe íntegro do viaxe ós pensionistas tipo II, ampliando un acordo semellante ó tomado polo Pleno da Corporación en decembro de 2003 referido ós pensionistas tipo I.

Na proposta debatida no Consello Sectorial de Transportes o propio goberno admitía, en base á experiencia do sucedido cos pensionistas tipo I durante o ano 2004, o aumento practicamente dun 100% do número de viaxes a realizar polos pensionistas tipo II ó ser o transporte totalmente gratuíto.

Os números dos viaxes realizados que se expoñen a continuación confirman o que todos supoñiamos:

<b>VIAXES</b>	<b>ANO 2003 (de xaneiro a maio)</b>	<b>TODO O ANO 2003</b>
Pensionistas I	79.848	206.119
Pensionistas II	220.977	549.241

<b>VIAXES</b>	<b>ANO 2004 (de xaneiro a maio)</b>	<b>TODO O ANO 2004</b>
Pensionistas I	152.648	431.801
Pensionistas II	227.054	555.616

<b>VIAXES</b>	<b>ANO 2005 (de xaneiro a maio)</b>
Pensionistas I	247.547
Pensionistas II	422.849

De xeito que facendo números e contando só os viaxes realizados a maiores nos anos 2004 e 2005 polo feito de gratuidade, o Concello está subvencionando á empresa concesionaria a cantidade “extra” de 868.266 €.

No momento do debate en Pleno da Corporación das tarifas do transporte público o Grupo Municipal Socialista propuxo, tanto no 2003 como no ano 2004, melloras nas tarifas ó resto dos usuarios que estaban plenamente xustificadas -e sen que a empresa VITRASA sufrira ningún prexuízo respecto á situación precedente- pero que, lamentablemente, non se tiveron en consideración.

É por iso que o Grupo Municipal Socialista propón con esta moción ó Pleno da Corporación unha serie de medidas que supoñan a mellora da atención ó

colectivo que máis axuda necesita na área de mobilidade e transporte: as persoas con mobilidade reducida (PMR).

O Consello Local de Accesibilidade, onde están representadas as asociacións que agrupan a esas persoas, elaborou, por medio da súa Comisión de Mobilidade e Transporte, un amplo informe ónde se recollen un bo número de propostas que lamentablemente non están a ser atendidas polo goberno municipal, a pesar de contar co aval -o que se ve testemuñal- da Alcaldesa na súa presentación en rolda de prensa o pasado 6 de maio.

Do único que temos coñecemento, por medio das asociacións, que non do Goberno Municipal que nin sequera convocou ó Consello Local de Accesibilidade, é do chamado Programa Integra proposto pola empresa concesionaria VITRASA que curiosamente empeza por non ter en consideración a existencia do informe presentado pola comisión representativa do Consello Local de Accesibilidade, e no que as propostas de mellora dos servizos actuais de VITRASA son escasamente ambiciosas (nin sequera contempla a ampliación dos horarios do microbús PMR fora das 8.00 as 14.00 h. e de 16.00 h. a 20.00 h. os días laborais, nin os sábados pola tarde e domingos!)

Por todo isto o Grupo Municipal Socialista propón ó Pleno da Corporación a adopción do seguinte acordo:

- 1.- Que a Alcaldesa convoque ó Consello Local de Accesibilidade para a toma en consideración das propostas recollidas no informe elaborado pola Comisión de Mobilidade e Transporte.
- 2.- Que se canalicen por medio do Consello Local de Accesibilidade as propostas do Programa Integra de VITRASA, dotándoas dun maior e mellor contido dada a dispoñibilidade económica que se tentou demostrar na primeira parte da exposición de motivos desta moción."

A comisión informativa de Mobilidade e Seguridade, en sesión do 18 de xullo de 2005, quedou enterada do contido do anterior escrito.

DEBATE.- SR. CALVIÑO RODRÍGUEZ: Esta moción ten dúas partes claramente definidas, nunha primeira trátase de demostrar con números a dispoñibilidade económica que hai para unha grande cantidade de melloras pendentes no servizo do transporte público nesta cidade.

Fai referencia á decisión que se tomou hai dous anos: facer gratuíto o billete para os pensionistas tipo 1 e o último ano ampliar esa medida á gratuidade ós pensionistas tipo 2, é dicir, aqueles que cobran unhas pensións por debaixo do salario mínimo interprofesional.

Esa decisión tomada en dous Plenos, nos dous últimos anos, amosou perfectamente que esa medida, coma xa anunciáramos no seu momento no Grupo Socialista, ía supoñer un grande aumento do número de viaxes a realizar por eses pensionistas.

No texto da moción danse as cantidades concretas que demostran perfectamente coma do ano 2003 ó 2004 máis que se duplicou o número de viaxes realizados polos pensionistas de tipo 1, que do 2004 ó 2005 segue aumentando considerablemente, case volta duplicarse respecto ó 2004 o número de viaxes deses pensionistas do tipo 1, é dicir, hai un efecto "bola de neve". Os pensionistas de tipo 1 que obviamente non aumentaron tan significativamente duplicaron as súas viaxes no 2004 e voltan aumentar case ata o punto de duplicar as viaxes no 2005, tendencia que obviamente se confirma tamén cando analizamos os cinco primeiros meses que é dos que existen datos, é dicir, de xaneiro a maio, dos pensionistas do tipo 2 que por primeira vez dispoñen de gratuidade este ano. Practicamente nos cinco primeiros meses case fixeron xa todas as viaxes realizadas durante o ano 2004.

O curioso é que no propio Goberno municipal sobre todo o segundo ano, pero tamén o primeiro, prevíase un aumento significativo de viaxes, cando no segundo ano ó ampliaren a medida ós pensionistas do tipo 2 admitía que se ían duplicar ese número de viaxes. Repito que xa non é duplicación, é un aumento progresivo que non sabemos en qué cantidade pode rematar.

Cando o Goberno municipal presentou esa medida aceptaba esa duplicación. O Grupo municipal tentou nos dous Plenos, no segundo con máis incidencia, amosar coma esa duplicación de viaxes e subvencionar o Goberno municipal a totalidade do billete ía supoñer un dispendio para as arcas municipais moi importante sobre todo sen contrapartida ningunha por parte da empresa concesionaria.

O lamentable do asunto é que cando formulamos alomenos contrapartidas que cubriran parte dese regalo, porque é un regalo o que estamos a facer cunha medida deste tipo á empresa concesionaria, non se aceptou por parte do Goberno municipal nos dous Plenos en que tratamos esa suba de tarifas e esa decisión.

Contando só a tendencia que hai ata o mes de maio, as cantidades que respecto ás viaxes gratuítas no 2004 e as do actual ano 2005, non falando da totalidade da subvención senón do que lle regalamos a VITRASA, contando só ese aumento que a VITRASA non lle custa absolutamente nada, non pon nin un só autobús de máis, non gasta nin un só litro de gasoil, nin unha hora de conductor, non supón absolutamente nada máis, contando polo tanto só con ese aumento do número de viaxes, é dicir, non de toda a subvención, o que estamos a pagar de se manter esa tendencia, só cos números actuais, sen ter



en conta ese efecto "bola de neve" son 868.266 euros de regalo á empresa concesionaria, é dicir, perto de 150 millóns de pesetas.

Lamentablemente isto que xa foi anunciado non se tivo en conta para nada nos dous Plenos dos que estiven a falar. Hoxe polo menos tentamos que haxa contrapartidas, pedímoslle ó Goberno municipal que faga uso da responsabilidade que se supón debe ter todo Goberno para que iso, que é un regalo que estamos pagando todos os vigueses, teña coma contrapartida un mellor servizo público.

Hai moitas posibilidades, moitas propostas a facer, eu teño unha chea delas pero nos preocupaba ó Grupo municipal socialista atender precisamente á que pode ser máis significativa, máis ca dos pensionistas tipo 1 e tipo 2, é dicir, atender ás necesidades dos que realmente precisan máis ese transporte público, precisan máis dunha mellora da mobilidade porque precisamente eles teñen dificultade para iso que son as persoas con mobilidade reducida. Daí ven a segunda parte da exposición de motivos e por suposto das propostas que se lle fan a este Goberno municipal.

Existe un Consello Local de Accesibilidade onde estamos todos os Grupos municipais, onde están representadas as asociacións desas persoas de mobilidade reducida que fixeron a través da Comisión de Mobilidade e Transporte dese Consello Local de Accesibilidade un amplo traballo onde se fan propostas concretas por parte desa Comisión que representa a esas asociacións que non están a ser tidas en conta malia que este traballo mesmo se presentou por parte da Alcaldesa, coido lembrar, o 6 de maio nunha conferencia de prensa na que estaba tamén a concelleira Sra. Iglesias. A verdade é que debeu seren para "a galería" porque non se fixo absolutamente nada.

O que pedimos por tanto é que se teña en conta este estudo. Na última parte da exposición de motivos fago referencia a un chamado programa "Integra" que aínda non é público pero como obviamente temos relación co tecido asociativo desta cidade e en concreto coas asociacións que representan ás persoas de mobilidade reducida, temos coñecemento dese programa "Integra" que propón a empresa que é realmente escasamente ambicioso, que non propón practicamente ningunha mellora agás as xa previstas.

Pedimos que se teña en conta a este Consello Local de Accesibilidade, este traballo realizado pola Comisión de Transporte e Mobilidade, de xeito que as reducidísimas propostas do programa "Integra" teñan unha mellora significativa de calidade, empezando porque o horario de uso do único vehículo chamado ademais "microbús PMR", polo de persoas de mobilidade

reducida, sexa todos os días e non só os laborais, que funcione polo tanto os sábados pola tarde e os domingos e festivos, que non se interrompa ese horario ás 8 da noite nin entre as 14 e 16 horas, de xeito que poidan dispoñer dese autobús, desa posibilidade de utilización do PMR ó longo de calquera hora do día.

Por suposto que tería propostas concretas abondo con respecto a iso. Eu escapo un pouquiño nas mocións de presentar propostas moi concretas e por iso ó que vou facer é ler o acordo definitivo aínda que logo engada algunha proposta concreta que é de realización urxente e por iso pídoos particularmente aínda que non estea no texto do acordo.

*O Sr. Calviño Rodríguez procede a ler o texto da parte dispositiva da moción transcrito nos antecedentes deste acordo.*

SR. CALVIÑO RODRÍGUEZ: Engado agora as únicas dúas propostas concretas porque moitas delas saíran precisamente destas reunións e desta asunción do traballo realizado polo Consello Local de Accesibilidade, que son:

1.- De inmediato instar á empresa concesionaria a que modifique o horario de xeito que alomenos durante o mes de agosto poidan dispoñer dese microbús PMR tamén as fins de semana para poderen facer as actividades propias que todas as persoas precisan en períodos vacacionais coma o actual, é dicir, que o microbús PMR funcione xa no mes de agosto cun horario concreto e por suposto os sábados pola tarde e os domingos e festivos.

2.- Que se inste tamén á empresa para que faga as xestións oportunas para, en todo caso sendo modestos, empezar a adquisición dun novo microbús PMR porque na proposta que fai a empresa do programa "Integra" fala de facer unhas rutas co actual PMR que non satisfán en absoluto ás asociacións representativas das persoas con mobilidade reducida e en todo caso poderíase ter en conta esa medida se existise outro microbús que puidera cubrir o que non cubre ese, que puidera facer estas rutas xa claramente elixidas para o mellor servizo, que poida atender o que é absolutamente imprescindible que é ese servizo PMR de porta a porta para calquera concesionario que hoxe se atopa cun non por resposta taxativamente case sempre.

Ademais aproveitarei para transmitir a través desas asociacións que se faga o máis axiña posible o punto 1 do programa "Integra" porque entroutras cousas non se atoparían con ese tremendo muro co que se atopan cada vez que chaman para pedir o autobús que é unha negativa inicial case sempre.

Para facer unha referencia que pode ser de comparanza axeitada neste caso, porque ademais é a mesma empresa, é a empresa AVANZA que tamén ten a concesión pública do transporte na cidade de Zaragoza que duplica o noso número de habitantes, 600.000, nós aproximadamente temos 300.000, informareilles a todo o Pleno da Corporación de que esa empresa en Zaragoza dispón de sete vehículos para persoas de mobilidade reducida a maiores de dispoñer por suposto dun maior número de vehículos de plataforma baixa, dispoñer xa de vehículos con accesibilidade por medio de rampla eléctrica que non manual porque non veremos utilizar xamais unha rampla manual nos vehículos que a teñen hoxe na flota de VITRASA porque é absolutamente imposible de aplicar.

Coido que as propostas non poden seren máis modestas e espero da responsabilidade do Goberno que as poida facer efectivas o máis axiña posible.

SR. COELLO BUFILL: En principio discrepo notablemente da primeira parte da súa exposición, Sr. Calviño. Eu non me quero referir ós números que xa os deu vostede, sinxelamente direille que as políticas sociais se exercen dende a responsabilidade e o noso Equipo de Goberno adoptou, porque o tiña no seu programa de goberno, a necesidade de levar a piques o seu programa e cando fomos Goberno evidentemente exercimos esa promesa que tiñamos.

Pódolle dicir ademais que en determinados Concellos que vou enumerar a tarifa é cero e nalgúns goberna o PP e noutros o Partido Socialista; por exemplo en Almería onde goberna o PP o billete para os pensionistas é de 0 euros; en Córdoba, que é de Izquierda Unida, é de 0 euros; en Zaragoza onde goberna o Partido Socialista, coma vostede ben sabe, é de 0 euros; en Marbella co Grupo Mixto, é de 0 euros; en Sevilla onde goberna o PSOE é de 0 euros; en Murcia, PP, 0 euros; en Alicante 0 euros, etc. e así poderíamos enumerar tamén outros concellos.

En canto á segunda parte da súa exposición direille que o que temos nestes momentos artellado nesta Corporación é que diferenciaría dúas partes: o transporte do taxi, coma vostede sabe e o transporte urbano colectivo. En canto ó transporte de taxi quérolle lembrar que temos dous eurotaxis en funcionamento e que xa tramitamos o expediente ó INSERSO de dous novos taxis para a nosa cidade sendo Galicia a pioneira neste modelo e ademais onde neste momento temos máis eurotaxis.

En canto ó transporte urbano colectivo, o PMR, vehículo especialmente deseñado e adaptado para persoas con mobilidade reducida téñolle que

lembrar que é o único que existe en Galicia ó dispor das persoas con mobilidade reducida.

A flota do noso transporte colectivo dispón de 76 vehículos de plataforma baixa con axeonllamento para se aproximar á cota da beirarrúa. Tendo a remodelación anual da flota coa incorporación de novas unidades, ata o ano 2008 a flota de VITRASA estará integrada na súa totalidade por unidades destas características que disporán todas de ramplas eléctricas deslizantes ata a beirarrúa. Neste ano atópanse dúas unidades en fase de carrozado que se engadirán á flota en decembro e, repito, disporán de ramplas deslizantes ata a beirarrúa que, coma vostede sabe, antes non eran obrigatorias.

En canto ó réxime tarifario direille que nun futuro próximo no relativo ó eurotaxi vaise establecer unha bonificación en función do IPREM, indicador público de renta de efectos múltiples, anteriormente salario mínimo interprofesional, para aqueles usuarios do transporte público con mobilidade reducida que precisan para o seu desprazamento a utilización dunha cadeira de rodas.

En canto ó réxime tarifario pódolle dicir que no transporte urbano colectivo de Vigo, VITRASA, aqueles discapacitados que precisan para a súa mobilidade a utilización dunha cadeira de rodas viaxarán gratuitamente e será extensiva esta medida ó acompañante sempre que se acredite convenientemente.

Tamén quero engadir que se procederá a convocar ese Consello que vostede nos solicita e loxicamente nel analizaremos detidamente as propostas que os Grupos nos presenten e tentaremos negociar coa concesionaria os movementos dos discapacitados, daquelas persoas con mobilidade reducida e tentaremos facer máis cómoda a súa mobilidade pola cidade de Vigo.

SR. CALVIÑO RODRÍGUEZ: Penso que lamentablemente non contestou a ren do que eu dixen porque eu non falei para nada da tarifa 0 dos pensionistas 1 e 2 coma unha medida negativa. Persoalmente que non coma Grupo eu estou en contra de determinadas medidas do gratis total porque xa vemos cal é a súa consecuencia, mesmo nalgún Pleno permitinme facelo en plan chiste e comentei que a gratuidade total para algúns pensionistas ía seren gravemente dañina para a súa saúde porque máis dun ía andar un pouquiño menos porque ía coller o autobús para andar 200 metros de parada a parada e consecuentemente non ía nin siquiera utilizar algo tan importante coma son as pernas que é moi bo para a saúde.

Particularmente estou en contra da gratuidade total porque fíxense que 10 céntimos, cantidade simbólica, sería unha grande axuda. Pero eu non me metín para nada niso porque apoiei plenamente o tema de que fora gratuíto o billete, é unha medida social importante, conquerimos ó mellor que viaxen, que saian máis á rúa, coido que é fabuloso.

O que eu saliento no tema é que ese aumento do número de viaxes que vostedes mesmos admiten é un auténtico regalo á empresa concesionaria e non estamos para tiraren os cartos dos vigueses, só falo do aumento. Ó número de viaxeiros que viaxaba cada ano lle metemos o 2 ou 3% que subía cada ano e é perfecto, iso é o que cobraría en condicións normais polos viaxes dos pensionistas 1 e 2 a empresa concesionaria VITRASA.

O demais é un regalo e cando se fai ese tipo de regalos hai que sacar contrapartidas, melloras para esta cidade no transporte público e fíxense vostedes que eu pido unha absolutamente modesta, á marxe de que estudemos o tema no Consello Local de Accesibilidade. Concretamente pídolles que empecen a tramitar a compra dun novo PMR que é imprescindible. Xa lles dixen que en Zaragoza hai 7 para 600.000 habitantes. Pídolles que empecen tramitar iso, que aumenten o horario do xa existente e para empezar que poidan saír as fins de semana no mes de agosto.

Isto é o único que pido a nivel concreto e logo reunirmonos e vostede non me contesta a iso. Por suposto que o Grupo municipal socialista presentará máis contrapartidas, hai moito que falar respecto a ese tema.

Vostede non me contesta, en todo caso fai referencia ás ramplas eléctricas ou telescópicas coma lles chaman tamén que é unha boa medida para o uso coma complemento dos vehículos normais que lamentablemente coas propostas que ten VITRASA tardariamos máis de tres anos en que o 50% dos vehículos as tiveran, cantidades que están superadas en moitas cidades.

É dicir, non me está vostede contestando a nada do auténtico miolo da cuestión. ¿Imos seguer regalándolle sen contrapartidas o aumento coma "bola de neve" das viaxes de pensionistas tipo 1 e 2? ¿Imos seguir sen pedir contrapartidas á empresa concesionaria? Coido que non é unha posición de goberno responsable. Eu dende logo estou disposto mesmo a poñer un amplo listado de medidas de mellor atención ó rural, de aumentar a periodicidade dos autobuses que xa se pode facer hoxe en VITRASA, que en troques de cada media hora pasen cada quince minutos. É viable economicamente e tentarei demostrarllo ben en reunións, ben en próximos Pleno porque coido que é absolutamente imprescindible que non segamos a regalar cantidades coma 150 millóns de pesetas nun ano e medio e isto sendo modestos.

SR. COELLO BUFILL: Sinxelamente lembrarlle ó Sr. Calviño que as subvencións son ó usuario evidentemente, o resto dos usuarios teñen tamén a súa subvención. Non obstante xa lle digo e comprométome a que nese Consello estudarémolo e nós pola nosa banda levaremos tamén as medidas oportunas. Cando vostede leve as súas contrastaremos e ponderaremos eficazmente. Tamén lle digo que imos modificar o horario.

SR. CALVIÑO RODRÍGUEZ: Só para que mo clarexe: ¿apoian en concreto os dous puntos? ¿esa ampliación de horario para o mes de agosto e que empecen a tramitar a compra dun novo PMR? Porque iso leva un tempo, ¿están vostedes de acordo? Porque así estaríamos de acordo todos e coido que non é ningunha medida de tolos o que lle pedimos a VITRASA.

SR. COELLO BUFILL: Loxicamente xa lle dixen que si.

Engádega proposta polo concelleiro Sr. Calviño Rodríguez á súa moción durante o curso do debate:

Engadir dous puntos á parte dispositiva da moción co seguinte contido:

- 1.- Instar á empresa concesionaria para que de inmediato modifique o horario de xeito que alomenos durante o mes de agosto poidan dispoñer do microbús PMR tamén para sábados pola tarde, domingos e festivos.
- 2.- Que se inste á empresa para que inicie as xestións para a adquisición dun novo microbús PMR.

(No momento das votacións están ausentes os Sres. Iglesias Carrera e López-Chaves Castro).

*Vótase o texto da moción coa modificación proposta polo concelleiro Sr. Calviño Rodríguez.*

VOTACIÓN E ACORDO.- Por unanimidade dos vintedous membros presentes da Corporación, dos vinteseis que a constitúen de feito,

ACÓRDASE:

Primeiro.- Que a Alcaldesa convoque ó Consello Local de Accesibilidade para a toma en consideración das propostas recollidas no informe elaborado pola Comisión de Mobilidade e Transporte.

Segundo.- Que se canalicen por medio do Consello Local de Accesibilidade as propostas do Programa Integra de VITRASA, dotándoas dun maior e mellor contido dada a dispoñibilidade económica que se tentou demostrar na primeira parte da exposición de motivos desta moción."

Terceiro.- Instar á empresa concesionaria para que de inmediato modifique o horario de xeito que alomenos durante o mes de agosto poidan dispoñer do microbús PMR tamén para sábados pola tarde, domingos e festivos.

Cuarto.- Instar á empresa concesionaria para que inicie as xestións para a adquisición dun novo microbús PMR.

URXENTES:

A.- MOCIÓN DOS GRUPOS MUNICIPAIS DO PP, PSdeG-PSOE, BNG E PG RELATIVA AS OBRAS DO SEGUNDO CINTO.

ANTECEDENTES.- Por escrito de data 26 de xullo de 2005, os señores Fraga Vila polo grupo municipal do PP, Ruiz Ceniceros polo grupo municipal do PSdeG-PSOE, Domínguez Olveira polo grupo municipal do BNG e Soto Ferreiro polo grupo municipal do PG, formulan a seguinte moción:

"Os Grupos municipais do Partido Popular, PSdeG-PSOE, Bloque Nacionalista Galego e Partido Galeguista, adquiren os seguintes compromisos coa Comisión de Seguimento do segundo cinto que se ratificarán polo Pleno desta Corporación:

Primeiro.- Solicitar do Ministerio de Fomento a redacción dos proxectos constructivos dos falsos túneles, comprometéndose o Concello a incluílos no PXOM buscando o financiamento necesario para a súa construción.

Segundo.-Instar ó Ministerio de Fomento a que leve a cabo as propostas reivindicativas da Comisión de Seguimento concernentes ás conexións co segundo cinto, reposición de servizos e seguridade recollidas nos documentos que se xuntan."

INTERVENCIÓN DO SR. FIGUEROA VILA: Hai un tema relacionado co segundo cinto. O xoves pasado a Federación de Veciños "Eduardo Chao" convocounos ós Grupos políticos a unha xuntanza na súa sede; houbo algún Grupo que non puido acudir por cuestións aparentemente políticas pero se xustificou e ademais logo tivemos unha conversa e polo tanto, se non din o contrario,

damos por feito que aínda que non estiveran presentes si ratifican o que alí se acordou.

A Federación de veciños xunto coa Comisión de afectados da Asociación de Veciños de Matamá, de Comesaña e de Valladares solicitáronnos unha serie de cousas referidas ó segundo cinto que máis ou menos se traducen en dúas cuestións: primeiro elaborar un acordo conxunto entre os catro Partidos con representación municipal no que se lle pida a Fomento a redacción dos proxectos constructivos dos falsos túneles e que o Concello os inclúa no Plan Xeral coma alegación buscando o financiamento necesario para a súa construción.

Dicir aquí que hai unha alegación do Bloque Nacionalista Galego que fai referencia á ficha do polígono de Valladares-Matamá referente ás cargas para a construción de sistemas xerais na que hai aproximadamente 15.250.000 euros e que esa partida se poida destinar a aquelas cuestións que se prioricen de mellora destes falsos túneles ou do segundo cinto. Por outra banda, acadar un acordo de Fomento onde se leven a cabo as propostas reivindicativas do Grupo de seguemento que atinxan ás conexións do segundo cinto, reposición de servizos e á seguridade.

Hai unha relación das asociacións que se presentou, de todos os xeitos esta mañá tiveron algunha conversa con algún membro desta comisión e nos van remitir máis exhaustivamente todas esas peticións para que non quede ningunha atrás.

O compromiso sería que o Ministerio de Fomento cumpra con todas esas peticións que teñen os veciños enriba da mesa e o Concello, loxicamente coa súa autorización, incluíramos esas melloras dos túneles a través desas cargas que agora mesmo están dentro do polígono Valladares-Matamá e hai unha alegación que xa está presentada.

No fondo do tema coido que estamos de acordo todos os Grupos políticos á marxe de que hai algún Grupo que está en contra do Plan Xeral pero isto é independente. Falámolo así e o único é ratificar a urxencia deste tema, aprobalo e facer as negociacións co Ministerio de Fomento nesta dirección. Ise sería o acordo que acadamos con esta Federación de Veciños e cos membros da Comisión de Seguimento os catro Grupos políticos que estamos dispostos a asumir esta proposta e facer as xestións correspondentes co Ministerio de Fomento.

(No momento da votación da urxencia está ausente o concelleiro Sr. Iglesias Carrera).



VOTACIÓN DA URXENCIA.- Por unanimidade dos vintetrés membros presentes da Corporación, dos vinteseis que a constitúen de feito, apróbase a declaración da urxencia ó se acadar a maioría absoluta esixida polo artigo 51 do texto refundido das disposicións legais vixentes en materia de réxime local aprobado por real decreto lexislativo 781/1986, de 18 de abril, e artigo 83 do regulamento de organización, funcionamento e réxime xurídico das entidades locais, aprobado por real decreto 2468/86, de 28 de novembro.

DABATE.- SR. DOMÍNGUEZ OLVEIRA: Moi brevemente para indicar que efectivamente dende o Bloque Nacionalista Galego tivéronse xa conversas con esta Comisión de afectados e explicouse claramente o apoio do BNG ás súas demandas que ademais nos parecen xustas e que son perfectamente asumibles. Así o indicamos nas reunións que tivemos con eles e así o indicou tamén a nosa Deputada no Parlamento español, Sra. Fernández Davila.

Dicir efectivamente que xa nós contemplabamos no inicio do proceso de alegacións do Plan Xeral esa alegación á que facía referencia o Sr. Figueroa porque xa daquela tiñamos claro que esas cantidades que figuraban no Plan Xeral tiñan que ser reflectidas precisamente na ficha de actuacións para poder arranxar todas estas deficiencias que estamos vendo que está traendo o segundo cinto, deficiencias que ademais xa dicíamos daquela e xa presentamos mocións nese sentido de iniciar e crear esa Comisión de seguimento. Xa tiñamos naquel momento demandado en varios Plenos que esa Comisión se reunira non diariamente, pero si semanalmente e no prazo o máis breve posible que fixera o seguimento do que aí estaba a acontecer porque todos sabemos o que pasa coas obras que teñen compromiso de reposición de servizos, etc., e se non hai un seguimento continuo logo pasa o que pasa, rematan, se inauguran e os veciños e veciñas padecen precisamente esa non reposición dos servizos afectados.

En todo caso sobre o texto que se nos dá eu só quería dicir unha cousa. Aí aparece: "Elaborar un acordo conxunto e acadar mediante ese acordo conxunto que Fomento leve a cabo as propostas". Sr. Figueroa, eu o que entendo é que non imos elaborar un acordo conxunto, que estamos xa elaborando neste Pleno ese acordo. Coido que esa é unha matización que en todo caso poderemos cambiar na redación, é dicir, quero que quede claro que aquí non aprobamos "elaborar un acordo conxunto" senón que o que aprobamos é ese acordo entre os catro Grupos políticos de demandar de Fomento os proxectos deses túneles así como as demandas dos veciños e veciñas.

Por outra banda anuncio aquí tamén, e así llo fixemos saber e comunicamos á Comisión de afectados, que a nosa Deputada vai presentar unha proposición non de lei no Parlamento Español con este tema que coidamos que pode axudar máis aínda e complementar o acordo da Corporación. Esperamos e desexamos dende o BNG que tampouco en Madrid haxa fisuras no momento de apoiar o que hoxe temos aquí.

Sinxelamente rectificar a palabra "elaborar" e dicir que se toma nesta Corporación este acordo conxunto de demandar a Fomento o proxecto destes túneles e que ademais tamén se aproba que esa alegación que nós xa tiñamos presentado se asume dentro do Plan xeral para que esas cantidades sexan reflectidas no que nos atinxe.

SR. SOTO FERREIRO: No que atinxe ó tema dos túneles a opinión do meu Grupo é moi clara, no seu día presentou unha moción no Pleno da Corporación que aprobamos por unanimidade.

Ratifícome absolutamente naquela moción que trataba de lle pedir ó Ministerio, que fose Fomento quen asumise a responsabilidade de remodelar un cinto mal deseñado nas zonas afectadas polo que piden a Comisión de veciños afectados e a Federación de asociacións de veciños dos falsos túneles.

Seguemos pensando absolutamente o mesmo. Parecerame unha frustración política que teña que ser o Concello de Vigo quen asuma o custo de facer mellor un cinto que tiña que facer Fomento e polo tanto eu aínda quero incidir en que as xestións sexan ata o último minuto non de que faga os proxectos, senón que os realice Fomento que é o que debera ser. Se Fomento non o fai e temos que ser nós quen o fagamos, demasiadas veces na historia xa lle tocou a Vigo facer de Fomento bis, gustaríame que houbera un cambio na dirección política de Fomento que nos levase a outro tipo de encontros entre Vigo e o Ministerio. Lamentablemente hoxe, aínda que hai algunhas cousas que semellan ás veces deixar algunha esperanza, cando chega o momento da práctica a esperanza desaparece coma neste caso.

O meu Grupo está disposto a votar este tema pero de verdade que o votamos coma se nos arrincasen un dente e confésollo así a todos. Que o Concello de Vigo cos cartos dos cidadáns teña que facer un remendo, unha reparación mellor dito para que non sone despectivo, na obra do segundo cinto que tería que facer Fomento é unha decisión lamentable, pero se non nos deixan outra haberá que tomar esa.

Polo tanto estamos dispostos a votala. De verdade que como dicía o Sr. Besteiro que foi o primeiro que dixo esa frase e a partir daí sabémola e aplicámola todos e lembrámola moitas veces: en política hai que estar disposto a tragar un sapo cada día. En Vigo hai que estar disposto a tragar varios sapos cada día e iste para o Partido Galeguista é un deles, pero polo ben dos veciños tamén estamos dispostos corresponsablemente a tragalo. Por último dicirlles que me parece ben a exposición do Sr. Figueroa de que se complete a petición de reposicións de servizos porque poidera haber algún que non estivera aí. Eu non vin, porque o lin rápido, ó mellor está pero digo isto porque me entregaron as cousas do Pleno esta mañá e non o mirei de vagar, non vin a reposición do campo de fútbol de Beade por exemplo que ó mellor está; se está fantástico e se non está haberáo que poñer e analizar polo miúdo qué reposicións hai que facer.

SR. RUÍZ CENICEROS: Neste caso para que me confirme o que vou dicir o Concelleiro de Urbanismo que estaba nesa reunión.

No segundo punto, no que é a reclamación da reposición dos servizos e accesos estamos todos de acordo e no punto máis complicado que coido que é o dos falsos túneles coidamos que a proposta é o suficientemente ampla coma para que os Grupos se reunan e definan e concreten coma se vai transpoñer isto no Plan Xeral porque en principio neste texto non se está adscribindo a ningún ámbito de actuación, nin siquera se está adscribindo a ningunha administración, senón sinxelamente se afirma que o Concello buscará os medios de financiamento necesarios e supoñemos que esa busca se pospón a este acordo. Nese sentido o Grupo municipal socialista amosa a súa colaboración igual que fixo co resto dos asuntos deste tema.

SR. FIGUEROA VILA: Clarexar os tres temas. O que presenta o Sr. Domínguez Olveira perfecto en canto a elaborar e dar por firme este acordo.

O segundo tema, o que presenta o Sr. Soto tamén xa llo comentara, é dicir, imos esperar a que a Comisión de afectados nos envíe unha última relación detallada con todas as reparacións de servizos que hai que facer.

Tamén por suposto que o Sr. Ruíz Ceniceros ten toda a razón, temos que facer unha reunión para concretar exactamente esa alegación do BNG e pasarlla ó equipo redactor. Coido que niso estamos todos de acordo.

SR. DOMÍNGUEZ OLVEIRA: Primeira cuestión: o equipo redactor xa ten esa alegación que se presentou polo Bloque Nacionalista Galego en tempo e

forma. Non empecemos agora a buscar novas cousas, a alegación está presentada, Sr. Figueroa, en todo caso hoxe hai que tomar o acordo para que esa alegación se incorpore ó Plan Xeral. Imos ter as cousas claras e non empecemos a marear a perdiz. O que hai que tomar coma acordo agora é que esa alegación que presenta o BNG se incorpore ó Plan Xeral.

A segunda cuestión que quero que quede clara ou polo menos cal é a postura do noso Grupo. Sr. Soto, a nosa Deputada vai propoñer unha proposición non de lei para que Fomento constrúa eses túneles e así ímosllo solicitar e esperamos dos demais Grupos con representación que así o fagan. Pero de xeito responsable e para evitar que unha vez máis se nos diga que non a unha serie de cousas, coidamos que por responsabilidade hailles que dar solucións ós veciños e veciñas e por iso a buscamos dentro desta alegación.

SR. FIGUEROA VILA: Sr. Olveira, estamos de acordo co que vostede está dicindo; loxicamente o equipo redactor pode ter a súa opinión pero a comisión de seguimento política é quen lle terá que marcar as directrices ó equipo redactor e dicirlle as condicións e situacións en que vai ser admitida a alegación que presenta o BNG porque eles tiñan outras directrices ata o día de hoxe.

Iso é o que quixemos dicir e supoño que é o que quere dicir o Sr. Ruíz Ceniceros.

SR. RUÍZ CENICEROS: Precisar que cando se comentou nesa reunión coa Comisión de seguimento cómo se podería materializar este acordo, se se decide estimar a alegación ou incorporala ó Plan Xeral, comezámonos a preguntar, primeiro, qué túneles eran prioritarios, nin siquera temos concretados cantos túneles harían e en qué medida e iso nolo tería que dicir a Comisión. Tamén tiñamos un descoñecemento total de canto custarían eses túneles e se non sabemos canto é non sabemos a que polígono se lle pode adscribir esa carga e en qué medida esa carga efectivamente pode ser asumida por ese polígono. Non temos ningún informe do equipo redactor sobre a alegación presentada, fállannos todos os datos para poder concretar que efectivamente esa alegación neses exactos termos é asumida. Supoño que para iso está a Comisión de seguimento do Plan Xeral que ata hoxe non estudiou nin unha soa alegación, nin do Bloque, nin de ningún partido, nin particular.

(No momento da votación están ausentes os Sres. Guerra Fernández e Iglesias Carrera).

VOTACIÓN E ACORDO.- Por unanimidade dos vintedous membros presentes da Corporación, dos vinteseis que a constitúen de feito,

ACÓRDASE:

Aprobar a moción presentada polos Grupos municipais do PP, PSdeG-PSOE, BNG e PG relativa ás obras do segundo cinto, co texto que se contén nos antecedentes deste acordo.

**TRANSCRICIÓN DAS PROPOSTAS REIVINDICATIVAS QUE SE CITAN NO APARTADO SEGUNDO DO ACORDO E QUE SE ACHEGAN Ó EXPEDIENTE:**

SOCIEDADE VECIÑAL DE SAN ANDRÉS DE COMESAÑA:

- Restitución do firme deteriorado polo paso dos camións no transcurso das obras nas seguintes vías:

Estrada Casás  
Estrada de Rial  
Estrada de Matamá-Pazó  
Camiño Muiños  
Avenida Ricardo Mella  
Camiño do Caramuxo  
Avenida da Florida  
Estrada de Camposancos

- Canalización das augas, tanto pluviais como provintes de manantiais, reconducidas ó enlace de Balsa na parroquia de San Andrés de Comesaña e que na actualidade verten ás fincas particulares, cos conseguintes prexuízos.

- Adecuación do regato de Sanín polo notable aumento do caudal, dado que as augas do enlace de Balsa van ser conducidas a través del e polas súas dimensións actuais produciranse inundacións (plano núm. 1)

- Suxeición das terras dos noiros.

- Limpeza de lavadoiro do Outeiro (Casás) e Rodeira.

AVV O FREIXO

- Alumeado da zona
- Reposición dos nomes dos camiños
- Asfaltado dun quilómetro de estrada que está en malas condicións.
- No trazado da ponte de Xoán de Bastos creouse unha nova curva que non existía e que é moi perigosa.

MATAMÁ

- 1.- Dar conexión á ponte construída no lugar coñecido por Manto Vello por non quedar iste no lugar que lle corresponde, ou sexa, na intersección do camiño que curta e estar separados uns 40 metros.
- 2.- Construcción dunha nova ponte na estarda Juan de Bastos, primeiro, por quedar ista nun ancho de 8 metros cando xa é este o ancho do vial, entón qué menos que deixalo con máis amplitude para facilitar futuras ampliacións da estrada; segundo, para dar máis seguridade ós viandantes xa que este tramo é de bastante tránsito e así arranxar o desaguisado que fixeron co novo trazado, xa que pecharon o radio da curva existente e crearon dúas novas curvas.
- 3.- Acadar que o depósito construído para os regantes da presa de Amelleira teña auga como tivo sempre, xa que neste intre está seco.
- 4.- Construcción dunha balsa de decantación para as augas pluviais e unha conducción axeitada para que esas augas vaian conducidas ata o río máis próximo.
- 5.- Limpeza da presa do Avelar e poñela operativa para o seu uso e que os regantes poidan utilizala; asemade construcción dunha balsa de decantación e conducción das augas pluviais por mediación dunha tubería de 800 mm de diámetro ata o río máis próximo a través da estrada da Barxa.
- 6.- Poñer operativa a ponte da estrada da Baixada a Moo; asemade buscar un manantial para alimentar a presa de regantes na Moo, pois ista quedou seca.
- 7.- Acondicionar o entronque do camiño de servizo entre Juan de Bastos e a Baixada a Moo e no enlace con Juan de Bastos darlle o tratamento axeitado para protexer que nunca entren augas sucias nos pozos aquí existentes e construídos por mor da obra.
- 8.- Rematar o camiño xerado dende a estrada da Balsa ata a Baixada a Moo polo motivo de non se poder construír pegado ó segundo cinto polos desniveis existentes na zona, tanto do entronque con Balsa como coa Baixada a Moo.
- 9.- Todos os camiños de servizo existentes na parroquia e construídos por motivo do segundo cinto deberán ter un ancho mínimo de 6 metros e onde sexa posible deberanse deixar cunha rodadura de 6 metros. As cunetas deberán ser de cemento para que os arrastres de augas pluviais non deterioresen o camiño. Asemade o tratamento da zona de rodadura ten que ser o axeitado, sendo iste ó noso entender de dobre tratamento, aglomerado e formigón. Tamén en zonas onde transcorren por terrapléns que son moi elevados e polo tanto é perigoso para os que circulan por alí e teñen que estar protexidos con biondas de protección.
- 10.-Acondicionar a zona afectada na curva de Avilleira para goce dos viandantes e mover a fonte ata este lugar por estética e seguridade.

#### BEADE

- 1.- Poñer operativas as pontes a todos os niveis e dotalas de mallas de protección para que non poidan ocorrer desgrazas e lamentacións.

- 2.- Rematar o camiño de servizo dende Presas á estrada forestal de Bembrive, asemade colocar protección para a auga que cae en regueiriños, pois racha parte do camiño.
- 3.- O camiño que une Presas coa estrada forestal, á altura da Casa do Campaneiro, tiñámolo de 8 metros e asfaltado; quédanos agora de 3 a 4 metros, cousa que non é aceptable.
- 4.- O camiño de servizo dende Miadouros ata as Fincas da Fraga en Bembrive absorbeuse pola caída de taludes quedando en sitios cun ancho de 1 metro, polo tanto hai que o anchar.
- 5.- Construcción dunha balsa de decantación para a limpeza destas augas pluviais á altura de Regueiriños na saída do tubo de 1.800 mm.
- 6.- Barrio das Presas a nivel do barrio cremos que o máis axeitado para iste sería a construción dun falso túnel como vimos demandando dende o ano 2001 para así protexer ós veciños do agravio e desfeita que as obras ocasionan, tanto en seguridade como en impacto medioambiental.
- 7.- Que a baixada polo lateral dereito do camiño de servizo ata o Barrio da Pena quede pechado para vehículos polo desnivel existente na zona.
- 8.- Construcción do depósito de regantes no Barrio de Presas como substitución da presa do Labor, asemade limpeza das tres presas de regadío nos arredores do Barrio do Caramuxo.
- 9.- Que se arranxe a estrada dende Presas á Estrada do Falcuído, pois se deteriorou por mor das obras.
- 10.-Que se dote de auga á fonte situada no cruzamento do camiño de Gualdino coa estrada do Falcuído, pois está seca por motivo das obras.
- 11.-Que se nos acondicione todo o relacionado coas tuberías das augas particulares entre Regueiriños e Meadouros, debaixo do segundo cinto.
- 12.-Que os camiños de servizo sexan dotados de cunetas de cemento para que as augas no seu percorrido non fagan arrastres e polo tanto deterioren os mesmos e que estes se doten do tratamento necesario para que polo clima existente na zona, sendo estes os meses torrenciais, non se desfagan. Xa que logo terán que ser con dobre tratamento aglomerado e formigón e nunca terán menos de 6 m de ancho, estarán protexidos cunha bionda cando estes discorran por riba de terrapléns e que sexan seguros.
- 13.-Arranxar as caídas das augas pluviais debaixo do viaducto en Porto, pois as ditas augas van descontroladas e polo tanto arrastrando terras e están invadindo as fincas colindantes.
- 14.-Facer conexión do segundo cinto coa estrada do CUVI.
- 15.-Comunicación entre o Camiño da Venda e a estrada do CUVI paralelo ó segundo cinto.
- 22.- (156).-ROGOS E PREGUNTAS.

\* ROGO DA CONCELLEIRA SRA. MÉNDEZ PIÑEIRO, DO GRUPO MUNICIPAL DO BNG, RELATIVO Á INTERPRETACIÓN DO HIMNO GALEGO EN ACTOS ORGANIZADOS POLA CORPORACIÓN MUNICIPAL.

SRA. MÉNDEZ PIÑEIRO: Coma ben saben o himno galego nestes momentos non é só de dúas estrofas coma habitualmente se canta en determinados actos senón que ten catro.

A moitos e moitas Corporativos e Corporativos gustaríanos que nos actos que se programasen dende este Concello se cantase ou polo menos se nos dese a opción de cantar o himno galego enteiro e non coma estase a cantar a cotío. Este é un rogo que lle quero facer á Corporación e que por outra banda, se facemos un pouco de historia hai que lembrar que as últimas dúas estrofas do himno galego foron prohibidas durante a Dictadura. Coido que nestes momentos esta Corporación, polo menos nos actos que organicemos, potencie dalgún xeito que se cante o himno galego completo.

A PRESIDENCIA: Gracias.

SR. SOTO FERREIRO: Para me engadir absolutamente ó rogo que formulou a Sra. Méndez sobre un comentario que fixemos o outro día ela e máis eu no Parque de Castrelos.

Agradezo a súa prontitude en facer esta proposición, de non o facer así ó mellor dáballe a razón ós imbéciles e escuros. Polo tanto, para non sermos cómplices dos imbéciles e escuros precisamos cantar o himno galego completo, claro está.

Sra. Méndez, gracias pola presentación deste rogo.

\* PREGUNTAS DA CONCELLEIRA DO GRUPO MUNICIPAL DO BNG, SRA. BERMÚDEZ PÉREZ, RELATIVAS A POLÍTICA DE MOCIDADE.

ANTECEDENTES.- Por escrito de data de entrada no Rexistro Xeral do 26 de xullo de 2005, a concelleira do Grupo Municipal do BNG, Sra. Bermúdez Pérez, formula as seguintes preguntas:



"Na lexislatura pasada o Bloque Nacionalista Galego foi quen de darlle unha viraxe completa á política de mocidade que se viña realizando no Concello de Vigo.

Durante os catro anos nos que a cidade de Vigo tivo un alcalde nacionalista e sendo o noso actual voceiro Santiago Domínguez Olveira concelleiro de Xuventude, habilitáronse na nosa cidade dous locais de ensaio gratuitos para grupos musicais emerxentes de Vigo.

A utilidade destes locais de ensaio é facilitar ás mozas e mozoas da nosa cidade ese primeiro espazo no que poidan desenvolver as súas capacidades artísticas.

É por iso que fago as seguintes preguntas:

- 1.- Qué fixo neste aspecto o Partido Popular dende que está no goberno?
- 2.- Cantos locais de ensaio puxéronse en funcionamento dende entón?
- 3.- Cantos grupos hai actualmente en lista de espera para acceder ós locais de ensaio?"

SRA. BERMÚDEZ PÉREZ: Na anterior lexislatura, cando Vigo tivo un Alcalde nacionalista e sendo D. Santiago Domínguez Olveira, o noso actual voceiro, Concelleiro de Xuventude as políticas de mocidade que se aplicaron nesta cidade tiveron un cambio bastante radical con respecto ó que se viña facendo. Os mozos e mozas pasamos a ser parte activa desas políticas e non vítimas de políticas tutelares e paternalistas.

Nesta liña un dos avances que se deron nos catro anos anteriores, entroutros moitos, foi o feito de habilitar nesta cidade dous locais de ensaio gratuitos para os grupos vigueses emerxentes. O obxectivo destes locais de ensaio era facilitar ese primeiro paso, ese primeiro punto onde os mozos e mozas da nosa cidade puideran desenvolver as súas capacidades artísticas, un primeiro paso, o de ensaiar, que sempre é o máis difícil. Na actualidade temos coñecemento de que hai numerosos grupos en lista de espera agardando por poderen ter un oco para ensaiar.

Polo tanto as preguntas que fago son as seguintes: ¿Qué fixo neste aspecto o Partido Popular dende que está no Goberno? ¿Cántos locais de ensaio se puxeron en funcionamento dende entón? E, por último ¿cantos grupos hai actualmente en lista de espera para acceder ós locais de ensaio?

Nada máis, moitas grazas.

A PRESIDENCIA: Respostaráselle por escrito.

\* PREGUNTA DO SR. FERNÁNDEZ FERNÁNDEZ, DO GRUPO MUNICIPAL DO BNG, RELATIVA A CUMPRIMENTO DE ACORDO PLENARIO DO 25.10.04, SOBRE ARRANXO DE VIAIS.

SR. FERNÁNDEZ FERNÁNDEZ: A miña pregunta vai relacionada cun acordo plenario do 25 de outubro de 2004.

Por mor dunha moción votada por unanimidade solicitamos que se estudase a posibilidade de que os viais autonómicos que hoxe son eminentemente viais urbanos, se procedese a negociar coa Xunta, concretamente coa COPTV, para lle buscar un arranxo e unha solución cuns proxectos.

Estes viais eran: Avenida de Galicia ata Bos Aires, o tramo dende a Riouxa ata Bos Aires, a avenida de Castrelos porque dende a Praza de América ata Fonte Alvite é un tramo eminentemente urbano, a avenida da Florida, máis urbano que ningún deles, dende a Praza de América ata o Camiño do Caramuxo e a avenida de Ramón Nieto no treito entre Martínez Garrido ata o Mercado de Cabral.

A pregunta é ¿pódenme respstar se xa se fixo algunha xestión?

A PRESIDENCIA: Darémoslle todos os datos por escrito.

\* PREGUNDA DA SRA. PORTEIRO GARCIA, DO GRUPO MUNICIPAL DO PSdeG-PSOE, RELATIVA A CUMPRIMENTO DE ACORDO PLENARIO SOBRE TRASLADO ÓS GRUPOS MUNICIPAIS DE RESOLUCIÓNS DA ALCALDÍA.

SRA. PORTEIRO GARCÍA: A miña pregunta ven referida tamén á falla de cumprimento dun acordo plenario, unha moción aprobada aquí por unanimidade no sentido de que por parte do Goberno se notificaría ou daríasele conta ó Pleno da Corporación dos decretos e resolucións tomados polo Goberno, en particular pola Alcaldía.

Recentemente tivemos coñecemento a través dos medios de comunicación dun decreto de traslado forzoso de funcionarios do que non fomos informados convenientemente e menos nesta sesión.

Queremos saber por qué non se cumpre ese acordo plenario e queremos saber tamén as razóns dese traslado para saberen se había algún tipo de desagrado ou de reparo en cómo estaban desenvolvendo as súas funcións os señores funcionarios da Xerencia de Urbanismo e do departamento de Patrimonio Histórico e qué misión concreta van cumprir nos cambios que, coma lle digo,

coñecemos só polos medios de comunicación. En todo caso ata que vostede non nos informe convenientemente no Pleno non os poderemos valorar axeitadamente.

A PRESIDENCIA: A resposta será por escrito. Non hai máis preguntas e remátase a sesión.

E sen ter máis asuntos para tratar, o Sr. Presidente deu por rematada a sesión, ás once horas e corenta minutos, da que se redacta a presente acta; como secretario dou fé do seu contido e incorpórase ó libro de actas do Pleno autorizada coa miña sinatura e maila do Excma. Sra. Alcaldesa-Presidenta, conforme ó previsto no artigo 110.2 do RD 2568/1986.

kv.

A ALCALDESA,

O SECRETARIO XERAL DO PLENO,

M<sup>a</sup> Corina Porro Martínez

José Riesgo Boluda.